

Nilfisk BA 700 BA 800/BA 1000

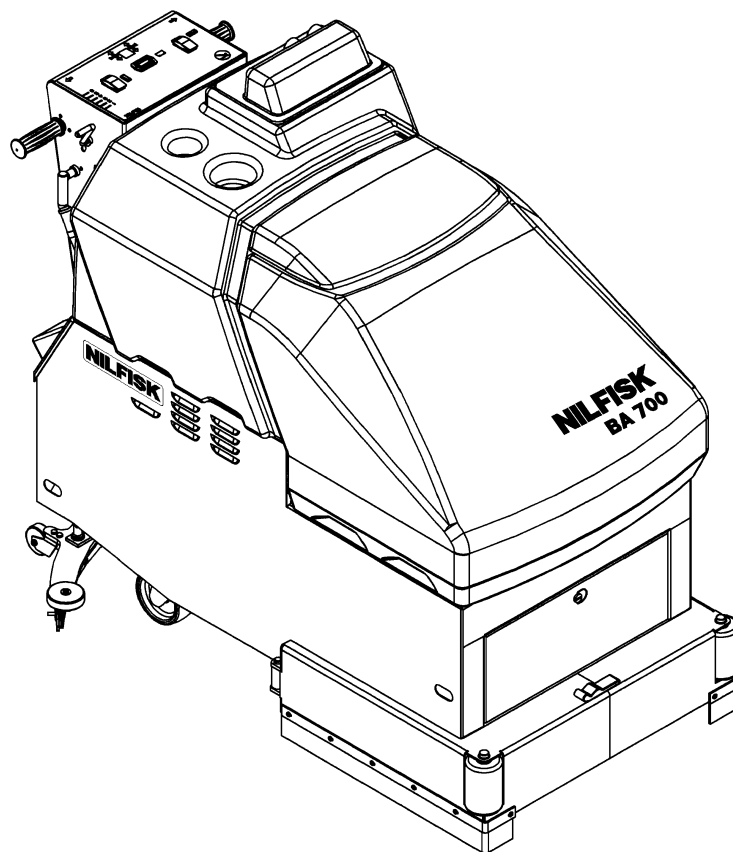

Instructions for use
Bedienungsanleitung
Mode d'emploi
Gebruiksaanwijzing

Models 66391372, 66392823, 66392824



**Nilfisk
Advance**

setting standards

English
Deutsch
Français
Nederlands

revised 6/96 Form Number 041289

Table of Contents

Inhaltsverzeichnis

	Page
Introduction	4
Parts and Service	4
Nameplate	4
Unpacking the Machine	4
Cautions and Warnings	6
Know Your Machine	10
Preparing the Machine for Use	
Installing the Batteries	14
Installing the Squeegee	18
Filling the Solution Tank	18
Installing the Brushes or Pad Holders	19
Operating the Machine	20
After Use	24
Maintenance	
Charging the Batteries	28
Checking the Battery Water Level	28
Lubricating the Machine	30
Tank Maintenance	31
Servicing the Vacuum Motor	31
Squeegee Maintenance	32
Adjusting the Squeegee (before serial# 1081111)	32
Adjusting the Squeegee (after serial# 1081110)	33
Troubleshooting	
Tripping the Circuit Breakers	40
Poor Water Pick-Up	42
Squeegee Streaks	42
Swirl Marks	42
Technical Specifications	43

	Seite
Einführung	4
Ersatzteile und Wartung	4
Typenschild	4
Verpackung der Maschine	4
Hinweise und Warnungen	7
Lernen Sie die Maschine kennen	10
Vorbereiten der Maschine für die Benutzung	
Installation der Batterien	15
Anbringen der Saugleiste	18
Befüllen des Frischwassertanks	18
Installation der Bürsten oder Padhalter	19
Benutzung der Maschine	20
Nach dem Benutzen	25
Instandhaltung	
Laden der Batterien	28
Prüfen des Batterie-Wasserstandes	28
Schmierung der Maschine	30
Warten des Tanks	31
Warten des Saugmotors	31
Wartung der Saugleiste	34
Einstellen der Absaugleiste (vor Serien-Nummer 1081111)	34
Einstellen der Absaugleiste (nach Serien-Nummer 1081110)	35
Fehlerbeseitigung	
Auslösen der Sicherungen	40
Schlechte Absaugung	42
Saugleiste hinterläßt Streifen	42
Bürsten machen "Kreise" auf dem Boden	42
Technische Daten	43

	Page
Introduction	5
Pièces et entretien	5
Plaque d'identification	5
Déballage	5
Consignes de sécurité	8
Connaître votre machine	13
Préparation de la machine	
Monter les batteries	16
Monter l'embouchure	18
Remplir le réservoir de solution	18
Monter les brosses/plateaux de disque	19
Fonctionnement de la machine	21
Après emploi	26
Tableau d'entretien	26
Entretien	
Recharge des batteries	29
Contrôle du niveau d'électrolyte	29
Graissage	30
Entretien des réservoirs	31
Maintenance du moteur d'aspiration	31
Entretien de l'embouchure	36
Réglage de l'embouchure (jusqu'au numéro de série 1081111)	36
Réglage de l'embouchure (après le numéro de série 1081110)	37
Dépannage	
Déclenchement des disjoncteurs	41
Aspiration de l'eau insuffisante	42
L'embouchure laisse des traces	42
Les brosses laissent des traces	42
Caractéristiques techniques	43

	Pagina
Inleiding	5
Onderdelen en Service	5
Typeplaatje	5
Uitpakken	5
Waarschuwing en speciale aandacht	9
Ken uw machine	13
Machine gebruiksklaar maken	
Batterijen installeren	17
Zuigmondstuk aanbrengen	18
Vullen van de watertank	18
Borstel of meeneemschijf monteren	19
Bediening van de machine	21
Na gebruik	27
Technisch onderhoud	
Opladen van de batterijen	29
Controle vloeistofniveau van de batterijen	29
Smearing van de machine	30
Onderhoud aan de tank	31
Onderhoud aan de zuigmotor	31
Zuigmond vervangen	38
Afstellen van de zuigmond (voor serienummer 1081111)	38
Afstellen van de zuigmond (na serienummer 1081110)	39
Verhelpen van storingen	
Zekeringen	41
Zuigt geen water	42
Zuigmond streept	42
Wervelingen op vloeroppervlak	42
Technische gegevens	43

Introduction

This manual will help you get the most from your Nilfisk Floor Maintenance Machine. Read it thoroughly before operating the machine.

Note: Bold numbers in parentheses indicate an item illustrated on page 11.

This product is intended for commercial use only.

Parts and Service

Repairs, when required, should be performed by an Authorised Nilfisk Service Engineer, who is factory trained, and maintains an inventory of Nilfisk original replacement parts and accessories on his service vehicle.

Call Nilfisk for repair parts or service. Please specify the Model and Serial number when discussing your machine.

Name Plate

The Model and Serial Number of your machine are shown on the Nameplate on the right handside of the machine. This information is needed when ordering repair parts for the machine. Use the space below to note the Model and Serial Number of your machine for future reference.

Model _____

Serial Number _____

Uncrating the Machine

When the machine is delivered, carefully inspect the shipping carton and the machine for damage. If damage is evident, save the shipping carton so that it can be inspected by the transport company that delivered it. Contact Nilfisk immediately to file a freight damage claim.

After removing the carton, cut the plastic straps and remove the wooden blocks next to the wheels. Use a ramp to roll the machine from the pallet to the floor.

Einführung

Diese Ausführungen werden Ihnen helfen, das Beste aus Ihrer NILFISK-Bodenreinigungsmaschine herauszuholen. Lesen Sie sie ausführlich bevor Sie die Maschine benutzen.

Anmerkung: Fett gedruckte Nummern in Anführungszeichen zeigen einen Artikel-Zeichnung auf Seite 11 an.

Dieses Produkt ist nur für die gewerbliche Benutzung bestimmt.

Ersatzteile und Wartung

Sollte eine Reparatur notwendig werden, sollte diese nur durch autorisierten NILFISK-Kundendienst durchgeführt werden, der über Original-NILFISK-Ersatzteile und -Zubehör verfügt.

Wenden Sie sich bei Reparaturen oder Wartungen immer an NILFISK. Nennen Sie bitte bei Ihrer Anforderung das Modell und die Seriennummer der Maschine.

Typenschild

Die Modellbezeichnung sowie die Seriennummer Ihrer Maschine werden auf dem Typenschild auf der rechten Seite der Maschine angezeigt. Diese Informationen brauchen Sie, wenn Sie z.B. Ersatzteile für Ihre Maschine bestellen wollen.

Modell: _____

Seriennummer: _____

Verpackung der Maschine

Wenn die Maschine geliefert wird, untersuchen Sie bitte vorsichtig den Karton und die Maschine auf Beschädigungen. Ist eine Beschädigung sichtbar, bewahren Sie bitte den Karton sicher auf, so daß er ggf. auch durch die Spedition bzw. den Anlieferer geprüft werden kann. Danach kontaktieren Sie den Anlieferer und melden den Frachtschaden an.

Nach dem Entfernen des Kartons schneiden Sie die Plastikbänder durch und beseitigen die Holzblöcke neben den Rädern der Maschine. Benutzen Sie eine Rampe, um die Maschine von der Palette auf den Boden zu rollen.

Introduction

Ce mode d'emploi vous permettra une parfaite utilisation de votre autolaveuse NILFISK. Lisez-le avec soin avant de la faire fonctionner.

N.B. Les chiffres en caractères gras entre parenthèses renvoient au schéma de la page 12.

Ce produit est réservé à une utilisation commerciale.

Pièces et entretien

En cas de réparation, adressez-vous à votre agence NILFISK et à ses techniciens qualifiés qui n'utilisent que les pièces détachées et les accessoires d'origine.

Téléphonez à l'agence NILFISK ci-dessous pour avoir des pièces détachées ou la visite du technicien. Veuillez préciser le numéro du modèle et le numéro de série de votre machine.

(Notez ici le numéro de téléphone de votre agence NILFISK) :

Plaque d'identification

Le numéro de modèle et le numéro de série de votre machine sont indiqués sur la plaque d'identification à l'arrière. Ils sont indispensables pour commander des pièces détachées. Veuillez noter ci-dessous le numéro de modèle et le numéro de série de votre machine.

Modèle _____

Numéro de série _____

Déballage

A la livraison, vérifiez bien que l'emballage et la machine n'ont pas été endommagés. En cas de détérioration visible, gardez le carton d'emballage pour inspection du transporteur. Contactez-le aussitôt pour déclarer le sinistre.

Après déballage, coupez les bandes de plastique et enlevez les cales de bois à côté des roues. **Utilisez un plan incliné pour descendre la machine de la palette sur le sol.**

Inleiding

Deze gebruiksaanwijzing is een praktische hulp om de mogelijkheden van uw Nilfisk schrob/zuigmachine zo optimaal mogelijk te benutten. Lees deze daarom zorgvuldig, voor u de machine in gebruik gaat nemen.

Let op: Vet gedrukte nummers tussen haakjes geplaatst corresponderen met de afbeeldingen op pagina 12.

Deze machine is uitsluitend bedoeld voor professioneel gebruik.

Onderdelen en service

Indien nodig dienen reparaties uitgevoerd te worden door de Nilfisk service dienst. Deze speciaal opgeleide technici zorgen voor het onderhoud van de machine en vervangen versleten of kapotte onderdelen en hulpstukken met originele Nilfisk onderdelen.

Service is een deel van de Nilfisk zekerheid. Om de machine steeds optimaal te kunnen laten werken en ter voorkoming van onnodige slijtage is regelmatig onderhoud en controle noodzakelijk. Een Nilfisk service abonnement garandeert de konstante werking van de machine - evenals het behoud van zijn waarde en zijn prestaties. De Nilfisk service dient werkt landelijk.

Typeplaatje

Het Model- en Serienummer van uw machine staat vermeld op het typeplaatje aan de achterkant van de machine. Deze gegevens hebt u nodig wanneer u onderdelen voor uw machine bestelt. Noteer hieronder het Model- en Serienummer van uw machine om hier later naar te kunnen verwijzen.

Model _____

Serienummer _____

Het uitpakken van de machine

Inspecteer bij aflevering of de verpakking en/of de machine niet beschadigd is. Bewaar de verpakking indien er duidelijk schade is, zodat dit gecontroleerd kan worden door het transportbedrijf dat de machine afgeleverd heeft. Neem bij constatering van transportschade onmiddellijk contact op met het transportbedrijf om een schadeclaim in te dienen.

Na het verwijderen van het karton de plastic banden doorsnijden en de houten blokken voor de wielen verwijderen. Gebruik keggen om de machine van de pallet op de vloer te rijden.

CAUTIONS AND WARNINGS

SYMBOLS

Nilfisk uses the symbols below to signal potentially dangerous conditions. Always read this information carefully and take the necessary steps to protect personnel and property.

DANGER !

Is used to warn of immediate hazards that will cause severe personal injury or death.

WARNING !

Is used to call attention to a situation that could cause severe personal injury.

CAUTION !

Is used to call attention to a situation that could cause minor personal injury or damage to the machine or other property.

GENERAL SAFETY INSTRUCTIONS

Specific Cautions and Warnings are included to warn you of potential danger of machine damage or bodily harm.

WARNING !

- * This machine shall be used only by properly trained and authorized persons.
- * Keep sparks, flame and smoking materials away from batteries. Explosive gases are vented during normal operation.
- * Charging the batteries produces highly explosive hydrogen gas. Charge batteries only in well-ventilated areas, away from open flame. Do not smoke while charging the batteries.
- * Remove all jewelry when working near electrical components.
- * Turn the key switch off (O) and disconnect the batteries before servicing electrical components.
- * Never work under a machine without safety blocks or stands to support the machine.
- * Do not dispense flammable cleaning agents, operate the machine on or near these agents, or operate in areas where flammable liquids exist.
- * Do not clean this machine with a pressure washer.
- * Do not operate this machine on ramps or inclines of more than a 8.7 percent gradient.

CAUTION !

- * This machine is not approved for use on public paths or highways.
- * This machine is not suitable for picking up hazardous dust.
- * Use care when using scarifier discs and grinding stones. Nilfisk will not be held responsible for any damage to floor surfaces caused by scarifiers or grinding stones.
- * When operating this machine, ensure that third parties, particularly children, are not endangered.
- * Before performing any service function, carefully read all instructions pertaining to that function.
- * Do not leave the machine unattended without first turning the key switch off (O), removing the key and securing the machine.
- * Turn the key switch off (O) before changing the brushes, and before opening any access panels.
- * Take precautions to prevent hair, jewelry, or loose clothing from becoming caught in moving parts.
- * Use caution when moving this machine in below freezing temperature conditions. Any water in the solution or recovery tanks or in the hose lines could freeze.

SAVE THESE INSTRUCTIONS

WARNUNGEN UND HINWEISE

SYMBOLE

NILFISK benutzt die unten aufgeführten Symbole, um potentiell gefährliche Zustände zu signalisieren. Bitte lesen Sie die Ausführungen sorgfältig durch und unternehmen Sie die notwendigen Schritte, um Personen und Inventar zu schützen.

GEFAHR !

Wird benutzt, um vor unmittelbarer Gefahr zu warnen, die die Verletzung oder den Tod des Benutzers zur Folge haben kann.

WARNUNG !

Wird benutzt, um vor einer Situation zu warnen, die Verletzungen des Benutzers zur Folge haben kann.

VORSICHT !

Wird benutzt, um die Aufmerksamkeit auf Situationen zu lenken, die kleinere Verletzungen des Benutzers oder Schäden an der Maschine oder Inventar zur Folge haben kann.

GENERELLE SICHERHEITS-INSTRUKTIONEN

Die spezifizierten Warnungen und Hinweise sind Teil der Bedienungsanleitung, um Sie und Ihre Mitarbeiter vor potentiellen Gefahren von Maschinenschäden oder körperlichen Beschädigungen zu schützen.

WARNUNG !

- * Diese Maschine sollte nur von gut geschulten und autorisierten Personen benutzt werden.
- * Halten Sie funkenbildende, brennende oder rauchende Materialien von den Batterien fern. Während des normalen Gebrauchs treten explosive Gase aus.
- * Das Aufladen der Batterien erzeugt hochexplosives Knallgas. Laden Sie die Batterien deshalb nur in gut durchlüfteten Räumen, fern von offenen Flammen auf. Rauchen Sie nicht während des Aufladens.
- * Entfernen Sie jegliche Art von Schmuck, wenn Sie in der Nähe von elektrischen Elementen arbeiten.
- * Drehen Sie den Schlüsselschalter auf AUS (0) und lösen Sie die Verbindungen zu den Batterien bevor Sie an den elektrischen Elementen arbeiten.
- * Arbeiten Sie niemals ohne Bremsstützen oder andere Hilfen unter einer Maschine, um diese abzustützen.
- * Benutzen Sie keine brennbaren Reinigungsmittel, arbeiten Sie mit der Maschine nicht in der Nähe solcher Mittel und arbeiten Sie nicht in Bereichen, in denen brennbare Flüssigkeiten vorhanden sind.
- * Reinigen Sie die Maschine nicht mit Hochdruckreinigern.
- * Benutzen Sie die Maschine nicht auf Rampen oder Schrägen von mehr als 8,7 % Neigung.

ACHTUNG !

- * Diese Maschine ist nicht zugelassen für das Reinigen von öffentlichen Fußwegen oder Straßen.
- * Diese Maschine ist nicht einsetzbar zum Aufnehmen von gefährlichem Staub.
- * Seien Sie vorsichtig beim Umgang mit Fräs- oder Schleiftellern. NILFISK kann nicht für Schäden an der Bodenoberfläche, die durch die Benutzung von Fräs- oder Schleiftellern entstanden sind, verantwortlich gemacht werden.
- * Während der Benutzung der Maschine achten Sie darauf, daß dritte Personen (speziell Kinder) nicht gefährdet werden können.
- * Vor jeder Wartungsarbeit lesen Sie bitte aufmerksam alle diese Funktion betreffenden Instruktionen in der Bedienungsanleitung.
- * Verlassen Sie die Maschine nie ohne den Schlüsselschalter auf AUS (0) zu drehen, den Schlüssel zu entfernen und die Maschine zu sichern.
- * Schalten Sie die Maschine ebenfalls auf AUS (0), um die Bürsten zu wechseln oder bevor Sie eine Zugangstür öffnen.
- * Achten Sie darauf, daß Haar, Schmuckstücke oder lose Kleidung nicht zwischen beweglichen Teilen eingeklemmt und eingezogen werden kann.
- * Achten Sie darauf, daß bei Temperaturen unter 0°C ggf. im Tank oder in Schläuchen befindliches Wasser einfrieren kann.

BEWAHREN SIE DIESE ANWEISUNGEN GUT AUF

CONSIGNES DE SÉCURITÉ

Les symboles ci-dessous sont utilisés pour signaler des conditions d'emploi qui présentent un danger. Lisez ces informations avec soin et prenez les mesures nécessaires de protection des personnes et des biens.

DANGER !

avertit de dangers immédiats causant des blessures graves ou la mort.

ATTENTION !

attire l'attention sur une situation pouvant causer des blessures graves aux personnes.

PRÉCAUTIONS D'EMPLOI !

attire l'attention sur une situation pouvant causer des blessures légères ou des dommages à la machine ou à d'autres biens.

CONSIGNES DE SÉCURITÉ GÉNÉRALES

Précautions d'emploi et recommandations spécifiques vous avertissent des dangers possibles d'endommagement de la machine ou de dommages corporels.

ATTENTION !

- * N'utilisez cette machine que si vous y êtes formé et autorisé.
- * N'approchez pas les batteries de flammes, d'étincelles, de matériaux émettant de la fumée : il y a émission de gaz explosifs lors du fonctionnement normal.
- * Ne chargez les batteries qu'en zone bien ventilée et loin de flammes libres. Ne fumez pas : recharger dégage de l'hydrogène très explosif.
- * Ne portez pas de bijoux près de composants électriques.
- * Coupez le contact et débranchez les batteries avant de réparer des composants électriques.
- * Ne travaillez jamais sous une machine sans mettre de cales de sécurité ou des supports.
- * N'utilisez pas la machine en présence de produits de nettoyage ou de liquides inflammables.
- * Ne la nettoyez pas avec un nettoyeur à pression.
- * Ne vous servez pas de la machine sur des pentes ou des inclinaisons supérieures à 8,7 %.

PRÉCAUTIONS D'EMPLOI !

- * Cette machine ne convient pas sur les voies publiques.
- * Elle ne convient pas pour aspirer des poussières toxiques.
- * L'emploi de disques décapants et de meules annule la responsabilité du constructeur en cas de dégâts aux sols.
- * Assurez-vous que la machine peut être utilisée sans danger près de tiers ou surtout d'enfants.
- * Lisez bien les consignes avant toute opération.
- * Coupez le contact, ôtez la clé avant de laisser la machine sans surveillance ou de changer les brosses ou d'ouvrir un panneau de visite.
- * Attention à ne pas prendre cheveux, bijoux, vêtements amples dans les parties mobiles.
- * Sous basse température, attention au gel de l'eau dans les réservoirs et les flexibles.

CONSERVER CES INSTRUCTIONS

WAARSCHUWINGEN EN SPECIALE AANDACHTSPUNTEN

AANDUIDINGEN

Nilfisk maakt u attent op de volgende aanduidingen. Lees deze informatie zorgvuldig door en neem de noodzakelijke maatregelen ter bescherming van mensen en naaste omgeving.

GEVAAR !

Dit wordt gebruikt bij gevaar voor dood of zwaar letsel.

WAARSCHUWING !

Dit wordt gebruikt bij gevaar voor zwaar letsel.

OPGELET !

Dit wordt gebruikt in situaties die kleine verwondingen of schade aan de machine of omgeving kunnen opleveren.

ALGEMENE VEILIGHEIDSVOORSCHRIFTEN

Deze zijn er om samen met de waarschuwingen en aandachtspunten lichamelijk letsel en schade aan de machine te voorkomen

WAARSCHUWING !

- * De machine mag alleen worden bediend door daartoe gekwalificeerd personeel.
- * Houdt vonken, vlammen en smeulend materiaal altijd uit de buurt van de batterijen. Tijdens het gebruik is er sprake van gasvorming.
- * Tijdens het opladen van batterijen ontstaat hoogst ontvlambaar hydrogeen gas. Opladen van de batterijen dient altijd te gebeuren in een goed geventileerde ruimte ver weg van open vuur. Tijdens het opladen niet roken.
- * Draag geen sieraden tijdens het werken met elektrische onderdelen.
- * Draai het contact via de sleutel op af (0) en maak de batterij aansluitingen los voor onderhoud aan de elektrische onderdelen.
- * Werk nooit onder de machine zonder dat deze veilig op steunen is geplaatst.
- * Gebruik geen brandbare reinigingsmiddelen, gebruik de machine niet in de omgeving van deze middelen, of in een ruimte waarin zich ontvlambare gassen bevinden.
- * Reinig de machine nooit met een hogedrukreiniger.
- * Gebruik de machine niet op hellingen van meer dan 8,7 %.

OPGELET !

- * De machine is niet geschikt voor werkzaamheden op de openbare weg.
- * Deze machine mag niet worden gebruikt voor het opzuigen van gevaarlijk stoffen.
- * Wees voorzichtig bij het werken met harde schijven en steenslag. Nilfisk is niet aansprakelijk voor beschadiging van de vloer door harde schijven en steenslag.
- * Verzeker er u van dat tijdens het werken met de machine anderen -speciaal kinderen- geen gevaar lopen.
- * Lees voor het uitvoeren van onderhoudswerkzaamheden zorgvuldig de instructies inzake deze werkzaamheden.
- * Draai de kontaktsleutel op af (0) en verwijder deze alvorens de machine achter te laten of voor het openen van één van de panelen.
- * Neem voorzorgsmaatregelen om te voorkomen dat hoofdhaar, sieraden of losse kleding tussen de bewegende delen van de machine kunnen komen.
- * De machine is niet geschikt voor het werken in ruimten met een temperatuur beneden het vriespunt.

BEWAAR DEZE INSTRUCTIES GOED

Know your Machine

As you read this manual, you will occasionally run across a bold number in parentheses - example: (2). These numbers refer to an item on this page. Refer back to this page whenever necessary to pinpoint the location of an item mentioned in the text.

- 1 **Solution Lever**
- 2 **Twist Grip**
- 3 **Battery Meter**
- 4 **Brake Lever**
- 5 **Power Connector**
- 6 **Circuit Breaker (70 Amp)**
- 7 **Circuit Breaker (25 Amp)**
- 8 **Circuit Breaker (25 Amp)**
- 9 **Circuit Breaker (5 Amp)**
- 10 **Squeegee Lever**
- 11 **Master Switch**
- 12 **Recovery Tank Drain Hose**
- 13 **Brush Switch**
- 14 **Solution ON Light**
- 15 **Solution Switch, ON - Momentarily ON - OFF**
- 16 **Power ON Light**

Lernen Sie die Maschine kennen

Wenn Sie diese Ausführungen lesen, werden Ihnen fett gedruckte Nummern in Klammern auffallen, z.B.: (2). Diese Nummern beziehen sich auf einen Artikel auf der jeweiligen Seite. Blättern Sie ggf. zurück zu dieser Seite, um die Lage des Artikels festzustellen, der im Texte genannt wird.

- 1 **Hebel für Reinigungsflotte**
- 2 **Drehgriff**
- 3 **Ladekontrolle**
- 4 **Brems-Hebel**
- 5 **Steckdose für Ladegerät**
- 6 **Sicherung (70 Amp)**
- 7 **Sicherung (25 Amp)**
- 8 **Sicherung (25 Amp)**
- 9 **Sicherung (5 Amp)**
- 10 **Saugleisten-Hebel**
- 11 **Hauptschalter**
- 12 **Ablaßschlauch des Schmutzwassertanks**
- 13 **Bürstenschalter**
- 14 **Laugenzufuhr - Kontrollampe**
- 15 **Laugenzufuhrschalter (vorübergehend Ein/Aus)**
- 16 **Betriebskontrollampe**

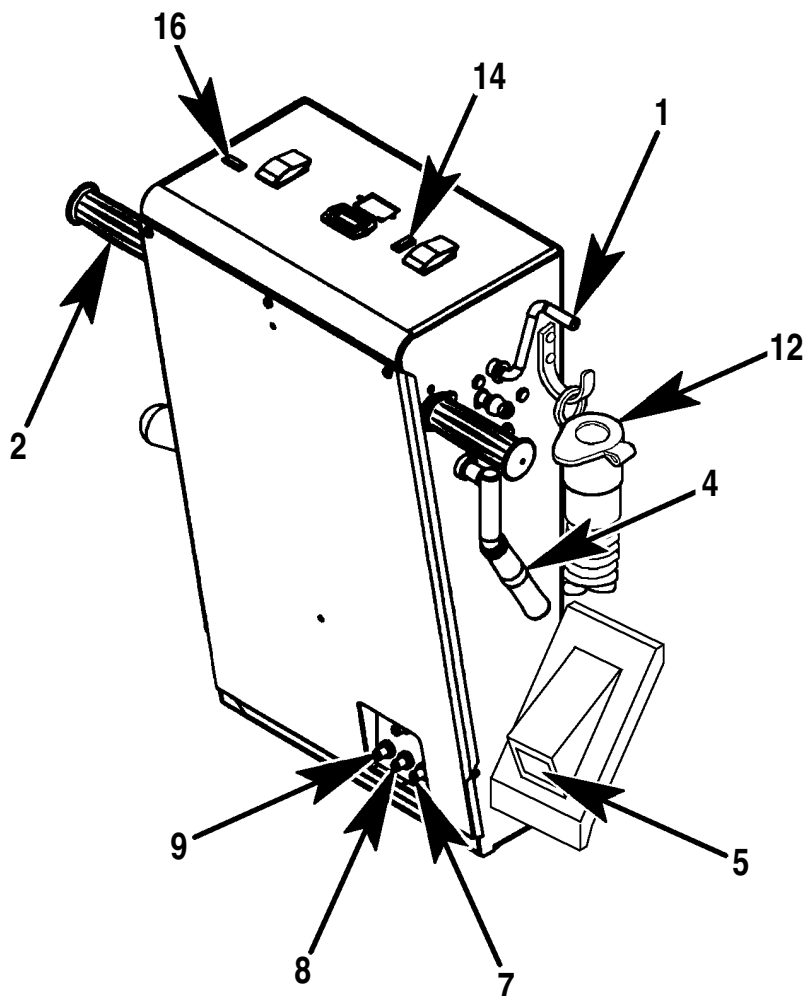
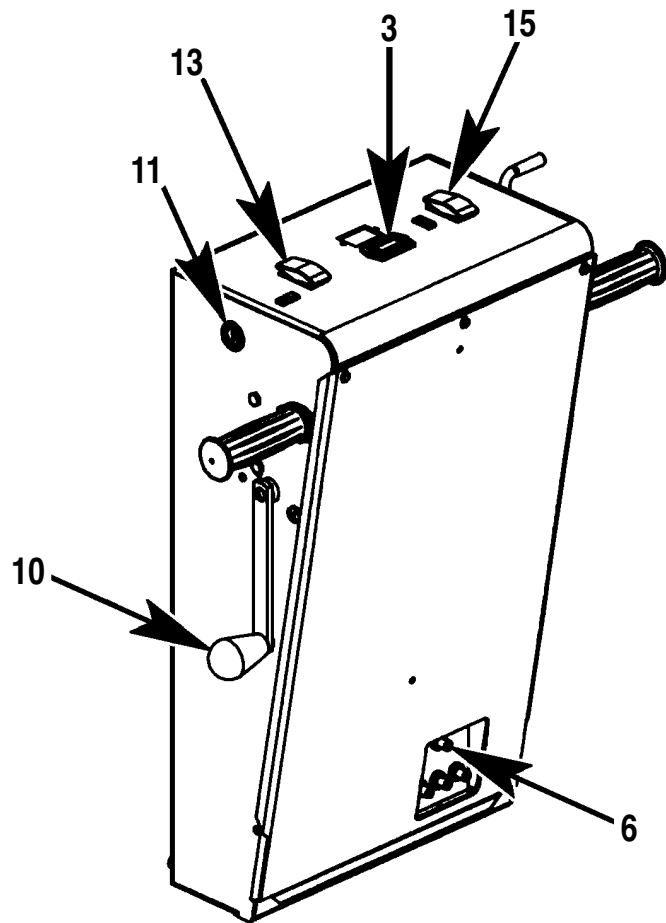

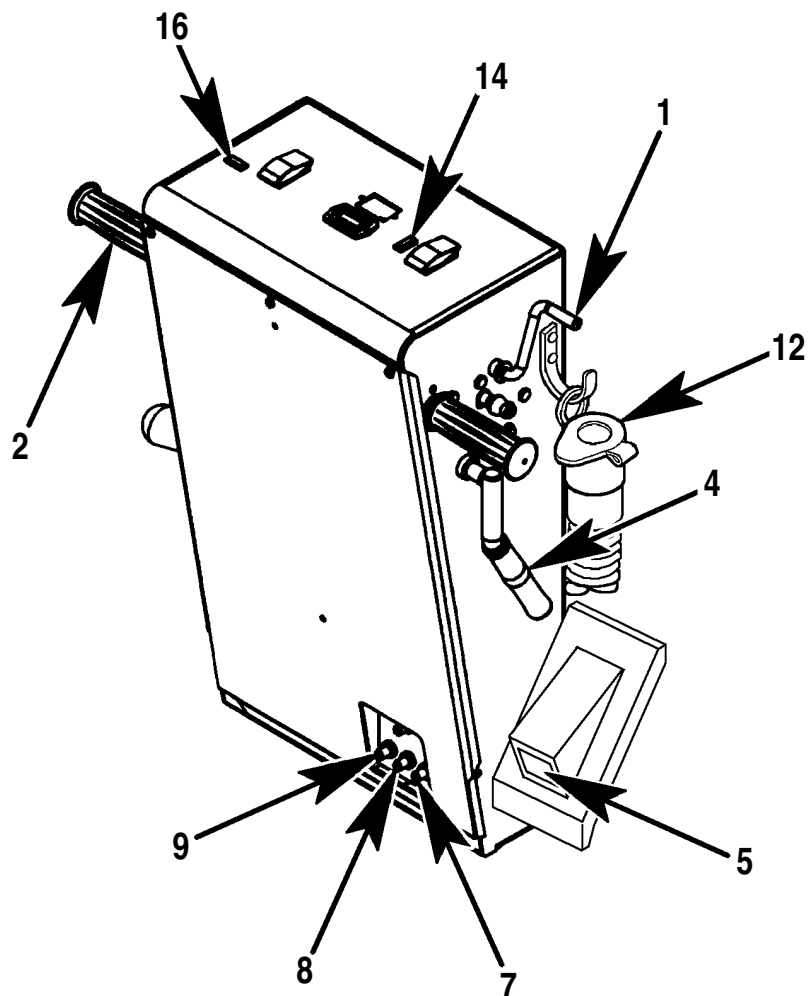
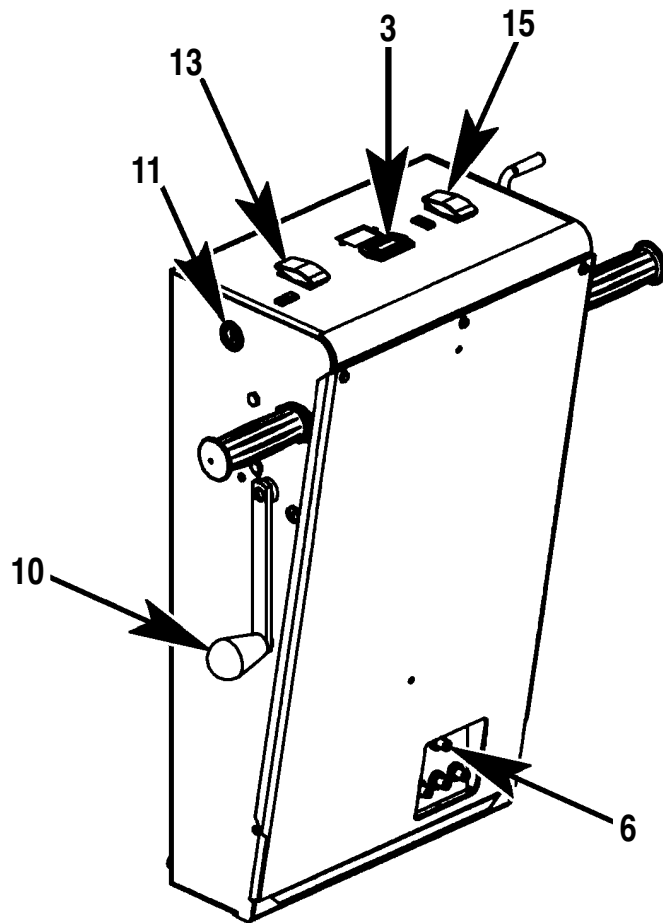

Connaitre votre machine

Sur ce mode d'emploi les chiffres en caractères gras entre parenthèses - exemple : **(2)** - renvoient aux chiffres du schéma de cette page : s'y référer en cas de besoin.

- 1 Levier d'émission de solution
- 2 Poignée tournante de commande
- 3 Témoin de charge des batteries
- 4 Levier de frein
- 5 Connecteur alimentation
- 6 Disjoncteur thermique protection moteur des brosses 70A
- 7 Disjoncteur thermique protection moteur entraînement 25A
- 8 Disjoncteur thermique protection moteur aspiration 25A
- 9 Disjoncteur protection des commandes 5A
- 10 Levier d'embouchure
- 11 Cle de contact
- 12 Tuyau de vidange du réservoir de récupération
- 13 Interrupteur des brosses
- 14 Voyant MARCHE d'émission de solution de lavage
- 15 Interrupteur d'émission MARCHE/ARRET/MARCHE MOMENTANEE
- 16 Voyant MARCHE d'alimentation électrique

Ken uw machine

Deze gebruiksaanwijzing lezend komt u zo nu en dan een vet gedrukt nummer tegen - voorbeeld **(2)**. Deze nummers refereren aan de genummerde afbeeldingen op deze pagina. Sla deze bladzijde weer op indien u wilt weten waar een betreffend onderdeel dat in de tekst wordt genoemd en voorzien is van een tussen haakjes geplaatst nummer zich bevindt.

- 1 Hendel voor schoonwater**
- 2 Draaihandgreep**
- 3 Batterij controlemeter**
- 4 Remhendel**
- 5 Stroomaansluiting**
- 6 Zekering 70 Ah**
- 7 Zekering 25 Ah**
- 8 Zekering 25 Ah**
- 9 Zekering 5 Ah**
- 10 Hendel voor zuigmond**
- 11 Hoofdschakelaar**
- 12 Afvoerslang vuilwatertank**
- 13 Borstelschakelaar**
- 14 Schoonwater controlelampje**
- 15 Schoonwaterschakelaar aan/uit en kort aan**
- 16 Indicatielamp elektrisch gedeelte ingeschakeld**

Installing the Batteries

⚠ WARNING !

Use extreme caution when working with batteries. Sulfuric acid in batteries can cause severe injury if allowed to contact the skin or eyes. Explosive hydrogen gas is vented from inside the batteries through openings in the battery caps. This gas can be ignited by any electrical arc, spark or flame.

When Servicing Batteries...

- * Remove all jewelry
- * Do not smoke
- * Wear safety glasses
- * Work in a well-ventilated area
- * Do not allow tools to touch more than one battery terminal at a time

⚠ CAUTION !

Electrical components in the machine can be severely damaged if the batteries are not installed and connected properly. Batteries should be installed on delivery of your machine, by Nilfisk or by a qualified electrician.

- 1 When fitting or replacing the batteries from their shipping crate, carefully inspect them for cracks or other damage. If damage is evident, contact the transport company that delivered them or the battery manufacturer to file a damage claim.
- 2 Make sure the machine's Master Switch (11) is in the OFF position.
- 3 Remove the battery cables from inside the tank and tip both tanks to the side of the machine.
- 4 Carefully lift the batteries into the battery compartment and arrange them exactly as shown.
- 5 The terminals on the battery cables are marked "P" for positive and "N" for negative. Install the battery cables as shown, with the terminals marked "P" on the positive battery terminals and the terminals marked "N" on the negative terminals. Position the cables so the battery caps can be easily removed for service.
- 6 Carefully handtighten the nut on each battery terminal until the terminal will not turn on the battery post. Then tighten the nut one more full turn. Do not over-tighten the terminals, or they will be very difficult to remove for future service.
- 7 Coat the terminals and posts with grease, petroleum jelly, or spray-on battery terminal coating (available at most auto parts stores).
- 8 Put one black rubber boot over each of the terminals.

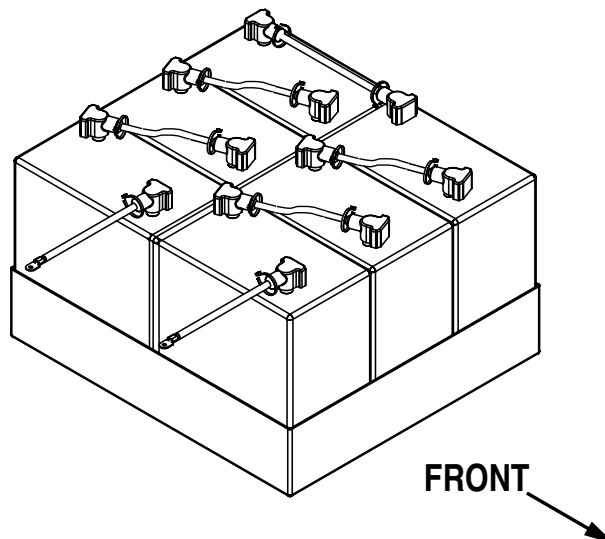

Installieren der Batterien

⚠️ WARNUNG !

Beim Umgang mit Batterien immer größte Aufmerksamkeit üben. Schwefelsäure in Bleibatterien kann schwere Verletzungen der Augen, der Haut, etc. verursachen. Hochexplosives Knallgas entweicht durch die Entlüftungsbohrungen einer unter Ladung stehenden Batterie. Dieses Gas kann durch Funken oder durch elektrische Lichtbögen explosionsartig entzündet werden.

Beim Warten von Batterien...

- * Alle evtl. vorhandenen Schmuckstücke entfernen
- * Nicht rauchen
- * Immer eine Schutzbrille tragen
- * Für gute Durchlüftung am Arbeitsplatz sorgen
- * Niemals mehr als einen Endpol zur gleichen Zeit mit einem Werkzeug berühren

⚠️ ACHTUNG !

Werden die Batterien falsch eingelegt oder nicht richtig miteinander verbunden, können die elektrischen Bauteile dieser Maschine schwer beschädigt werden. Deshalb sollten Sie das Einlegen und Anschließen der Batterien einem qualifizierten Elektriker oder Ihrem NILFISK-Kundendienst überlassen.

- 1 Batterien auspacken und sofort auf Schäden untersuchen. Bei offensichtlichen Schäden setzen Sie sich bitte mit NILFISK in Verbindung um Ihren Schadensersatz anzumelden.
- 2 Vergewissern Sie sich, daß der Hauptschalter (11) ausgeschaltet ist.
- 3 Entfernen Sie die Batteriekabel aus dem Tank und kippen Sie beide Tanks auf die Seite.
- 4 Heben Sie vorsichtig die Batterien in das Fach und ordnen Sie diese wie gezeigt an.
- 5 Die Anschlüsse auf den Batteriekabeln sind mit "P" für positiv und "N" für negativ markiert. Installieren Sie die Kabelklemmen, wie auf der Abbildung gezeigt, mit den positiven Kabelklemmen auf den positiven Endpolen und mit den negativen Kabelklemmen auf den negativen Endpol der Batterie. Legen Sie die Kabelklemmen so an, daß sie sich für Wartungsarbeiten leicht lösen lassen.
- 6 Drehen Sie nun vorsichtig die Mutter an jedem Batterie-Endpol fest, bis sie sich nicht mehr bewegen kann. Dann ziehen Sie die Mutter mit einer weiteren Drehung fest an. Ziehen Sie sie nicht zu fest an, damit eine zukünftige Wartung nicht erschwert wird.
- 7 Fetten Sie die die Batteriepole und Kabelklemmen mit Polschutzfett oder aufsprühbarem Batteriefett ein (erhältlich im Auto-Zubehör-Handel).
- 8 Stecken Sie den schwarzen Plastikschutz auf jeden Pol.

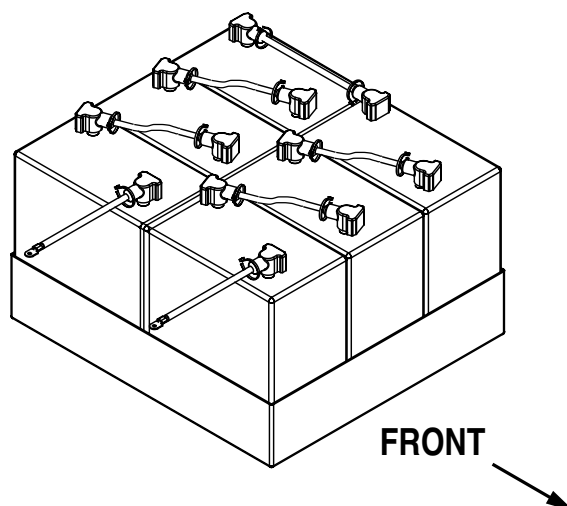

Montage des batteries

⚠ ATTENTION !

Travailler avec des batteries exige une extrême prudence. L'acide sulfurique des batteries provoque des blessures graves en cas de contact avec la peau ou les yeux. Il se dégage de l'hydrogène explosif par les ouvertures des batteries. Ce gaz peut être enflammé par un arc électrique, une étincelle ou une flamme.

Pour monter les batteries

- * Otez tout bijou
- * Ne fumez pas
- * Portez des lunettes de protection
- * Travaillez dans un local bien ventilé
- * Ne placez aucun outil en contact avec plus d'une cosse

⚠ PRÉCAUTIONS D'EMPLOI !

Les composants électriques de cette machine risquent d'être gravement endommagés si les batteries ne sont pas montées et raccordées correctement. Les batteries ne peuvent être installées que par votre technicien NILFISK ou un électricien agréé.

- 1 Sortez les batteries de leur caisse d'expédition et vérifiez bien l'absence de fissure ou autre détérioration. En cas d'endommagement visible, contactez la société de transport ou le fabricant pour déclarer le sinistre.
- 2 Vérifiez que la clé de contact (11) est sur ARRET/OFF et enlevez-la.
- 3 Sortez les câbles des batteries du réservoir. Basculez les deux réservoirs sur la côté de la machine.
- 4 Soulevez et déposez avec soin les batteries sur le porte-batteries et mettez en place exactement selon le schéma ci-dessous.
- 5 Il y a une marque "P" pour positif et "N" pour négatif sur les cosses des câbles des batteries. Raccordez selon schéma les cosses "P" des câbles aux bornes positives des batteries et les bornes "N" des câbles aux bornes négatives. Placez les câbles de manière à faciliter l'entretien suivant.
- 6 Serrez à fond l'écrou de chaque borne de batterie de sorte que la cosse de câble ne bouge plus. Faites encore un tour complet pour l'écrou mais ne serrez pas trop les bornes sinon elles seront très difficiles à enlever lors de l'entretien suivant.
- 7 Couvrez les bornes et les cosses de graisse, de vaseline ou de protection spéciale à vaporiser (disponible dans les magasins de pièces détachées automobiles).
- 8 Recouvrez chaque borne d'un manchon isolant de caoutchouc noir.

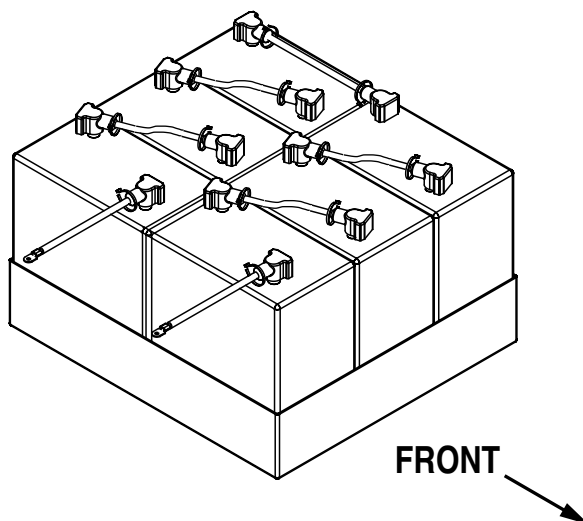

Batterijen installeren en aansluiten

⚠ WAARSCHUWING !

Betracht extra voorzichtigheid bij het werken met batterijen. Accuzuur in de batterijen kan zware verwondingen veroorzaken als het in aanraking komt met huid of ogen. Ontvlambaar hydrogeen gas stroomt uit de ontluuchtingsopeningen in de accudoppen. Dit gas kan ontsteken door elektrische ontlading, vonk of vlam.

Tijdens het onderhoud van de batterij ...

- * Draag geen sieraden
- * Rook niet
- * Draag een veiligheidsbril
- * Werk in een goed geventileerde ruimte
- * Gebruik niet meer gereedschap dan nodig is

⚠ OPGELET !

De elektrische installatie van deze machine kan ernstig worden beschadigd als de batterijen niet goed worden geplaatst en niet juist worden aangesloten. Batterijen dienen te worden geïnstalleerd door gekwalificeerd personeel.

- 1 Haal de batterijen uit de verpakking en controleer ze zorgvuldig op beschadigingen. Bij schade onmiddellijk contact opnemen met het transportbedrijf of met de leverancier van de batterijen om de schade te verhalen.
- 2 Controleer of de kontaktsleutel (11) op OFF staat.
- 3 Haal de batterijkabels uit de tank en kantel beide tanks naar de zijkant van de machine.
- 4 Til de batterijen voorzichtig in de batterijruimte en plaats deze zoals aangegeven.
- 5 De accuklemmen aan de batterijkabels zijn gemerkt met de P voor positief (plus) en de N voor negatief. Sluit de batterij kabels exact aan zoals aangegeven. De klemmen met de P op de positieve polen en de klemmen met de N op de negatieve polen. Leg de kabels zodanig dat de accudoppen gemakkelijk verwijderd kunnen worden voor onderhoud aan en controle van de batterijen.
- 6 Draai voorzichtig de schroeven aan in elke batterijhouder totdat deze handvast zitten. Draai de schroef daarna nog één slag om. Draai de houders niet te vast aan anders wordt het verwijderen op een later tijdstip bijzonder moeilijk.
- 7 Smeer de houders in met vet of spuit deze in met speciale accuhouder coating (verkrijgbaar bij een automaterialenhandelaar).
- 8 Trek een rubber beschermhoes (evt. dop) over elk van de houders.

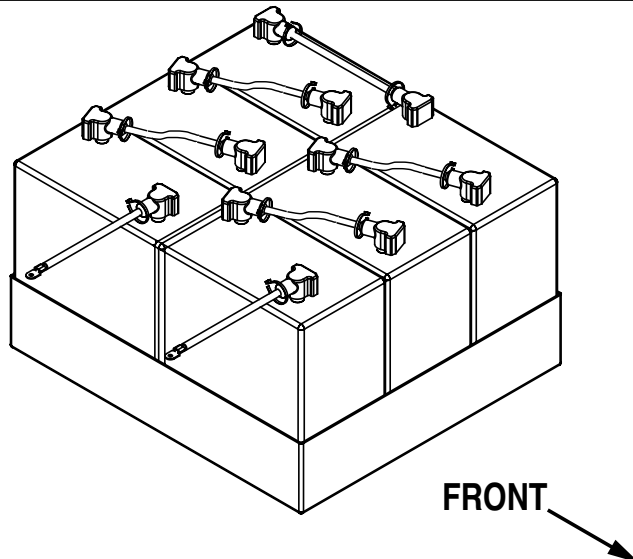

Installing the Squeegee

- 1 Loosen the thumb screw on top of the squeegee tool.
- 2 Hold the squeegee tool so the curved ends point toward the front of the machine.
- 3 Slide the squeegee tool onto the squeegee mount. Hand tighten the thumb screw - do not tighten them with a wrench or pliers.
- 4 Push the vacuum hose from the machine onto the vacuum tube on the squeegee.

Filling the Solution Tank

Place the Solution Lever (1) in the OFF position. Fill the solution tank with 125 litres (28 Imperial gallons/33 US gallons) of cleaning solution. The solution should be a mixture of water and the correct cleaning chemical for the job. Always follow the dilution instructions on the chemical container label.

CAUTION !

Use only low-foaming, liquid detergents.

Installieren der Saugleiste

- 1 Lösen Sie die Schraubenmutter am oberen Ende der Saugleiste.
- 2 Halten Sie die Leiste so, daß die gebogenen Enden zur Front der Maschine zeigen.
- 3 Schieben Sie die Leiste auf den dafür vorgesehenen Platz. Dann drehen Sie die T-Muttern mit der Hand fest. Ziehen Sie sie nicht mit einem Schraubenzieher oder mit einer Zange fest.
- 4 Verbinden Sie den Saugschlauch mit der Saugleiste.

Befüllen des Frischwassertanks

Stellen Sie den Laugen-Hebel (1) in die AUS-Position. Füllen Sie dann den Tank mit 125 Litern Wasser/Reinigungsmittelgemisch. Beachten Sie bitte stets die Herstellerhinweise zum Verdünnungsverhältnis.

ACHTUNG !

Benutzen Sie nur flüssiges, wenig schäumendes Reinigungsmittel.

Montage de l'embouchure

- 1 Desserrez les écrous «clé de violon T» du dessus de l'embouchure.
- 2 Tournez l'embouchure, les extrémités vers l'avant de la machine.
- 3 Faites glisser l'embouchure sur son support. Resserrez à la main les écrous «clé de violon T» (évités d'utiliser une clé ou une pince).
- 4 Insérez le flexible d'aspiration de la machine dans le tube d'aspiration de l'embouchure.

Remplissage du réservoir d'émission de solution

Mettez le levier d'émission de solution (1) sur OFF. Versez 125 litres de solution de nettoyage dans le réservoir. Arrêtez à 7,5 cm du bord. Utilisez un mélange d'eau et de produit chimique de nettoyage approprié. Conformez-vous toujours aux instructions de mélange du fabricant du produit chimique.

PRÉCAUTIONS D'EMPLOI !

N'utilisez que des produits de nettoyage liquides, ininflammables et à faible formation de mousse, conçus pour l'emploi en autolaveuse.

Zuigmond aanbrengen

- 1 Draai de vleugelmoeren aan de bovenzijde van de zuigmond los.
- 2 Plaats de zuigmond zodanig dat de gebogen zijkanten naar voren (richting voorzijde machine) wijzen.
- 3 Bevestig de zuigmond aan de zuigmondbevestigingsplaat en draai de vleugelmoeren handvast. Niet aandraaien met een schroefsleutel of tang.
- 4 Sluit de zuigslang van de machine aan op de zuigslangaansluiting van de zuigmond.

Vullen van de schoonwatertank

Zet de schoonwaterhendel (1) in de OFF stand. Vul de schoonwatertank met 125 liter schoonwater en voeg het gewenste reinigingsmiddel in de juiste dosering toe. Houdt altijd de dosering aan zoals aangegeven door de fabrikant van het reinigingsmiddel.

OPGELET !

Gebruik alleen laag schuimend, niet brandbaar reinigingsmiddel geschikt voor machinale toepassing.

Installing the Brushes or Pad Holders

WARNING !

Moving parts - turn the Master Switch (11) and Brush Switch (13) OFF before opening the brush skirts.

- 1 Pull the skirt locks UP and swing open the brush skirts.
- 2 If using pads, install them on the pad holders.
- 3 To mount the brushes or pad holders, align the lugs on the brushes or pad holders with the holes on the mounting plates. (Opening the front access door makes it easier to see.)
- 4 Turn the brushes or pad holders to lock them in place.
- 5 Close the skirts.

Installieren der Bürsten oder Padhalter

WARNUNG !

Bewegliche Teile: Hauptschalter (11) und Bürstenschalter (13) ausschalten, bevor Sie die Schürzen öffnen.

- 1 Lösen Sie die Verriegelung und schwenken Sie die Spritzschürzen auf.
- 2 Wenn Sie Pads benutzen, setzen Sie diese auf die Padhalter auf.
- 3 Um die Bürsten/Pads zu montieren müssen Sie die Öffnungen der Bürste / des Padhalters so anordnen, daß die Nasen der Antriebsnabe hineinpassen (das Öffnen der vorderen Zugangstür ermöglicht bessere Sicht).
- 4 Drehen Sie die Bürsten / Padhalter bis sie einrasten.
- 5 Schließen Sie die Schürzen.

Montage des brosses ou des plateaux de disque

ATTENTION !

Ce sont des parties mobiles : tournez la clé (11) et l'interrupteur de brosse (13) sur OFF/ARRET avant ouverture des "jupes" de protection des brosses.

- 1 Pour ouvrir les jupes de protection des brosses, tirez leurs verrous vers le haut et écartez-les.
- 2 Pour utiliser des disques, montez-les sur des plateaux.
- 3 Ouvrez la protection avant pour faciliter le montage des brosses ou des plateaux de disque. Faites coïncider les encoches de brosse ou de plateau de disque avec les trous des plaques de montage.
- 4 Tournez la brosse ou le plateau jusqu'à enclenchement.
- 5 Remettez en place les jupes de protection des brosses.

Borstel of meeneemschijf monteren

WAARSCHUWING !

Bewegende delen - draai de kontaktsleutel (11) en de borstelschakelaar (13) op OFF voor u de spatschermen opent.

- 1 Trek de spatschermvergrendeling omhoog en klap de spatschermen open.
- 2 Indien pads gebruikt gaan worden druk de pads op de meeneemschijven.
- 3 Voor het monteren van de borstels of padhouders moeten de nokken op de borstels of meeneemschijven in lijn worden gebracht met de openingen in de aandrijfplaten.
- 4 Plaats de flenzen van de borstels of meeneemschijven op de aandrijfnokken van de machine. Draai de borstels of meeneemschijven zodanig dat deze zich aan de aandrijfnokken vergrendelen.
- 5 Sluit de spatschermen

Operating the Machine

Note: Bold numbers in parentheses indicate an item illustrated on page 11.

- 1 Follow the instructions in the Preparing The Machine For Use section of this manual.
- 2 Turn the Master Key Switch **(11)** ON. The green Power ON Light **(16)** will light up.
- 3 Move the Squeegee Lever **(10)** to lower the squeegee and turn on the vacuum system.
- 4 Turn the Brush Switch **(13)** ON to lower the brushes.
- 5 Turn the Solution Switch **(15)** ON. The blue Solution ON Light **(14)** will light up. Pull the Solution Lever **(1)** up about half way.
- 6 When the Twist Grips are in the neutral position, the brushes do not run and solution is not dispensed. Rotate the Twist Grips **(2)** forward to start the brush motor and the solution, and to move the machine forward. For best results, move the machine at a slow walking speed. Turn the Solution Switch **(15)** to the OFF position while making sharp turns. Rotate the Twist Grips backward to move the machine in reverse. The brushes will run while moving the machine in reverse.
- 7 Adjust the Solution Flow Control Lever **(1)** so a thin, even layer of solution can be seen in front of the Squeegee.
- 8 The recovery tank has an automatic float shut-off to block the vacuum system when the recovery tank is full. You can tell when the float closes by the sudden change in the sound of the vacuum motor. When the float closes, the recovery tank must be emptied. The machine will not pick up water with the float closed.
- 9 When the recovery tank is full, turn the Solution Switch **(15)** OFF, raise the squeegee and the brushes (or pads), and move the machine to a service area. To empty the recovery tank, take the Recovery Drain Hose **(12)** off its hanger. Direct the hose to a floor drain or bucket and remove the plug.

Benutzung der Maschine

ANM: Fette Ziffern in Klammern verweisen auf ein auf Seite 11 gezeigtes Bauteil.

- 1 Anweisungen im Kapitel "Vorbereitung der Maschine" befolgen.
- 2 Hauptschalter **(11)** anschalten. Die grüne Betriebskontrollampe **(16)** leuchtet auf.
- 3 Saugleistenhebel **(10)** nach links drücken, um die Saugleiste zu senken und den Saugmotor anzuschalten.
- 4 Bürstenschalter **(13)** anschalten um die Bürsten herunterzulassen.
- 5 Laugenzufuhrschalter **(15)** anschalten. Die blaue Laugenzufuhr-Kontrollampe **(14)** leuchtet auf. Laugenzufuhrhebel **(1)** halb nach oben ziehen.
- 6 Sind die Drehgriffe in der "Ruhelage", wird kein Reinigungsmittel aufgetragen und die Bürsten drehen sich nicht. Drehgriffe **(2)** nach vorne drehen um den Bürstenmotor anzuschalten und die Laugenventile zu öffnen. Die besten Resultate erfolgen bei einer langsamen Gehgeschwindigkeit. Beim Wenden, Laugenzufuhrschalter **(15)** in die 'vorübergehend Aus'-Stellung drücken. Für Rückwärtsgang, Griffe nach hinten drehen, die Bürsten drehen weiter.
- 7 Laugenzufuhrhebel **(1)** so einstellen, daß eine dünne Schicht Lauge vor der Saugleiste sichtbar ist.
- 8 Der Schmutzwassertank ist mit einer Schwimmervorrichtung ausgestattet die das Aufsaugen bei gefülltem Tank unterbricht. Dies läßt sich durch eine Veränderung des Motorengeräusches leicht erkennen. Schließt sich die Schwimmervorrichtung, MUSS der Tank entleert werden. Bei geschlossener Schwimmervorrichtung nimmt die Maschine KEINE Flüssigkeit mehr auf.
- 9 Wenn der Schmutzwassertank voll ist, Laugenzufuhrschalter **(15)** ausschalten, Saugleiste und Bürsten bzw. Pads heben und Maschine neben einem Bodenablauf abstellen. Ablaßschlauch **(12)** vom Haken herunternehmen, über den Bodenablauf halten und Stöpsel abnehmen um den Tank zu entleeren.

Fonctionnement de la machine

N.B. Les chiffres en caractères gras entre parenthèses renvoient au schéma de la page 12.

- 1 Suivez les instructions de ce mode d'emploi, section : Préparation de la Machine.
- 2 Tournez la clé de contact (**11**) sur MARCHE : le voyant vert (**16**) s'allume.
- 3 Déplacez le levier d'embouchure (**10**) à gauche pour abaisser l'embouchure et commuter le moteur d'aspiration.
- 4 Tournez l'interrupteur de brosse (**13**) sur MARCHE pour abaisser les brosses.
- 5 Tournez l'interrupteur d'émission (**15**) sur MARCHE. Le voyant bleu (**14**) s'allume. Tirez le levier (**1**) à mi-course.
- 6 En position neutre, les poignées n'activent pas les brosses ni l'émission de la solution. Pour faire avancer la machine et activer le moteur de brosse et le débit de solution, tournez les poignées (**2**) vers l'avant. L'efficacité maximum est obtenue en avançant à pas lents. Tournez l'interrupteur d'émission (**15**) en position MARCHE MOMENTANEE pour effectuer des virages courts. Tournez les poignées vers l'arrière pour reculer. Les brosses continuent alors de tourner.
- 7 Réglez le levier de contrôle de solution (**1**) de manière à avoir une couche fine et régulière de solution devant l'embouchure.
- 8 Quand le réservoir de récupération est plein, une vanne de fermeture automatique empêche l'entrée de solution dans le système d'aspiration. Le bruit du moteur change quand elle se ferme. Videz le réservoir. Vanne fermée, la machine n'aspire plus d'eau.
- 9 Pour vider le réservoir de récupération, tournez sur ARRET l'interrupteur de solution (**15**), relevez l'embouchure et les brosses/disques, allez dans un local approprié. Décrochez le tuyau de vidange (**12**), dirigez-le sur un syphon de sol ou un seau, et enlevez le bouchon.

Bediening van de machine

Let op : omschrijvingen voorzien van een vetgedrukt nummer tussen haakjes zijn afgebeeld op pagina 12.

- 1 Volg de instructies in het gedeelte "machine gebruiksklaar maken" in deze gebruiksaanwijzing.
- 2 Draai de kontaktsleutel (**11**) op ON. Het groene lampje (**16**) begint te branden.
- 3 Beweeg de zuigmondhendel (**10**) naar links. Hierdoor zakt de zuigmond tot op de vloer en wordt de zuigmotor ingeschakeld.
- 4 Draai de borstelschakelaar (**13**) op ON om de borstels omlaag te brengen.
- 5 Zet de schoonwaterschakelaar (**15**) op ON. Het blauwe lampje (**14**) begint te branden. Plaats de schoonwaterdoseringshendel (**1**) halverwege.
- 6 Als de handgrepen in de verticale positie staat draaien de borstels niet en wordt er geen schoonwater weggevoerd. Draai de handgrepen (**2**) naar voren om de borstelmotor en de watertoevoer te starten en de machine naar voren te laten bewegen. Afhankelijk van het type vloer en de aard van de vervuiling worden de beste resultaten bereikt d.m.v. een aangepast werktempo. Draai de schoonwaterschakelaar op de "evenuit" (off) stand bij het nemen van scherpe bochten of draaiingen. Draai de handgrepen naar achter om de machine achterwaarts te laten bewegen. De borstels blijven draaien als de machine achteruit.
- 7 Stel de schoonwatertoevoer (**1**) zo af dat een dun laagje water voor de zuigmond te zien is.
- 8 De vuilwatertank sluit automatisch de toevoer van vuilwater af als deze tank vol is. De machine stopt met opzuigen. Als de toevoer afgesloten is moet de tank worden geleegd.
- 9 Als de vuilwatertank vol is moet de schoonwaterschakelaar (**15**) op OFF worden gezet. Zet de zuigmond en borstel (of pad) in de hoogste stand en rij de machine naar een ruimte waar de vuilwatertank kan worden geleegd. Voor het legen van de tank dient de vuilwaterafvoerslang (**12**) van de haak te worden genomen. Hang deze slang in een putje of emmer en verwijder de stop.

Using Attachments

These machines have optional attachments for wet vacuuming. Disconnect the vacuum hose from the machine's squeegee tool. Fit a 38mm hose coupler to the vacuum hose of the machine and attach a 38mm vacuum hose to the coupler. Attach a two-bend wand and squeegee tool. Turn the Master Switch **(11)** ON and lower the Squeegee Lever **(10)** to turn on the vacuum motor.

Benutzung von Zubehör

Über ein Zwischenstück kann an dem Absaugschlauch Zubehör in 38 mm Durchmesser angebracht werden: ein 3 m-Schlauch, ein S-Rohr und eine Wassersaugdüse. Der Saugleistenhebel muß abgesenkt werden, um den Saugmotor anzuschalten.

Emploi d'accessoires

Des accessoires en option peuvent servir pour aspirer de l'eau en manuel : débranchez le tuyau d'aspiration de l'embouchure.

Waterzuigen

Deze machine heeft de mogelijkheid voor waterzuigen. Haal de zuigslang van de machine los bij de zuigmond. Sluit deze slang aan op een 38 mm \emptyset koppeling en sluit een 38 mm \emptyset zuigslang aan op de andere kant van de koppeling. Hierop kunnen 2 zuigbuizen en een mondstuk worden aangesloten. Draai de hoofdschakelaar **(11)** op ON, laat de zuigmond **(10)** zakken en start de zuigmotor.

After Use

- 1 Raise the brushes (or pads) and raise the squeegee. Move the machine to a service area.
- 2 Turn the Master Key Switch (11) OFF and remove the key.
- 3 To empty the solution tank, take the Solution Drain Hose off its hanger. Direct the hose to a floor drain or bucket and remove the plug. Rinse the tank with clean water. Inspect the solution hoses; replace if kinked or damaged.
- 4 To empty the recovery tank, take the Recovery Drain Hose (12) off its hanger. Direct the hose to a floor drain or bucket and remove the plug. Rinse the tank with clean water. Inspect the recovery and vacuum hoses; replace if kinked or damaged.
- 5 Remove the brushes or pad holders. Rinse the brushes or pads with warm water and hang it up to dry. Allow buffing pads to dry completely before using again.
- 6 Remove the squeegee, rinse it with warm water and hang it up to dry.
- 7 Check the maintenance schedule below and perform any required maintenance before storage.

Maintenance Schedule

Maintenance Item	Daily	Weekly	Monthly	Yearly
Clean Tanks	X			
Clean Vacuum Shut-Off Float	X			
Clean Brushes/Pads	X			
Rotate Brushes	X			
Clean Squeegee	X			
Charge Batteries	X			
Check Battery Electrolyte Level		X		
Lubrication			X	
Tank Maintenance			X	
*Service Vacuum Motor				X

*Have Nilfisk check the carbon motor brushes once a year or after 300 operating hours.

- 8 Store the machine in a clean, dry place.

Nach dem Gebrauch

- 1 Bürsten (oder Pads) und Saugleiste heben und Maschine in einer Werkhalle abstellen.
- 2 Hauptschalter (11) ausschalten und Schlüssel abziehen.
- 3 Zum Entleeren des Laugentanks, Abfließschlauch vom Haken herunternehmen, über einen Bodenablauf halten und den Stöpsel herausziehen. Tank danach mit frischem Wasser ausspülen. Laugenzufuhrschläuche überprüfen und, falls nötig, austauschen.
- 4 Zum Entleeren des Schmutzwassertanks, Abfließschlauch (12) vom Haken herunternehmen, über einen Bodenablauf halten und den Stöpsel herausziehen. Tank danach mit frischem Wasser ausspülen. Schmutzwasser- und Saugschläuche überprüfen und, falls nötig, austauschen.
- 5 Bürsten oder Padhalter entfernen, mit warmem Wasser spülen und zum Trocknen aufhängen. Polierpads müssen **völlig** trocken sein bevor sie wieder verwendet werden können.
- 6 Saugleiste ausbauen, mit frischem Wasser spülen und zum Trocknen aufhängen.
- 7 Vor dem Wegräumen der Maschine, alle notwendigen Wartungsarbeiten nach der unten aufgeführten Wartungstabelle durchführen.

Wartungstabelle

Wartungsarbeit	täglich	wöchentlich	monatlich	jährlich
Tanks reinigen	X			
Schwimmerventil reinigen	X			
Bürsten / Pads reinigen	X			
Bürsten vertauschen	X			
Saugleiste reinigen	X			
Batterien aufladen	X			
Wasserstand der Batterien prüfen		X		
Abschmieren			X	
Tank- und Schlauchkontrolle			X	
*Motorwartung durchführen lassen				X

*Lassen Sie die Kohlebürsten einmal pro Jahr oder nach 300 Betriebsstunden von Ihrem Nilfisk Vertragshändler prüfen.

- 8 Lagern Sie die Maschine an einem sauberen, trockenen Ort.

Après Emploi

- 1 Relevez les brosses ou disques et l'embouchure. Déplacez la machine dans un local d'entretien.
- 2 Tournez la clé de contact (11) sur ARRET et retirez-la.
- 3 Pour vider le réservoir d'émission, décrochez le tuyau de vidange du réservoir d'émission. Dirigez-le sur un seau ou un syphon de sol et enlevez le bouchon. Rincez le réservoir à l'eau claire. Vérifiez les flexibles, changez-les en cas de déformation ou détérioration.
- 4 Pour vider le réservoir de récupération, décrochez le flexible de vidange du réservoir de récupération (12), dirigez-le sur un syphon ou un seau et enlevez le bouchon. Rincez à l'eau claire. Vérifiez les flexibles de récupération et d'aspiration, changez-les en cas de déformation ou détérioration.
- 5 Enlevez les brosses ou les plateaux de disque. Rincez à l'eau chaude et suspendez pour sécher. Ne réutilisez pas les disques pour polir avant séchage **complet**.
- 6 Retirez l'embouchure, rincez à l'eau chaude et suspendez-la pour sécher.
- 7 Contrôlez les opérations d'entretien à effectuer avec le tableau ci-dessous, avant entreposage.

Tableau d'entretien

Opération à effectuer	Chaque jour	Chaque semaine	Chaque mois	Chaque année
Nettoyer et contrôler				
- réservoirs	X			
- flotteur aspiration	X			
- brosses et disques	X			
- embouchure	X			
Inverser les brosses	X			
Charger les batteries	X			
Contrôler le niveau d'électrolyte		X		
Graisser			X	
Contrôler les réservoirs			X	
*Réviser le moteur d'aspiration				X

*Faites vérifier les charbons du moteur par le revendeur Nilfisk une fois par an ou après 300 heures de fonctionnement.

- 8 Entreposez la machine dans un local propre et sec.

Na het gebruik

- 1 Haal de borstels (of pads) en de zuigmond omhoog en breng de machine naar een ruimte waar de tanks kunnen worden geleegd.
- 2 Draai de kontaktsleutel (11) op "OFF" en verwijder de sleutel.
- 3 Om de schoonwatertank te legen dient de schoonwaterafvoerslang van de haak te worden genomen. Hang deze slang in een afvoerputje of emmer en spoel de tank na met schoonwater. Vervang deze indien ze beschadigd zijn.
- 4 Om de vuilwatertank te legen dient de vuilwaterafvoerslang (12) van de haak te worden genomen. Hang de slang in een vloerputje of emmer en verwijder de stop. Spoel de tank na met schoonwater. Controleer de vuilwater- en zuigslang en vervang deze indien ze beschadigd zijn.
- 5 Verwijder de borstels of de meeneemschijven. Spoel de borstels of pads uit met water en hang deze te drogen. Zorg ervoor dat pads om op te wrijven volkomen droog zijn voor ze opnieuw te gebruiken.
- 6 Verwijder de zuigmond, spoel deze af met water en hang deze te drogen.
- 7 Controleer onderstaand onderhoudschema en verricht de noodzakelijke handeling alvorens de machine op te bergen.

Onderhoudsschema

Onderhoudwerkzaamheden	dagelijks	wekelijks	maandelijks	jaarlijks
Reinig de tanks	X			
Reinig de vlotter	X			
Reinig de borstels en pads	X			
Wissel de borstels om	X			
Reinig de zuigmond	X			
Opladen van de batterijen	X			
Controleren van het vloeistofniveau van de batterijen		X		
Smeren			X	
Tankonderhoud			X	
*Servicebeurt van de zuigmotor				X

*Laat uw Nilfisk-dealer de koolborstels van de carbonmotor eens per jaar, of na 300 werkuren, nakijken.

- 8 Berg de machine op in een droge en vorstvrije ruimte.

Charging the Batteries

Charge the batteries each time the machine has been used for one hour or more or when the Battery Meter (3) lights are flashing.

WARNING !

Do not fill the batteries before charging.
Only charge batteries in a well-ventilated area.
Do not smoke while servicing the batteries.

Push the connector from the charger into the Battery Charger Socket.
Follow the instructions on the battery charger.

CAUTION !

To avoid damage to floor surfaces, always wipe water and acid from the top of the batteries after charging.

Checking the Battery Electrolyte Level

Check the electrolyte level of the batteries at least once a week.
After charging the batteries, remove the vent caps and check the electrolyte level in each battery cell. Use distilled water to fill the batteries to the bottom of the filler tube. **Do not** over-fill the batteries!

CAUTION !

Acid can spill onto the floor if the batteries are overfilled.

Tighten the vent caps. If there is acid on the batteries, wash the tops of the batteries with a solution of baking soda and water (2 table-spoons of baking soda to 1 liter of water).

Aufladen der Batterien

Laden Sie die Batterien auf, sobald die Lampe der Ladekontrolle aufleuchtet.

WARNUNG !

Batterien nicht vor dem Laden auffüllen
Aufladen in einem gut durchlüfteten Raum vornehmen
Während des Ladevorganges nicht rauchen

Ziehen Sie den Batterie-Lade-Stecker vom Maschinenstecker für die Stromzufuhr ab. Stecken Sie den Stecker in den Batterie-Lade-Stecker des Ladegerätes. Befolgen Sie die Hinweise auf dem Ladegerät.

VORSICHT !

Um Schäden an Ihrem Bodenbelag vorzubeugen, wischen Sie ggf. übergelaufene Flüssigkeiten von den Batterieoberflächen sofort weg.

Flüssigkeitsstand prüfen

Sehen Sie mindestens einmal pro Woche nach dem Flüssigkeitsstand jeder Batteriezelle.

Nach dem Aufladen Batteriestopfen abnehmen und den Wasserstand in den Zellen prüfen. Benutzen Sie destilliertes Wasser um die Batterien nachzufüllen. Füllen Sie die Batterie nur bis zu der Plattenoberkante in jeder Zelle.
Überfüllen Sie die Batterien nicht!

VORSICHT !

Säure kann aus einer überfüllten Batterie heraustropfen.

Schließen Sie die Entlüftungsstopfen. Sollte Säure über die Batterieoberflächen laufen, diese mit warmem Sodawasser (Lösung von zwei Eßlöffeln Natron pro Liter Wasser).

Recharge des batteries

Rechargez si vous avez utilisé la machine pendant 1 heure ou plus ou si le témoin de charge (3) s'allume.

ATTENTION !

Ne remplissez pas les batteries avant de charger.
Chargez les batteries dans un local bien ventilé.
Ne fumez pas pendant l'opération.

Enfoncez la prise du chargeur dans la prise de chargeur de batteries de la machine. Suivez les instructions du chargeur.

PRÉCAUTIONS À PRENDRE !

Pour éviter d'endommager les sols, essuyez l'eau et l'acide sur le dessus des batteries après recharge.

Contrôle du niveau d'eau des batteries

Contrôlez le niveau d'eau une fois par semaine.

Après recharge des batteries, retirez les bouchons pour vérifier dans chaque cellule de batteries le niveau d'eau. Utilisez de l'eau distillée ou déminéralisée (disponible dans les magasins de pièces détachées automobiles) pour remplir chaque cellule jusqu'au niveau indiqué (2,5 cm au-dessus du haut du séparateur). Ne pas faire déborder !

PRÉCAUTIONS À PRENDRE !

En cas de débordement, de l'acide se renverse sur le sol.

Resserrez les bouchons et lavez les dessus de batteries avec une solution de bicarbonate de soude et d'eau (2 cuillères à soupe pour 1 l d'eau).

Opladen van de batterijen

Laad de batterijen iedere keer op als de machine meer dan een uur is gebruikt of als de lampjes van de batterijcontrolemeter (3) beginnen te knipperen.

WAARSCHUWING !

Vul de batterijen niet bij voor het opladen.
Laad de batterijen op in een goed geventileerde ruimte.
Rook niet tijdens het onderhoud van de batterijen.

Sluit deze aan op het laadapparaat. Volg de aanwijzingen op de batterijlader.

OPGELET !

Om beschadiging van het vloeroppervlak te voorkomen dient na het opladen vloeistof en accuzuur van de bovenkant van de batterijen te worden afgenomen.

Controle van het vloeistofniveau van de batterijen

Controleer het peil van de batterijen tenminste één maal per week.

Verwijder na het opladen van de batterijen de accudoppen en controleer het vloeistofpeil in ieder cel. Gebruik gedistilleerd water om iedere cel te vullen tot de rand van de vulpijp. De batterijen niet overvullen.

OPGELET !

Accuzuur kan op de vloer lekken als de batterijen worden overvuld.

Draai de accudoppen vast. Maak de bovenkant van de batterijen schoon met water.

Lubricating the Machine

Once a month, pump grease into each grease fitting on the machine until grease seeps out around the bearings.

Grease fittings locations are:

- One on the front wheel
- One on each rear caster swivel

Apply light machine oil to lubricate the following:

- Solution tank hinge
- Recovery tank hinge
- Brush skirt locks
- Squeegee lever pivot linkage
- Solution lever pivot points
- Brake lever pivot points

Schmierung

Einmal im Monat sollten die Schmiernippel geschmiert werden. Drücken Sie solange Fett in die Schmiernippel, bis es aus den Lagern heraussickert.

Die Schmiernippel befinden sich:

- 1 x auf dem vorderen Rad
- 1 x auf den Drehzapfen der Lenkrollen

Einmal im Monat sollten die folgenden Teile mit leichtem Maschinenöl geschmiert werden:

- Scharnier
- Brüstenschürzen-Verriegelung
- Aufhängung der Saugleisten
- Reinigungsmittel-Hebel-Befestigungspunkte
- Unterbrechungshabel-Befestigungspunkte

Lubrification

Une fois par mois, mettez de la graisse dans tous les graisseurs de la machine jusqu'à ce qu'elle suinte autour des roulements.

Les graisseurs sont situés :

- un sur la roue avant,
- un sur chaque pivot de roulette.

Une fois par mois, appliquez de l'huile légère de machine pour lubrifier les pièces suivantes :

- charnière du réservoir de solution,
- verrous des jupes de protection de brosse,
- tringle de pivot de levier d'embouchure,
- points pivots du levier d'émission de solution,
- points pivots du levier de frein.

Smering van de machine

Eenmaal per maand alle smeernippels van de machine met vet inspuiten totdat het vet uit de lagers komt.

Smeernippels bevinden zich:

- één op het voorwiel
- één bij de zwenkwielassen

Eenmaal per maand licht invetten met machine olie:

- schoonwatertankscharnieren
- spatscherm vergrendeling
- draaipunten van de zuigmondhendel
- draaipunten van de schoonwaterhendel
- draaipunten van de remhendel

Tank Maintenance

Recovery Tank - Once a month:

- Clean the inlet fitting on the right side of the recovery tank
- Inspect all vacuum hoses, replace if damaged

Solution Tank - Once a month:

- Inspect all solution hoses, replace if kinked or damaged

Servicing the Vacuum Motor

Have Nilfisk check the carbon motor brushes once a year or after 300 operating hours.

IMPORTANT !

Motor damage resulting from failure to service the carbon brushes is not covered under warranty.

Wartung der Tanks

Schmutzwassertank, einmal pro Monat:

- Reinigen der inliegenden Armaturen auf der rechten Seite des Tanks
- Untersuchung aller Saugschläuche auf evtl. Beschädigungen

Frischwassertank, einmal pro Monat:

- Untersuchung aller Schläuche auf Beschädigungen

Wartung des Saugmotors

Lassen Sie die Kohlebürsten einmal pro Jahr oder nach 300 Betriebsstunden von Ihrem Nilfisk Vertragshändler prüfen.

WICHTIG !

Schäden, die durch eine fehlerhafte oder mangelhafte Wartung der Kohlebürsten entstehen, sind nicht von der Garantie abgedeckt. Sehen Sie dazu bitte die Garatnieerklärung ein.

Maintenance des réservoirs

Réservoir de récupération, une fois par mois :

- Nettoyez l'orifice de remplissage à droite.
- Vérifiez tous les tuyaux d'aspiration, changez si utile.

Réservoir de solution, une fois par mois :

- Vérifiez tous les tuyaux de solution , changez si utile.

Maintenance du moteur d'aspiration

Faites vérifier les charbons du moteur par le revendeur Nilfisk une fois par an ou après 300 heures de fonctionnement.

IMPORTANT !

En cas d'endommagement du moteur suite à l'absence de changement des charbons, la garantie ne s'applique pas. Voir les limites de garantie.

Tankonderhoud

Vuilwatertank - eenmaal per maand:

- Maak de inlaadopening aan de rechterkant van de vuilwatertank schoon.
- Controleer alle zuigslangen en vervang deze als deze kapot of beschadigd zijn.

Schoonwatertank - eenmaal per maand:

- Controleer alle schoonwaterslangen en vervang deze als ze geknikt of beschadigd zijn.

Onderhoud van de zuigmotor

Laat uw Nilfisk-dealer de koolborstels van de carbonmotor eens per jaar, of na 300 werkuren, nakijken.

BELANGRIJK !

Beschadiging van de motor als gevolg van het niet tijdig vervangen van de koolborstels valt niet onder de garantie. Zie de garantievoorwaarden.

Squeegee Maintenance

If the squeegee leaves narrow streaks of water, the blades may be dirty or damaged. Remove the squeegee, rinse it under warm water and inspect the squeegee blades. Reverse or replace the blades if they are cut, torn, wavy or worn.

To Reverse or Replace the Rear Squeegee Wiping Blade...

- 1 Unsnap the center Latch on the squeegee tool.
- 2 Remove the Wing Nut from each end of the squeegee, then remove the Tension Straps.
- 3 Slip the rear blade off the Alignment Pins.
- 4 The rear squeegee blade has 4 working edges. Turn the blade so a clean, undamaged edge points toward the front of the machine and against the floor. Replace the blade if all 4 edges are nicked, torn or worn.
- 5 Install the blade, following steps 1-3 in reverse order.

The 4 Wiping Edges of the Rear Blade

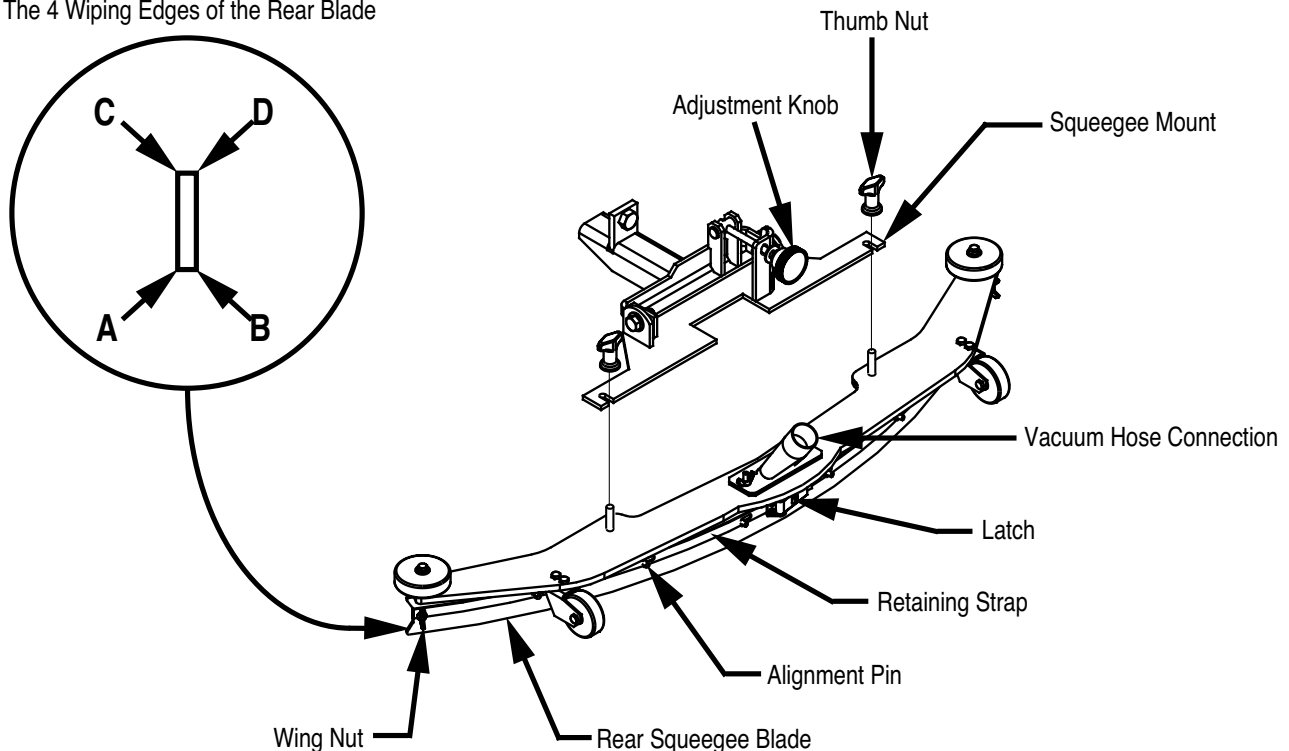

To Reverse or Replace the Front Squeegee Blade...

- 1 Put the Squeegee Lever in the UP position and remove the vacuum hose from the squeegee tool.
- 2 Loosen the two thumb screw on top of the squeegee, and slide the squeegee tool off of the squeegee mount.
- 3 Remove the nuts that hold the front blade in place, then remove the blade.
- 4 The front squeegee blade has 4 working edges. Turn the blade so a sharp 90° edge points toward the front of the machine and against the floor. Replace the blade if all 4 edges are nicked, torn or worn.
- 5 Install the blade, following steps 1-3 in reverse order.
- 6 Put the squeegee tool back on the machine, connect the vacuum hose, and adjust the squeegee.

Adjusting the Squeegee (before serial # 1081111)

The squeegee should be adjusted whenever the squeegee is not wiping the floor dry.

To Adjust the Squeegee Tool...

- 1 Park the machine on a flat, even surface.
- 2 Turn the Master Switch (11) OFF and lower the Squeegee Lever (10).
- 3 Turn the Adjustment Knob until the rear squeegee blade touches the floor across its entire width

Adjusting the Squeegee (after serial # 1081110)

- 1 Park the machine on a flat, even surface.
- 2 Lower the squeegee.
- 3 Loosen the (horizontal) squeegee mount lock bolt (found on right side next to the recovery hose tube).
- 4 Loosen the locking nut on the (vertical) tilt adjustment bolt on the squeegee tongue.
- 5 Turn the adjustment bolt with a wrench to tilt the tool forward or backwards, until the rear squeegee wiping blade touches the floor across its entire width.
- 6 Re-tighten both the adjustment nut and mount lock bolt.

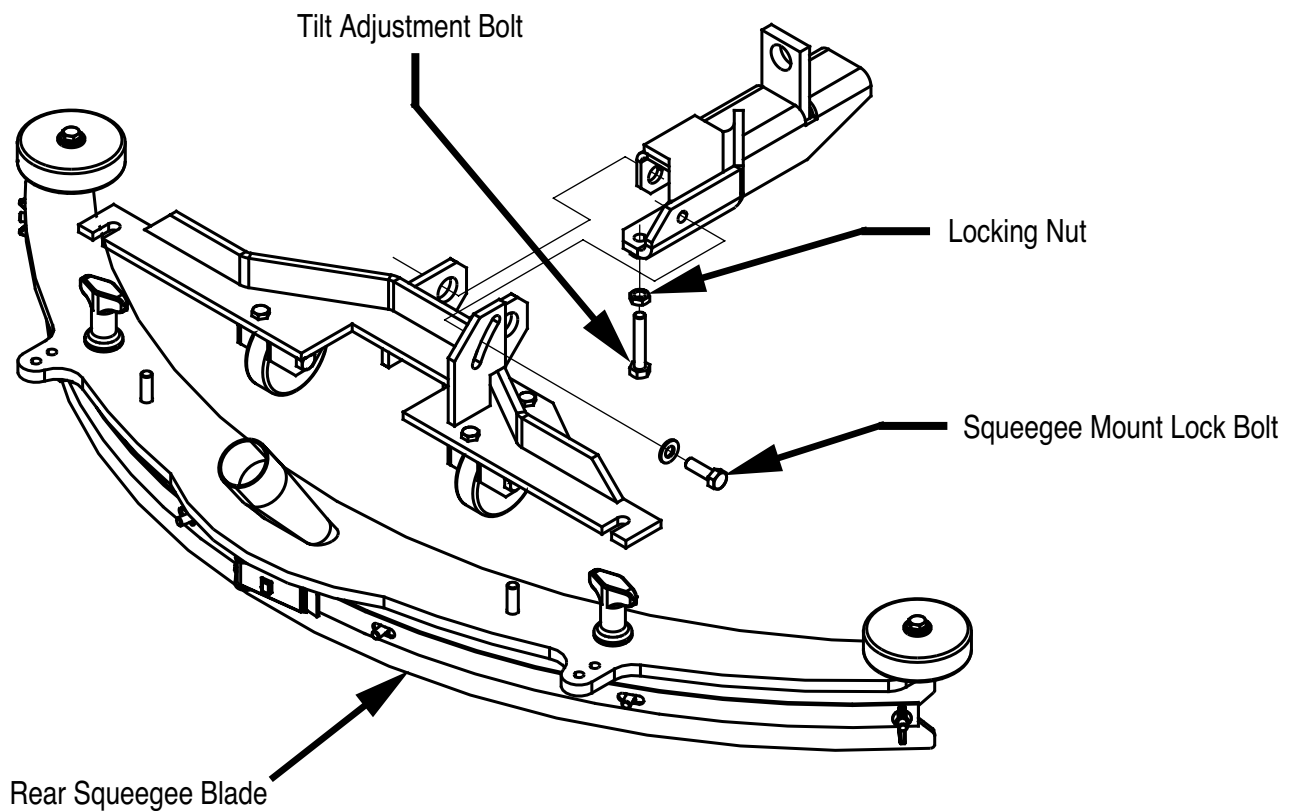

Wartung der Saugleiste

Sollte die Saugleiste Schmutzstreifen hinterlassen, ist es möglich, daß die Wischblätter beschmutzt oder beschädigt sind. Bauen Sie die Saugleiste aus, spülen Sie sie unter warmem Wasser ab und kontrollieren Sie sie auf evtl. Beschädigungen. Wechseln Sie das Wischblatt aus oder drehen Sie es um, wenn es beschädigt oder eingerissen ist.

Dazu gehen Sie folgendermaßen vor:

- 1 Öffnen Sie die Verriegelung der Saugleiste
- 2 Entfernen Sie die Flügelmutter an beiden Enden der Saugleiste und nehmen Sie das Wischblatt ab.
- 3 Nehmen Sie das Wischblatt aus der Halteleiste.
- 4 Das hintere Wischblatt hat vier nutzbare Kanten. Drehen Sie das Wischblatt so, daß eine neue Kante vorwärts und nach unten weist. Sind alle Kanten abgenutzt, muß ein neues Wischblatt eingesetzt werden.
- 5 Setzen Sie das Wischblatt wieder ein (Punkt 1-3 in umgekehrter Reihenfolge).

Die vier Kanten des hinteren Wischblattes

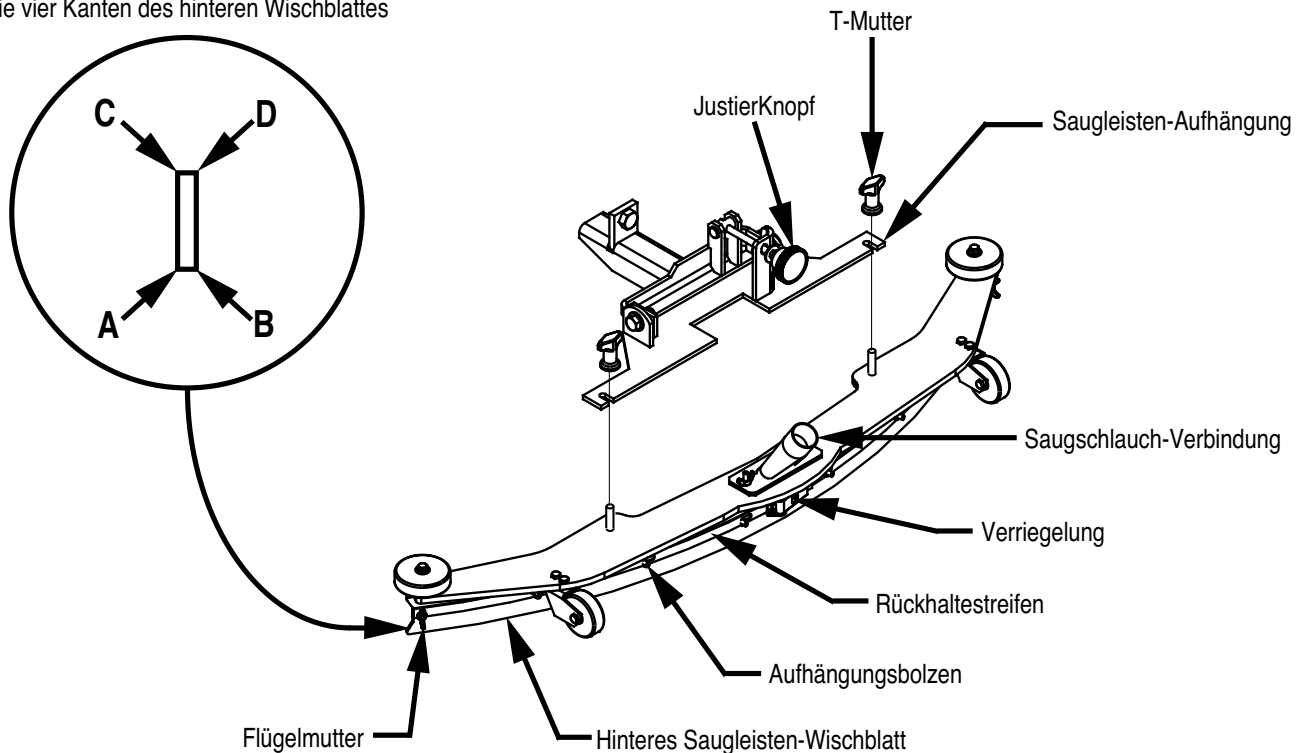

Um das vordere Wischblatt der Saugleiste zu wechseln / zu drehen:

- 1 Stellen Sie den Saugleisten-Hebel in die HOCH-Position und nehmen Sie den Saugschlauch von der Saugleiste ab.
- 2 Lösen Sie die beiden T-Muttern oben auf der Leiste und schieben die Leiste von Ihrer Aufhängung herunter.
- 3 Bringen Sie die T-Muttern wieder an, um das vordere Wischblatt festzuhalten. Dann nehmen Sie das Wischblatt heraus.
- 4 Das vordere Wischblatt hat vier nutzbare Kanten. Drehen Sie das Wischblatt um 90°, daß eine neue Kante vorwärts und nach unten weist. Sind alle Kanten abgenutzt, muß ein neues Wischblatt eingesetzt werden.
- 5 Setzen Sie das Wischblatt wieder ein (Punkt 1-3 in umgekehrter Reihenfolge).
- 6 Setzen Sie die Saugleiste wieder an die Maschine, verbinden Sie den Saugschlauch und justieren Sie die Saugleiste wieder.

Einstellen der Absaugleiste (vor Serien-Nummer 1081111)

Die Saugleiste muß immer dann neu justiert werden, wenn der Boden nicht mehr trocken abgesaugt wird.

Gehen Sie folgendermaßen vor:

- 1 Parken Sie die Maschine auf einem waagerechten Untergrund.
- 2 Schalten Sie den Hauptschalter (11) auf AUS und lösen Sie den Saugleisten-Hebel (10).
- 3 Drehen Sie den Justierknopf bis die hintere Saugleiste den Boden gleichmäßig berührt.

Einstellen der Absaugleiste (nach Serien-Nummer 1081110)

- 1 Stellen Sie die Maschine auf einer ebenen Oberfläche ab.
- 2 Senken Sie die Absaugleiste.
- 3 Lösen Sie den wagerechten Bolzen zum Hochhalten der Absaugleiste (Sie finden den Bolzen an der rechten Seite, gleich neben dem Rohr für den Schmutzwasserschlauch).
- 4 Lösen Sie die Kontermutter an der Deichsel, wo die Absaugleiste aufgehängt ist.
- 5 Drehen Sie den Regulierungsbolzen mit einem Schraubenschlüssel rechts oder links herum, bis die Absauglippe vollständig auf dem Boden aufliegt.
- 6 Drehen Sie jetzt den Regulierungsbolzen und die Kontermutter wieder fest.

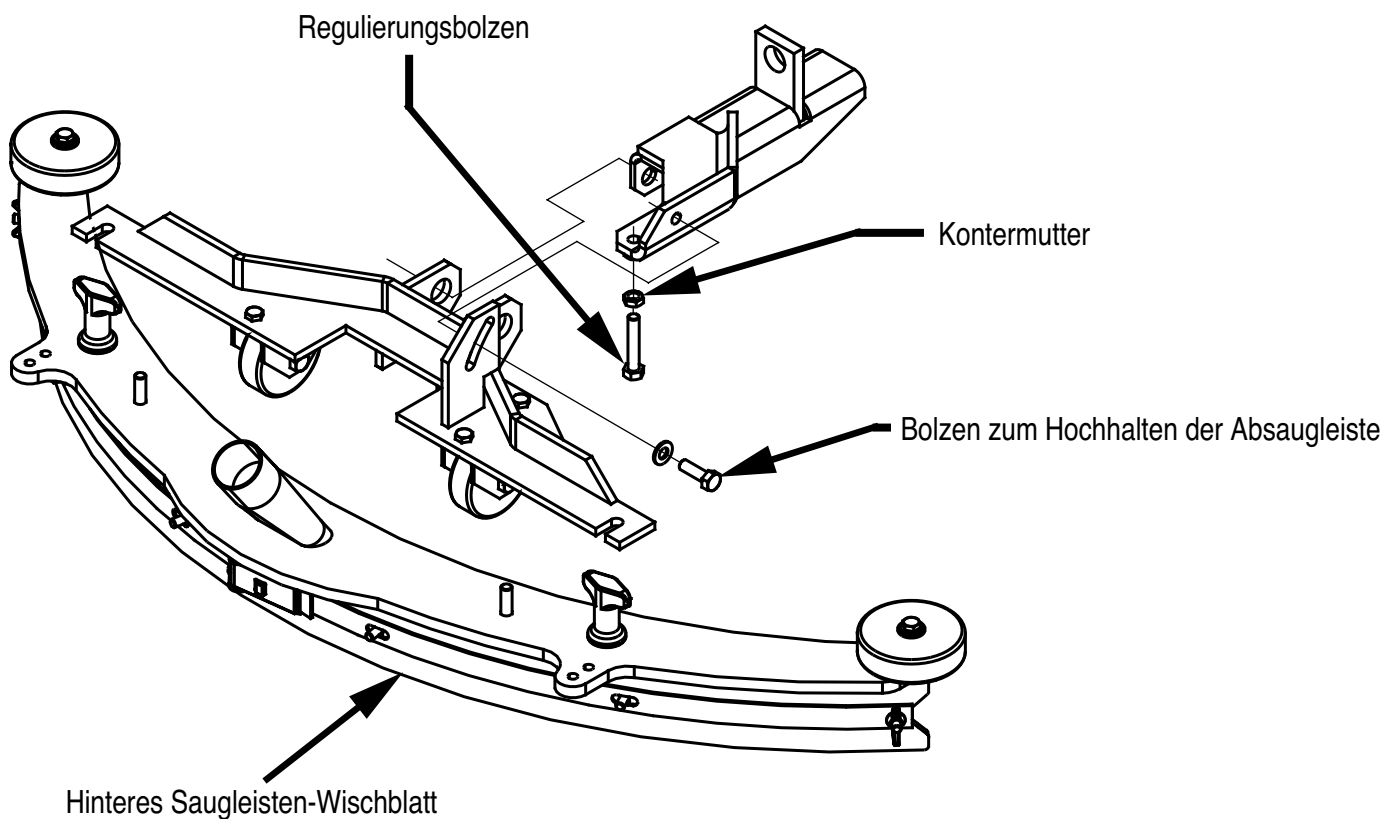

Maintenance de l'embouchure

Si l'embouchure laisse des traînées d'eau étroites, elle est sans doute sale ou endommagée. Retirez l'embouchure, rincez à l'eau chaude et vérifiez l'état des lamelles. Retournez ou remplacez-les en cas de coupure, déchirure, d'ondulation ou d'usure.

Pour retourner ou remplacer la lamelle arrière de l'embouchure:

- 1 Débloquez le verrouillage central d'embouchure.
- 2 Enlevez les deux écrous papillon aux extrémités et les bandes de retenue.
- 3 Faites glisser la lamelle arrière hors des goupilles.
- 4 Il y a quatre arêtes de travail sur la lamelle arrière ; retournez-la pour que ce soit une arête propre et vive qui soit dirigée vers l'avant de la machine contre le sol. Changez-la quand les quatre arêtes sont usées/déchirées.
- 5 Montez la lamelle en suivant les phases 1 à 3 en ordre inverse.

Les 4 arêtes de travail de la lamelle arrière de l'embouchure

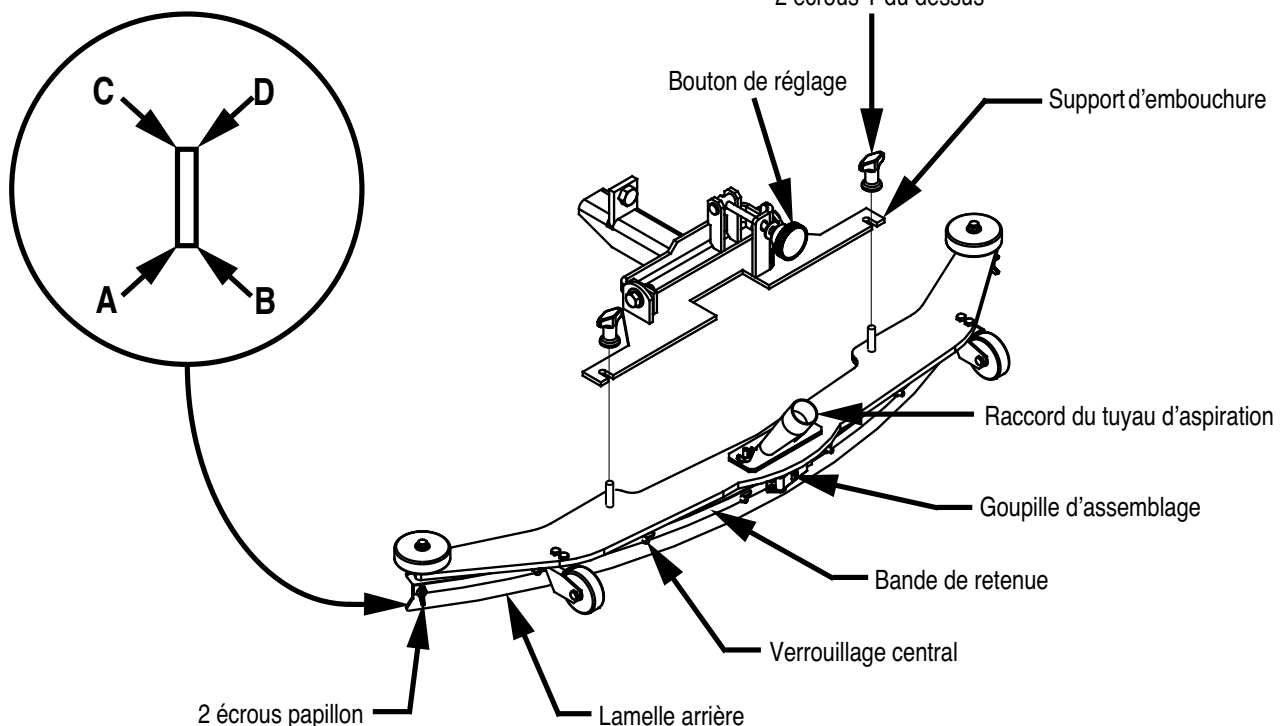

en cas de coupure, déchirure, ondulation ou usure:

- 1 Mettez le levier d'embouchure en position HAUTE/UP et retirez le tuyau d'aspiration de l'embouchure.
- 2 Desserrez les deux écrous T du dessus et glissez l'embouchure hors de son support.
- 3 Enlevez les écrous 6 pans qui maintiennent la lamelle avant et enlevez-la.
- 4 Il y a quatre arêtes de travail, tournez la lamelle pour que ce soit une arête vive à 90° qui soit dirigée vers l'avant et contre le sol. Changez la lamelle quand les quatre arêtes sont usées, déchirées, abimées.
- 5 Remettez la lamelle en suivant les phases 1 à 3 en ordre inverse.
- 6 Remettez l'embouchure sur la machine ; rebranchez le tuyau d'aspiration et réglez l'embouchure.

Réglage de l'embouchure (jusqu'au numéro de série 1081111)

Réglez l'inclinaison d'embouchure en cas de mauvaise aspiration.

- 1 Stationnez la machine sur une surface plane et régulière. Abaissez l'embouchure.
- 2 Tournez la clé de contact (11) sur OFF, abaissez le levier (10).
- 3 Tournez le bouton de réglage de l'embouchure pour faire toucher le sol à la lamelle arrière uniformément sur toute sa largeur.

Réglage de l'embouchure (après le numéro de série 1081110)

- 1 Stationnez la machine sur une surface plane et régulière.
- 2 Descendez l'embouchure sur le sol.
- 3 Desserrez la vis de l'ensemble de fixation coulissant de l'embouchure (vis horizontale) située à droite près du tuyau d'aspiration.
- 4 Descendez le contre-écrou de la vis de réglage sur le support pivot de l'embouchure.
- 5 Tournez la vis de réglage avec une clé pour faire pivoter vers l'avant ou l'arrière l'embouchure, jusqu'à ce que la bavette arrière soit totalement en contact avec le sol.
- 6 Resserrez le contre-écrou de la vis de réglage et l'axe de fixation de l'embouchure.

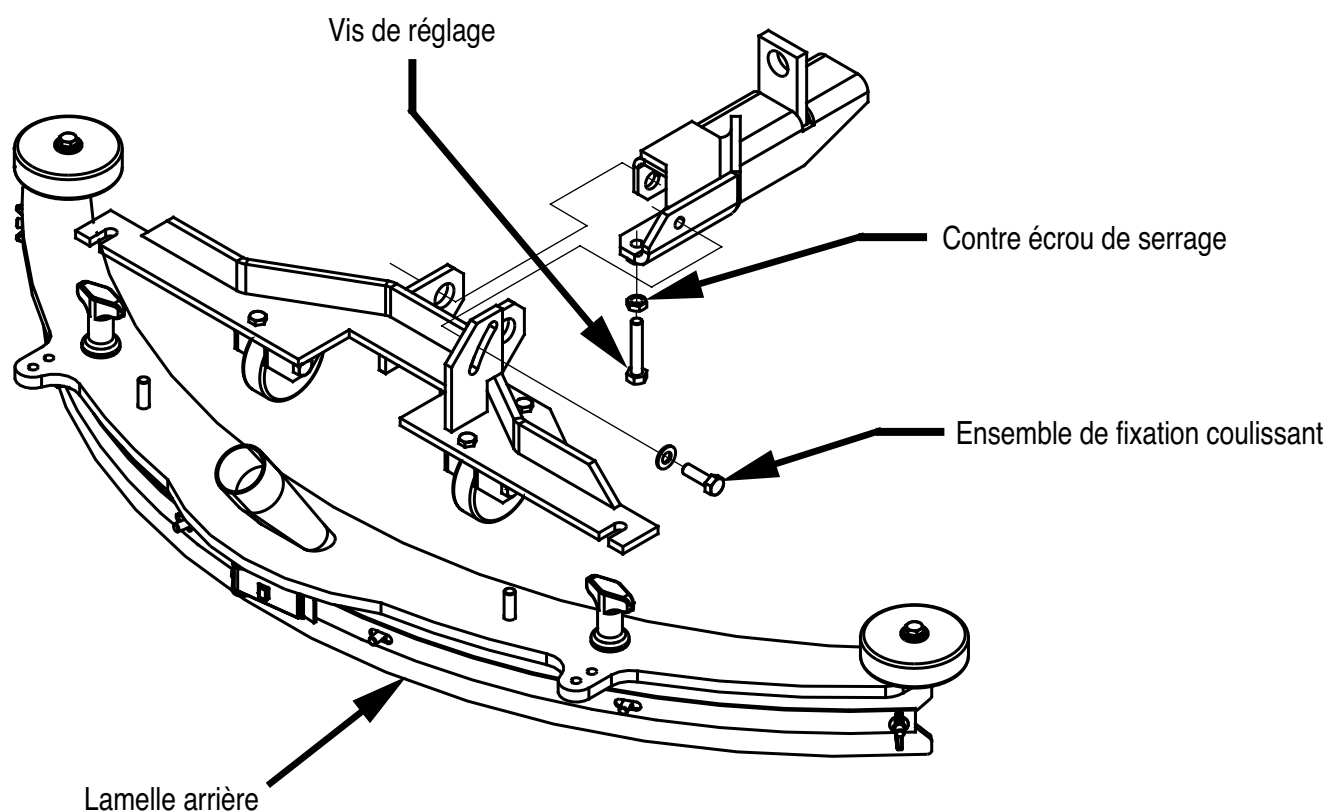

Zuigmond onderhoud

Als de zuigmond nauwelijks water opneemt is deze mogelijk vuil of beschadigd. Verwijder de zuigmond - spoel hem af onder de kraan en controleer de zuigmondstrippen. Vervang of draai de strips om als deze gescheurd of versleten zijn.

Om de achterste zuigstrip te vervangen of te repareren:

- 1 Ontgrendel het slot van de zuigmond.
- 2 Verwijder de beide vleugelmoeren aan de uiteinden van de zuigmond en neem de striphouder weg.
- 3 Trek de strip van de bevestigings-pinnen.
- 4 De achterste rubberstrip heeft vier wissende hoeken. Draai de strip zo dat een nieuwe schone onbeschadigde hoek voorkomt d.w.z. in de richting van de machine en tegen de vloer. Vervang de strip als alle 4 de hoeken zijn beschadigd of versleten.
- 5 Monteer de strip weer in de omgekeerde volgorde van 1-3.

De 4 wissende hoeken van de rubberstrip

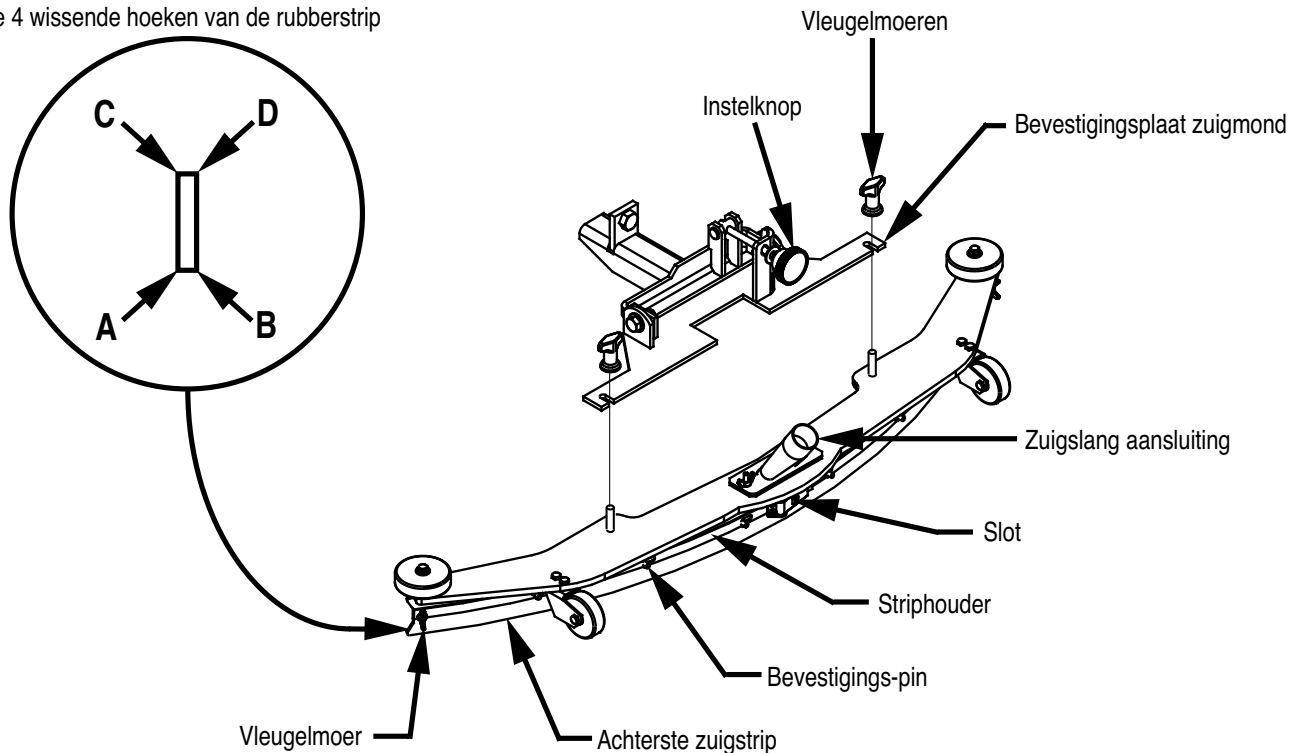

Om de voorste zuigstrip te vervangen of te repareren:

- 1 Zet de zuigmond in de hoogste positie en haal de slang los van de zuigslangaansluiting.
- 2 Draai de twee vleugelmoeren aan de bovenkant van de zuigmond los en maak de zuigmond los van de zuigmondbevestigingsplaat.
- 3 Verwijder de moeren die de voorste zuigstrip op z'n plaats houden en verwijder de strip.
- 4 De voorste strip heeft vier wissende hoeken. Draai de strip onder een hoek van 90° naar de voorzijde van de machine en tegen de vloer. Vervang de rubberstrip als alle hoeken ingescheurd, gekarteld of versleten zijn.
- 5 Monteer de strip weer in omgekeerde volgorde van 1-3.
- 6 Bevestig de zuigmond weer aan de zuigmondplaat en sluit de zuigslang aan.

Afstellen van de zuigmond (voor serienummer 1081111)

De zuigmond dient te worden afgesteld als de zuigmond de vloer niet goed droogt wist.

Om de zuigmond af te stellen:

- 1 Parkeer de machine op een effen oppervlak
- 2 Draai de hoofdschakelaar (11) op OFF en laat de zuigmond zakken met hendel (10) voor de zuigmond.
- 3 Draai de instelknop zodanig dat de rubberstrip over de volle lengte de vloer raakt.

Afstellen van de zuigmond (na serienummer 1081110)

- 1 Parkeer de machine op een vlak, effen vloeroppervlak.
- 2 Laat de zuigmond zakken.
- 3 Draai de (horizontale) zuigmond vergrendelbout los (aan de rechterkant naast vuilwaterslang aansluiting).
- 4 Draai de borgmoer van afstelbout los (vertikaal) op de zuigmond bevestigingsplaat.
- 5 Draai de afstelbout met een schroefsleutel los en beweeg de zuigmond voor- en achterwaarts tot de achterste rubberstrip van de zuigmond de vloer over de volle breedte raakt.
- 6 Draai in deze stand de afstelbout met de borgmoer vast.

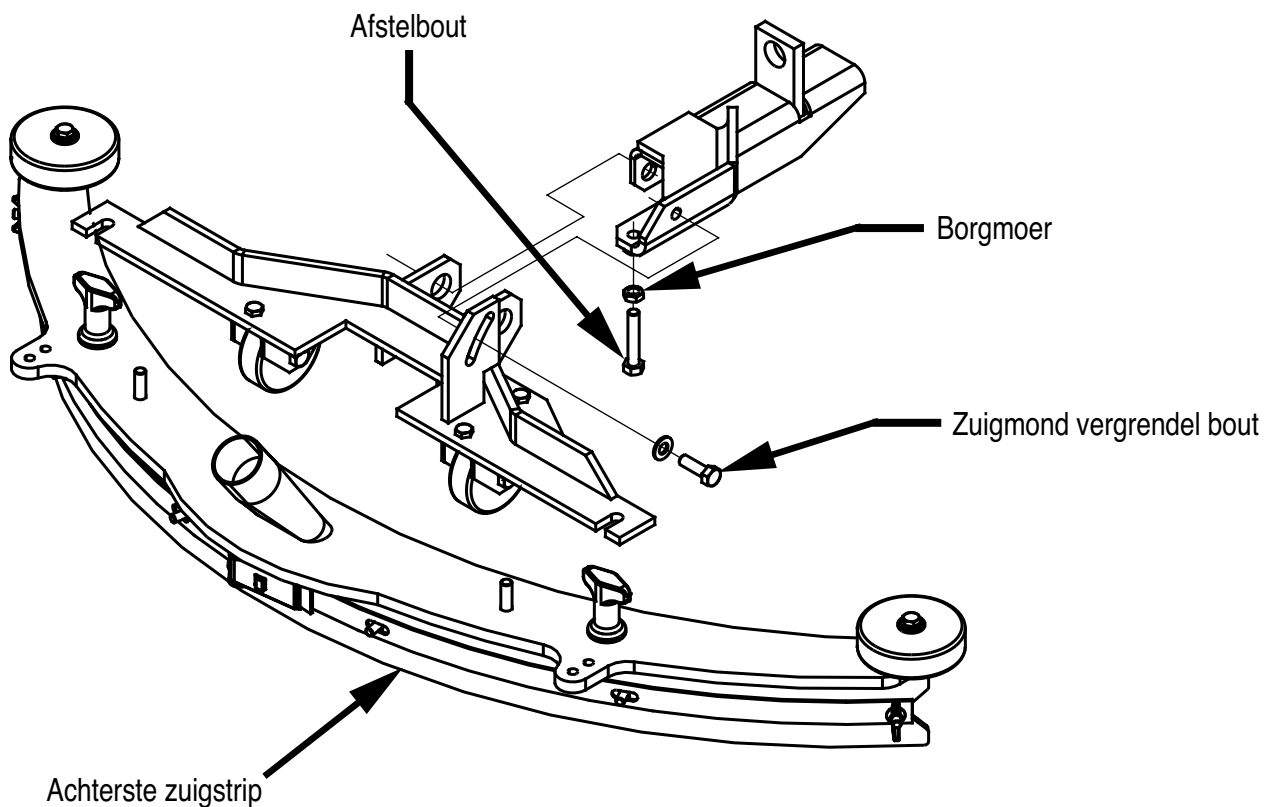

Tripping the Circuit Breakers

The circuit breakers are located on the back of the control handle. They protect electrical circuits and motors from damage due to overload conditions. If a circuit breaker trips, try to determine the cause.

Brush Motor Circuit Breaker (70 Amps) Possible causes may be:

- 1 Using incorrect brushes (or pads) for the application (see your local Nilfisk for the correct brushes or pads for your application)
- 2 Debris wrapped around the brush drive shafts (remove the debris)

Wheel Drive Motor Circuit Breaker (25 Amps) Possible cause may be:

- 1 Brake sticking (adjust the brake)

Vacuum Motor Circuit Breaker (25 Amps) Possible causes may be:

- 1 Worn vacuum motor bearings (have your Nilfisk Service Engineer check the bearings and carbon brushes in the vacuum motor)
- 2 Drawing water through the vacuum motor (check that the vacuum shut-off float is sealing properly)

Control Circuit Breaker (5 Amps) Possible cause may be:

- 1 Electrical short circuit (have your Nilfisk Service Engineer or qualified electrician check the machine)

Once the problem has been corrected, push the button in to reset the circuit breaker. If the button does not stay in, wait 5 minutes and try again. If the circuit breaker trips repeatedly, call your Nilfisk Service Engineer for service.

Störungen an den Sicherungsautomaten

Der Automat befindet sich auf der Rückseite des Kontrollgriffs. Er schützt die elektrischen Bestandteile der Maschine gegen Schäden durch Überstrom. Springt ein Automat heraus, müssen Sie die Ursache dafür auf den Grund gehen.

Bürstenmotor-Automat (70 A) - mögliche Ursachen sind:

- 1 Benutzung falscher Bürsten / Pads für diese Anwendung (fragen Sie ggf. Ihren NILFISK-Kundendienst)
- 2 Schnüre, Fäden, etc. haben sich um die Bürsten / Pads gewickelt (entfernen)

Fahrmotor-Automat (25 A) - mögliche Ursachen sind:

- 1 Bremsen blockieren (Bremsen einstellen)

Saugmotor-Automat (25 A) - mögliche Ursachen sind:

- 1 Motor ist wartungsbedürftig (Kohlebürsten oder Lager)
- 2 Wasser ist in den Saugmotor geraten (Schwimmerventil undicht)

Haupt-Sicherheitsautomat (5 A) - mögliche Ursachen sind:

- 1 Kurzschluß in der Verkabelung (Überlassen Sie diese Arbeiten Ihrem NILFISK-Kundendienst)

Haben Sie eines dieser Probleme behoben, drücken Sie den Knopf, um den Automaten zurückzusetzen. Bleibt der Knopf nicht gedrückt, warten Sie fünf Minuten und versuchen Sie es erneut. Springt der Knopf dann wieder hinaus, rufen Sie bitte Ihren NILFISK-Kundendienst für eine Reparatur an.

Déclenchement des disjoncteurs thermiques situés à l'arrière du manche des commandes

En cas de surcharge, les disjoncteurs évitent d'endommager les circuits électriques et les moteurs. En cas de déclenchement d'un disjoncteur, essayez de trouver la cause.

Disjoncteur du moteur de brosse (70 A) Causes possibles de déclenchement :

- 1 emploi de brosses ou plateaux de disque inadaptés (consultez votre technicien NILFISK).
- 2 Corps étrangers pris dans les arbres d'entraînement de brosse (enlevez-les).

Disjoncteur du moteur d'entraînement de roue (25 A) Causes possibles de déclenchement :

- 1 Les freins bloquent (réglez-les).

Disjoncteur du moteur d'aspiration (25 A) Causes possibles de déclenchement :

- 1 Roulements de moteur usés (faites-les vérifier par votre technicien NILFISK ainsi que les charbons).
- 2 Aspiration d'eau par le moteur (vérifiez l'étanchéité du flotteur de fermeture d'aspiration).

Disjoncteur des commandes (5 A) Causes possibles de déclenchement :

- 1 Court-circuit électrique (faites contrôler votre machine par votre électricien agréé).

Zekering springen eruit:

De zekeringen bevinden zich aan de achterzijde van het controlepaneel. Ze beschermen de elektrische circuits en motoren tegen schade door overbelasting. Als een zekering eruit springt probeer dan de oorzaak op te sporen.

Borstelmotor zekering (70 Ah) oorzaak kan zijn:

- 1 Verkeerde borstels of pads in gebruik (te veel weerstand) informeer bij w Nilfisk adviseur naar de juiste pads of borstels.
- 2 Vuilresten om de borstelaandrijving (verwijder deze resten).

Aandrijfmotor zekering (25 Ah) oorzaak kan zijn:

- 1 Remmen blijven hangen (stel de remmen af)

Zuigmotor zekering (25 Ah) oorzaak kan zijn:

- 1 Lagers zijn er uit gelopen (heeft de Nilfisk service-dienst de koolborstel van uw machine al nagekeken ?).
- 2 Er komt water in de zuigmotor. Controleer of de vlotter voldoende afsluit.

Bedieningspaneel zekering (5Ah) oorzaak kan zijn:

- 1 Kortsluiting - bel de Nilfisk service-dienst voor een onderhoudsbeurt.

Als de oorzaak is weggenomen wordt de zekering weer ingeschakeld door de knop in te drukken. Als de knop niet ingedrukt blijft zitten - 5 minuten wachten en het opnieuw proberen. Als de zekering er herhaaldelijk uit blijft springen de Nilfisk service dienst bellen.

Poor Water Pick-Up

- 1 Recovery tank full, vacuum shut-off float closed
- 2 Blocked vacuum system (squeegee and hoses)
- 3 Disconnected, damaged, or kinked vacuum hoses
- 4 Incorrectly adjusted squeegee

Squeegee Streaks

- 1 Debris under the squeegee blade
- 2 Worn, nicked or torn squeegee blades
- 3 Incorrectly adjusted squeegee

Swirl Marks

- 1 Running the machine with dry brushes or pads (no cleaning solution)
- 2 Using incorrect brushes (or pads) for the application

Schlechte Wasseraufnahme

- 1 Schmutzwassertank ist voll, Schwimmerventil ist geschlossen
- 2 Saugsystem ist verstopft (Saugleiste oder Saugschläuche)
- 3 Saugschläuche nicht verbunden, beschädigt oder abgeknickt
- 4 Saugleiste nicht korrekt justiert

Saugleiste hinterläßt Streifen

- 1 Abfall unter der Saugleiste eingeklemmt
- 2 Abgenutzte oder eingerissene Wischblätter
- 3 Saugleiste nicht korrekt justiert

“Kreise” auf dem Boden

- 1 Zulauf von Reinigungsmittel reicht nicht aus, Bürsten / Pads zu trocken
- 2 Benutzung falscher Bürsten / Pads für diese Anwendung

L'aspiration de l'eau est insuffisante

- 1 Le réservoir de récupération est plein, la vanne de flotteur d'arrêt est fermée.
- 2 Le système d'aspiration est bouché (vérifier l'embouchure et les flexibles).
- 3 Les flexibles d'aspiration sont débranchés.
- 4 L'embouchure est mal réglée.

L'embouchure laisse des traces

- 1 Il y a des corps étrangers sous la lamelle de l'embouchure.
- 2 La lamelle d'embouchure est usée, éraflée ou déchirée.
- 3 L'embouchure est mal réglée.

Les brosses laissent des traces

- 1 La machine fonctionne avec des brosses ou des disques secs (sans solution de nettoyage).
- 2 Les brosses ou disques sont mal adaptés pour l'emploi.

Zuigt geen water

- 1 Vuilwatertank vol, toevoer afgesloten.
- 2 Verstoppt zuigsysteem (controleer zuigmond en slangen).
- 3 Losse of beschadigde aanzuigslang.
- 4 Niet goed afgestelde zuigmond.

Zuigmond streept

- 1 Vuilresten onder de rubberstrippen.
- 2 Beschadigde en/of versleten rubberstrips.
- 3 Zuigmond niet goed afgesteld.

Wervelingen op vloeroppervlak

- 1 De machine werkt met droge borstels of pads (geen watertoevoer).
- 2 Verkeerde borstels (of pads) in gebruik.

Technical Specifications

Model		BA 700	BA 800	BA 1000
Model No.		66391372	66392823	66392824
Current	A	55	74	74
Voltage, batteries	V	36V/6 x 6V	36V/6 x 6V	36V/6 x 6V
Battery capacity	Ah	305	350	350
Protection grade		IP23	IP23	IP23
Sound pressure level as per ISO3744 (at operator)	dB (A)/20 μ Pa	70	70	70
Total weight (with acc. and batteries)	kg	675	802	812
Net weight (without acc. and batteries)	kg	271	310	319

Technische Daten

Modell		BA 700	BA 800	BA 1000
Artikel Nummer		66391372	66392823	66392824
Stromaufnahme	A	55	74	74
Spannung der Batterien	V	36V/6 x 6V	36V/6 x 6V	36V/6 x 6V
Batteriekapazität	Ah	305	350	350
Schutzklasse		IP23	IP23	IP23
Geräuschpegel nach ISO3744	dB (A)/ 20 μ Pa	70	70	70
Gewicht	kg	675	802	812
Versandgewicht	kg	271	310	319

Caractéristiques techniques

Modèle		BA 700	BA 800	BA 1000
Référence		66391372	66392823	66392824
Intensité	A	55	74	74
Voltage, batteries	V	36V/6 x 6V	36V/6 x 6V	36V/6 x 6V
Capacité de batteries	Ah	305	350	350
Indice de protection		IP23	IP23	IP23
Niveau sonore ISO3744	dB (A)/ 20 μ Pa	70	70	70
Poids total (avec acc. et batteries)	kg	675	802	812
Poids net (sans acc. et batteries)	kg	271	310	319

Technische gegevens

Model		BA 700	BA 800	BA 1000
Type nr.		66391372	66392823	66392824
Stroomverbruik	A	55	74	74
Voltage (batterijen)	V	36V/6 x 6V	36V/6 x 6V	36V/6 x 6V
Vermogen batterijen	Ah	305	350	350
Beschermingsklasse		IP23	IP23	IP23
Geluidsniveau, ISO3744	dB (A)/ 20 μ Pa	70	70	70
Totaalgewicht	kg	675	802	812
Transportgewicht	kg	271	310	319

DANMARK

Nilfisk-Advance Nordic A/S
 Myntevej 3, 8900 Randers
 ☎ 86 42 84 33 – Fax 86 41 19 55

NORGE

Nilfisk-Advance AS
 Enebakkn, 119, 0680 Oslo, Postboks 196, Manglerud,
 0612 Oslo
 ☎ 22 08 63 50 – Fax 22 08 63 63
 Distriktsrepresentanter over hele landet

SVERIGE

Nilfisk-Advance AB
 Sjöbjörnsvägen 5, 117 67 Stockholm
 ☎ 085 55 944 00 – Fax 085 55 944 30

FINLAND/ SUOMI

Oy Tecalemit AB
 Hankasuontie 13, 00390 Helsinki
 ☎ (89) 547 701 – Fax (89) 547 1779

AUSTRALIA

Nilfisk-Advance Pty. Ltd.
 ACN 003 762 623
 Head office: 17 Leeds Street, Rhodes, N. S. W. 2138
 ☎ (02) 9736 1244 – Fax (02) 9736 3910
 Customer Responce Centre:
 ☎ 1 800 011 013

BELGIQUE / BELGIË/ LUXEMBOURG

Nilfisk-Advance s.a./n.v.
 Doornveld/ Sphere Business Park
 Industrie Asse 3, nr 11 – bus 41
 1731 Zellik-Asse
 ☎ (02) 467.60.50 Fax (02) 463.44.16

CANADA

Nilfisk-Advance Ltd.
 396 Watline Avenue
 Mississauga, Ontario L4Z 1X
 ☎ (905) 712-3260 – Fax (905) 712-3255

DEUTSCHLAND

Nilfisk-Advance AG
 Siemensstraße 25-27
 25462 Rellingen
 ☎ (041 01) 3990 – Fax (04101) 399191

Zentraler Kundenservice / Customer Hotline

☎ 0180 53 56 797

FRANCE

Nilfisk-Advance S.A.
 BP 246
 91944 Courtaboeuf Cedex
 ☎ (01) 69.59.87.00 Télécopie (01) 69.59.87.01

HONG KONG

Nilfisk-Advance Ltd.
 2001, 20/F HK Worsted Mills
 Industrial Building
 31-39 Wo Tong Tsui Street
 Kwai Chung, N.T.
 ☎ 2427 59 51 – Fax 2487 5828

IRELAND

Nilfisk-Advance Ltd.
 28 Sandyford Office Park
 Dublin 18
 ☎ +353 1 2943838 – Fax +353 1 2943845

JAPAN

Nilfisk-Advance Inc.
 3-4-9 Chigasaki Minami
 Tsuzuki-Ku Yokohama 224
 ☎ 045-942-7741 – Fax 045-942-6545

MALAYSIA

Nilfisk-Advance Sdn Bhd
 Lot 2, 1st. Floor
 Lorong 19/1A
 46300 Petaling Jaya
 Selangor Darul Ehsan
 ☎ 03-7568188 / 03-7568189 / 03-7568388 – Fax 03-7566828

NEDERLAND

Nilfisk-Advance B.V.
 Flevolaan 7, Postbus 341
 1380 AH Weesp
 ☎ 0294-462121 – Fax 0294-430053

NEW ZEALAND

Nilfisk-Advance Limited
 477 Great South Road, Penrose
 Auckland
 ☎ (09) 525 0092 – Fax (09) 525 6440

SCHWEIZ / SUISSE

Nilfisk-Advance AG
 Ringstrasse 19, 9533 Kirchberg/Wil
 ☎ 719 23 52 83 – Fax 719 23 84 44

SINGAPORE

Nilisk-Advance Pte. Ltd.
 10, Woodlands Loop
 Singapore 738388
 ☎ (65) 759 9100 – Fax (65) 759 9133

TAIWAN

Nilfisk-Advance Ltd.
 1 F, No.23, Lane 132, Sec. 2
 Ta An Road, Taipei
 ☎ 700 22 68 – Fax 784 08 43

UNITED KINGDOM

Nilfisk-Advance Limited
 Newmarket Road
 Bury St. Edmunds
 Suffolk IP 33 3SR
 ☎ (01284) 763163 – Fax (01284) 750562

USA

Nilfisk-Advance Inc.
 14600 21st Avenue North
 Plymouth, MN 55447-3408
 ☎ +1 612 475 2235 – Fax 1 612 473 1764

Nilfisk-Advance of America, Inc.
 300 Technology Drive
 Malvern, PA 19355
 ☎ (610) 647 647-6427

ÖSTERREICH

Nilfisk-Advance GmbH
 Vorarlberg Allee 46
 1230 Wien
 ☎ 1 616 58 30 – Fax 1 616 58 30 40

ESPAÑA

Nilfisk-Advance, S.A.
 Central: 08349-Cabrera de Mar (Barcelona)
 Cami del Mig, s/n
 ☎ 93 759 61 60 – Fax 93 759 55 10
nilfisk@nilfisk-advance.es
 Teléfono nacional de servicio Comercial : 902 200 201
 Teléfono nacional de servicio Técnico: 902 300 301
Delegaciones, Distribuidores y Servicio Técnico a domicilio en todas las regiones de España.

ITALIA

Calorlux Nilfisk S.p.A.
 Via Marzabotto 2
 40050 Funo di Argelato BO
 ☎ (051) 862446 – Fax (051) 862682
 Milano (02) 93903940
 Torino (011) 4334302
 Vendita e assistenza in tutta Italia

PORTUGAL

Nilfisk-Advance Lda.
 Rua Cândido de Figueiredo, 91-i, 1500-133 LISBOA
 ☎ 01/7784142 – Fax 01/7785613
 Porto 02/526766 – Fax 02/520739
 Açores 096/628092/3 – Fax 096/628129
 Madeira 091/228965 – Fax 091/228796

GREECE

Embiom S.A.
 Λεωφ. Βουλιαγμένης 60
 Αργυρούπολη
 164 52 Αθήνα
 ☎ 9950613 - Fax 9951680



**Nilfisk
 Advance**

setting standards