

NILFISK

GB 933
GB 1033

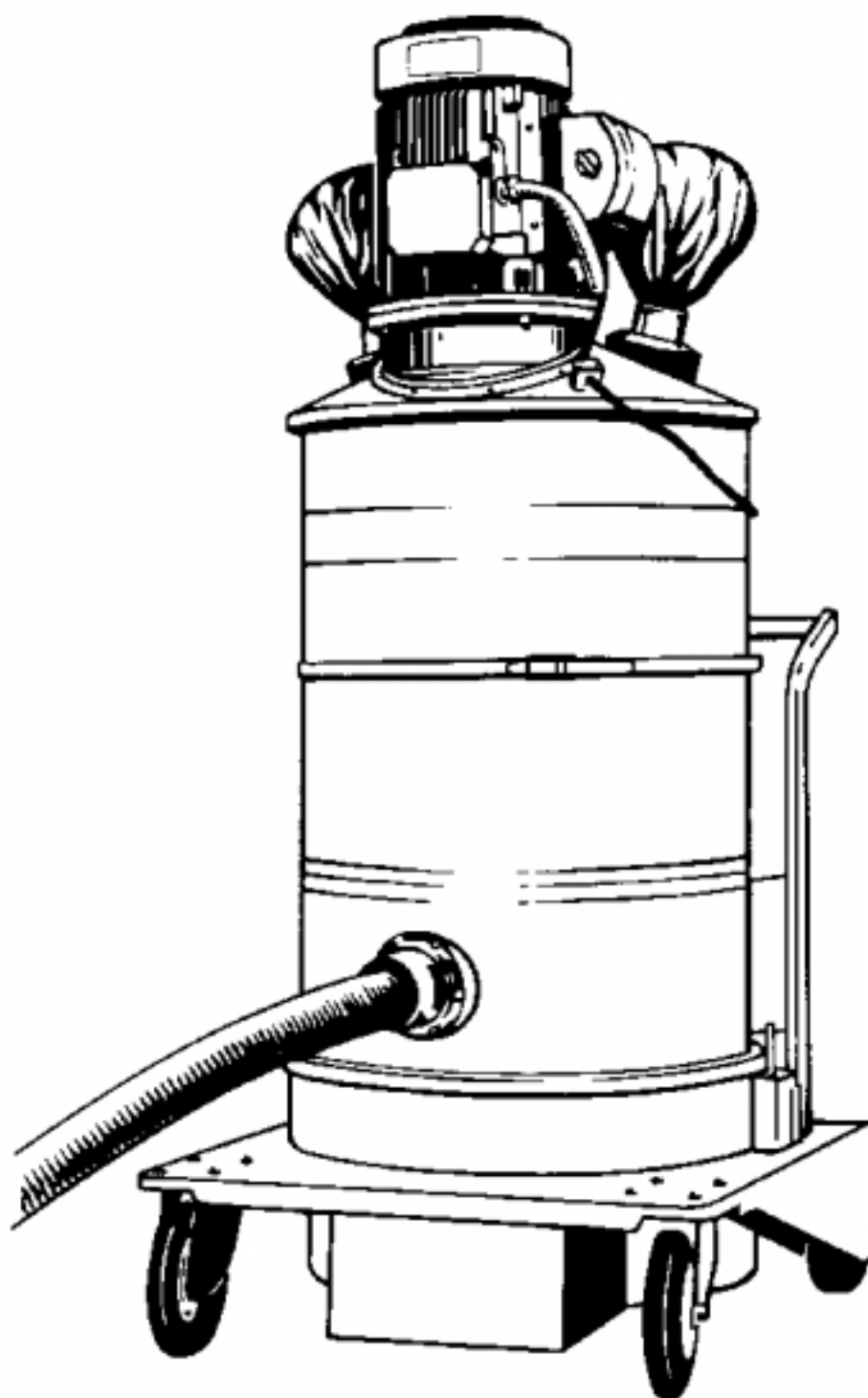

CE

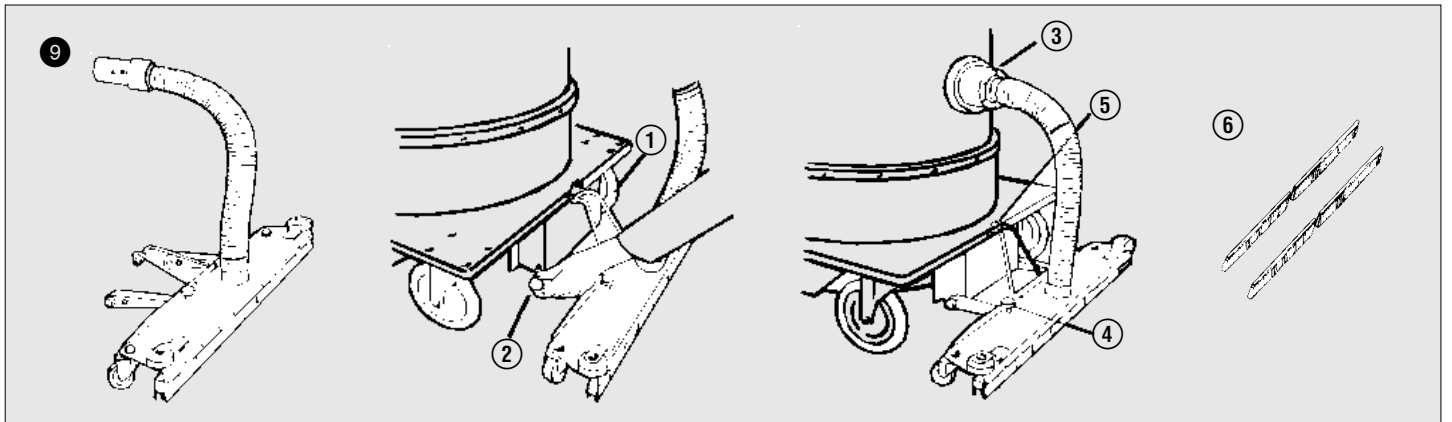
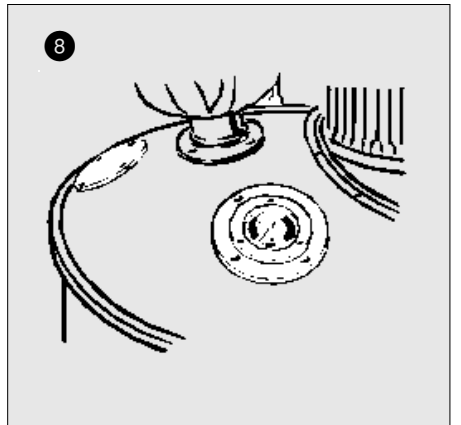
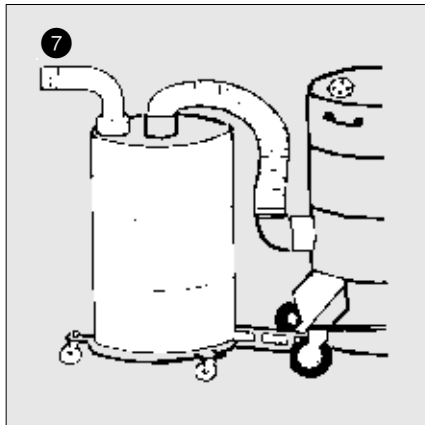
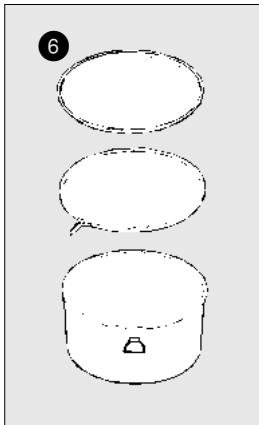
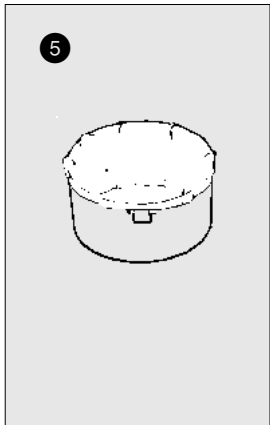
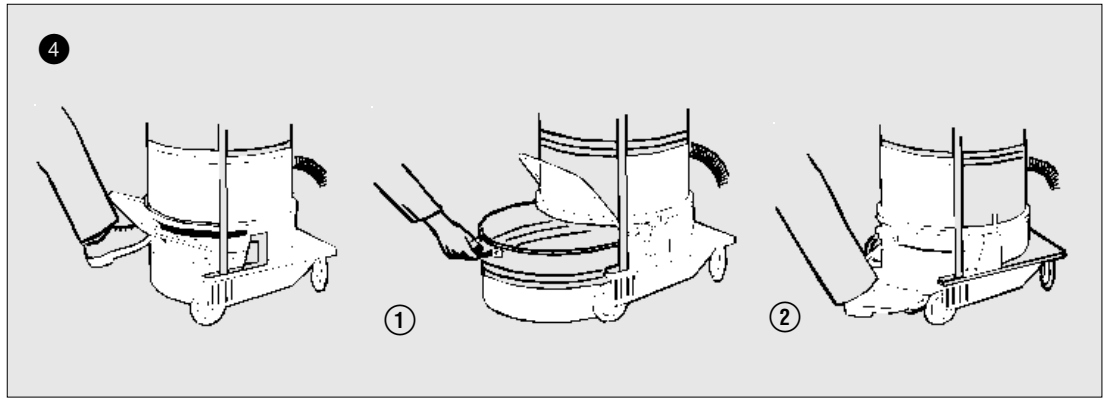
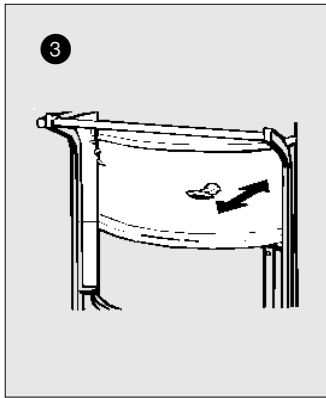
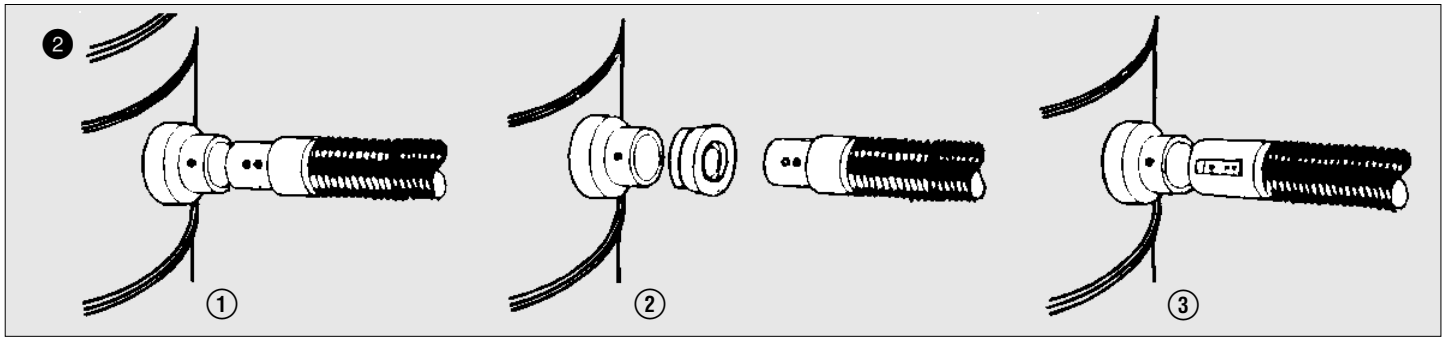
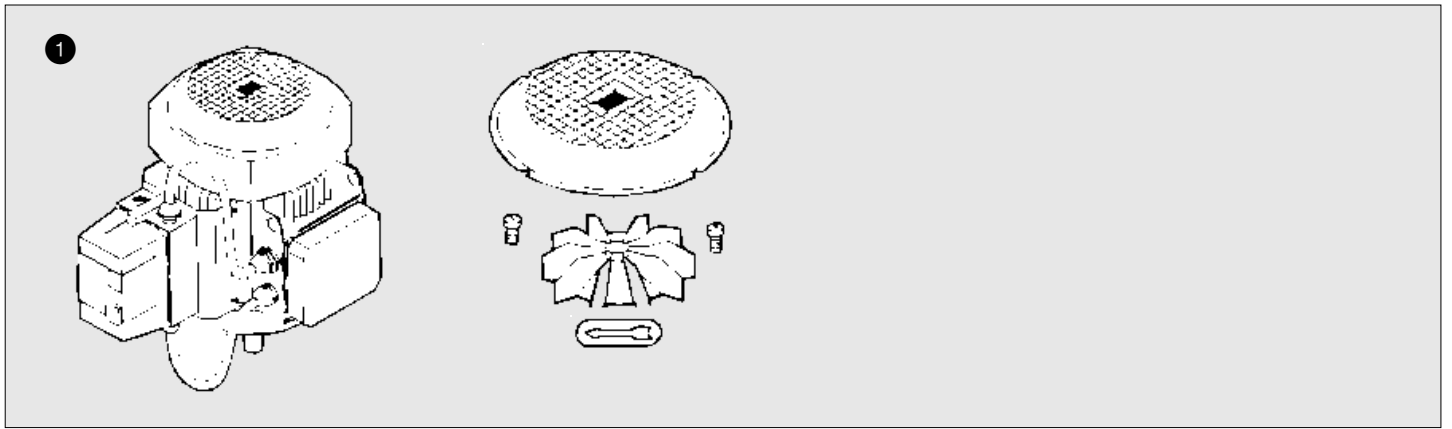



4-5	Dansk
6-7	Norsk
8-9	Svenska
10-11	Suomi
12-13	English
14-15	Deutsch
16-17	Français
18-19	Nederlands
20-21	Español
22-23	Português
24-25	Italiano
27-29	EU declarations
30-31	Service

Brugsanvisning

Før støvsugeren tages i brug bør De sikre Dem, at den spænding og frekvens, som er angivet på mærkepladen, svarer til netspændingen.

Ret til ændringer i konstruktion og specifikationer forbeholdes.

Vigtige advarsler

1. Støvsugeren må ikke anvendes til at indsuge farlige stoffer, f.eks. giftigt støv, uden at specielle godkendte sikkerhedsforanstaltninger overholdes.
2. Strømførende genstande må ikke støvsuges før strømmen er afbrudt. Dette for at forhindre kortslutning gennem støv i mundstykke og rør.
3. Støvsugeren må ikke anvendes til at indsuge vand eller andre væsker.
4. Støvsugeren må ikke anvendes til at indsuge brandfarlige eller eksplosive stoffer, og den må ikke anvendes i eksplosive atmosfærer.
5. Under ingen omstændigheder må støvsugeren anvendes til at indsuge varme materialer. Støvsugeren må i særdeleshed ikke anvendes til at rengøre åbne eller lukkede ildsteder, ovne eller lignende, som indeholder varm eller glødende aske.
6. Støvsugeren må ikke anvendes, hvis den elektriske ledning viser tegn på skader. Undersøg den elektriske ledning med jævne mellemrum og specielt hvis den er blevet klemt, hængt fast i en dør eller blevet kørt over.
7. Når De trækker stikket ud af stikkontakten, må De kun trække i stikket, ikke i ledningen.
8. Ved reparation eller udskiftning af den elektriske ledning må der kun anvendes den samme type, som leveret med støvsugeren. Denne ledning kan leveres af NILFISK.
9. Træk altid stikket ud af stikkontakten før der påbegyndes service eller reparation på støvsugeren eller ledningen.
10. Det er ikke tilladt at ændre eller modificere de mekaniske eller elektriske sikkerhedsfunktioner.
11. Maksimum støjniveau (lydtrykniveau) er under 78 dB(A)/20µPa for GB 933 og under 83 dB(A)/20µPa for GB 1033.

1 Kontrol af motorens omløbsretning

Før støvsugeren tages i brug kontrolleres ved en kort strømtilslutning, at motoren løber korrekt. Ved forkert omløbsretning er sugekraften reduceret. Den korrekte motorrotation kontrolleres i toppen af motoren, hvor den skal løbe i pilens retning.

For at ændre omløbsretningen skal en aut. el-installatør ombytte to faser i de relevante stikkontakter. Motoren er fra fabrikken forbundet korrekt, så ombygningen skal altid foretages i installationen og ikke i støvsugeren.

Start/stop

Ledningen tilsluttes vægkontakten. Motoren startes ved et tryk på knap **I** og stoppes ved tryk på knap **O**.

2 Slanger

1 Slange 70 mm og indsugning 70 mm

Tryk slangestudsens ind i indsugningen samtidig med låsefjedren presses ned.

2 Slange 70 mm og indsugning 100 mm

Tryk slangestudsens ind i reduktionsmuffen, der efterfølgende monteres i indsugningen samtidig med låsefjedren aktiveres.

3 Slange 100 mm og indsugning 100 mm

Pres slangestudsens ud over indsugningsslangen samtidig med der trækkes ud i låsefjedren.

Demontering: Udfør ovenstående i modsat rækkefølge.

Udblæsningsluft

Udblæsningsluften kan benyttes til blæsning ved at koble 50 mm slange på i blæsefatningen i stedet for den blå udblæsningspose. Før støvsugeren benyttes til blæsning, må man forsikre sig om, at slangen er fri for støv/snavs. Dette sikres ved at slangen tilkobles blæsefatningen og støvsugerindsugningen samtidigt. Motoren startes og slangen rystes.

Derefter benyttes slangen til de ønskede blæseopgaver.

3 Rystning af filtret

For at bevare en konstant sugekraft skal filtret jævnlige rystes fri for støvbelægning. Rystning kan ske mange gange, før det er nødvendigt at tømme beholderen.

Stands motoren og lad slangen forblive påsat. Ryst filtret flere gange ved at føre rystestangen op og ned.

Filtret må ikke vaskes eller børstes men renholdes ved hyppig rystning eller støvsugning.

4 Tømning af beholderen

Stands motoren og ryst filtret flere gange ved hjælp af rystestangen, mens slangen er påsat.

1 Løft bøjlens op med foden eller hånden, kørs støvsugeren frem, så beholderen er fri og klar til tømning.

2 Når beholderen er tømt, stilles den bag støvsugeren, der køres helt tilbage over beholderen. Bøjlen trykkes ned, og beholderen er atter på plads.

5 Støvpose

For effektiv og hygiejnisk tømning, kan anbefales en plastiksæk, der monteres i affaldsbeholderen. Der kan endvidere leveres en specialholder, der holder posen på plads nede i beholderen, således at posen ikke suges op.

6 Engangsbeholder

Til særlig farligt støv kan der leveres en engangsbeholder. Når beholderen er fyldt forseglens den med låg og spændering, hvorefter beholderen deponeres.

7 Separator

Til opsamling af større mængder støv, sod, savsmuld, papir-, garn- eller stofrester kan støvsugeren tilsluttes en separator.

Tilbehør

Stort udvalg af rør og mundstykker til almindelig rengøring, højderengøring og specielle opgaver. Se specialbrochurer for tilbehør.

8 Manometer

Støvsugeren kan forsynes med manometer, der viser graden af hovedfiltrets tilstopning. Når viseren er i det røde felt, skal motoren standses, og filtret rystes.

Ved stationær afsugning, hvor en nedsættelse af sugekraften ikke umiddelbart konstateres, er manometret en ekstra sikkerhed.

Udblæsningsfiltre

Udblæsningsfilter anvendes overalt, hvor der kræves absolut ren udblæsningsluft fra støvsugeren. Udblæsningsfiltret monteres på diffusionspøseens plads.

Udblæsningsfiltret er let at montere, og filterelementet er udskiftelig.

HEPA filterpatron varenummer: 217780.

ULPA filterpatron varenummer: 217790.

Filterholder og monteringsæt for HEPA/ULPA patroner varenummer 117795.

Brugsanvisning medfølger til udblæsningsfiltret.

Lyddæmpere

I tilfælde hvor der kræves eller ønskes et lavere støjniveau, kan støvsugeren forsynes med lyddæmpere, som reducerer motorens lydniveau med 5 dB (GB 933) og 7 dB (GB 1033).

Rekvisitkasse

Rekvisitkasse i stål, hvor tilbehørsdele kan anbringes og medtages under rengøringen.

Håndtag

For at lette arbejdet med 70 mm tilbehør kan røret forsynes med et praktisk håndtag.

9 Beholdermundstykke

Hvor pladsforholdene tillader det, er det mere effektivt, hurtigere og nemmere at støvsuge gulve med beholdermundstykket, der støvsuger i 75 cm brede baner. Beholdermundstykket kan føres helt op til paneler, maskiner og stolerækker, både fra siden og forfra. Beholdermundstykket kan hæves og fastlåses, således at det er fri af gulvet ved transport over længere afstande.

Beholdermundstykket monteres på følgende måde

① Den faste tap sættes på plads i ophængets hul, og bøjlen fastgøres til chassiet.

② Den bevægelige tap trækkes tilbage og indsættes i hullet i chassiets modsatte side.

③ Sæt slangens kobling i sugeåbningen, så den griber godt. To reduktionsmuffer (varenummer 030569 + 030564) er nødvendige for at få 70 mm slangen til at passe i 100 mm indsigningen.

Aftagning foretages i modsat rækkefølge.

Justering af gummilæber

④ Gummilæbernes afstand fra gulvet skal være ca. 1 mm og indstilling foretages ved hjælp af de to fingerskruer.

⑤ Når støvsugeren ikke er i brug, eller den skal transporteres, anbringes mundstykkets bøjle på beholderens krog.

⑥ Som alternativ kan der leveres et børstesæt bestående af fire børstestrips.

Vedligeholdelse

Opbevar støvsugeren tørt. Støvsugeren passer sig selv med hensyn til smøring etc. Støvsugeren er konstrueret til hårdt og vedvarende arbejde, men på et tidspunkt - afhængig af hvor meget den bruges - skal filtret fornyes.

Service udføres af NILFISK service-centre.

Uregelmæssigheder

• hvis motoren ikke vil starte

- kan en sikring i en af de tre faser på lysnettet være sprunget og skal udskiftes.
- kan ledningen eller vægkontakten være defekt og skal undersøges.

• hvis sugeevnen er nedsat

- kan filtret være tilsmudset og skal rystes, se punkt 3.
- kan beholderen være fyldt og skal tømmes, se punkt 4.
- kan slange, rør eller mundstykke være tilstoppet og skal renses.

Specifikationer

		GB 933	GB 1033
Mærkeeffekt	W	4000	5500
Beskyttelsesgrad (fugt, støv)	-	IP 54 ▲	IP 54 ▲
Beskyttelsesklasse (elektrisk)	-	I	I
Luftstrøm uden slange	l/sek	197	192
Luftstrøm med slange	l/sek ¹⁾	172	169
Luftstrøm med slange	l/sek ²⁾	197	192
Vakuumbeskyttelse	kPa	14,7	22,5
Sugeeffekt uden slange	W	1100	1350
Sugeeffekt med slange	W ¹⁾	900	1200
Sugeeffekt med slange	W ²⁾	1000	1300
Lydeffektniveau	dB(A)/1pW	90	95
Lydtrykniveau i 1,5 m afstand	dB(A)/20µPa	78	83
Filterareal	cm ²	41.000	41.000
Udblæsningsfilter, areal	cm ²	2x11400	2x11400
Beholdervolumen	l	69	69
Støvposevolumen	l	69	69

¹⁾ Målt ved 70 mm slangetilslutning ²⁾ ved 100 mm.

Bruksanvisning

Før du bruker støvsugeren, må du sikre deg at den spenning og frekvens som er oppgitt på merkeplaten, svarer til nettspenningen.

Spesifikasjoner og andre opplysninger kan endres uten foregående varsel.

Viktige advarsler

1. Støvsugeren må ikke brukes til å suge opp farlige stoffer, f. eks. giftig støv, uten at spesielle godkjente tiltak overholdes.
2. Strømførende gjenstander må ikke støvsuges før strømmen har blitt slått av, da det ellers kan oppstå overledning gjennom støvet i munnstykket og røret.
3. Støvsugeren må ikke brukes til å suge opp vann eller andre væsker.
4. Støvsugeren må ikke brukes til å suge brannfarlige eller eksplosive stoffer, og den må heller ikke brukes i en eksplosiv atmosfære.
5. Under ingen omstendigheter må støvsugeren brukes til å støvsuge varme materialer. Støvsugeren må derfor ikke brukes til å støvsuge åpne eller lukkede ildsteder, ovner eller lignende som inneholder varm eller glødende aske.
6. Støvsugeren må ikke brukes hvis den elektriske ledningen viser tegn på skade. Undersøk ledningen med jevne mellomrom og spesielt hvis den har blitt klemt fast i en dør eller blitt kjørt over.
7. Når du trekker støpslet ut av stikkkontakten, må du holde i støpslet - ikke trekke i ledningen.
8. Ved reparasjon eller utskiftning av den elektriske ledningen må du bruke ledning av samme type som den som fulgte med støvsugeren. Denne ledningen kan levers av NILFISK.
9. Trekk alltid støpslet ut av stikkkontakten før du foretar service eller reparasjoner på støvsugeren eller ledningen.
10. Det er ikke tillatt å endre eller modifisere de mekaniske eller elektriske sikkerhetsfunksjonene.
11. Maksimalt støynivå (lydtryknivå) er under 78 dB(A)/20µPa for GB 933 og under 83 dB(A)/20µPa for GB 1033.

1 Kontroll av motorens omløpsretning

Før støvsugeren tas i bruk kontrolleres ved en kort strømtilkobling at motoren går riktig vei. Ved feil omløpsretning oppstår redusert sugekraft. Riktig omløpsretning kontrolleres på toppen av motoren ved å passe på at viftebladene roterer i pilens retning. For å forandre omløpsretning skal en autorisert installatør bytte to faser i de aktuelle veggkontakter. Motoren er fra fabrikken koblet korrekt, så forandringen skal alltid foretas i installasjonen og ikke på støvsugeren.

Start/stopp

Ledningen kobles til vegg-kontakten. Motoren startes ved et trykk på knapp **I** og stoppes ved trykk på knapp **O**.

2 Slanger

1 Slange 70 mm og tilkobling 70 mm

Fest slangen i innsugningsåpningen og press den inn ved å holde fjærbelastningen nede.

2 Slange 70 mm og tilkobling 100 mm

Sett slangen i reduksjonskoblingen og press den inn ved å holde fjærbelastningen nede.

3 Slange 100 mm og tilkobling 100 mm

Sett slangekoblingen i sugeåpningen og press inn ved å løfte fjærbelastningen.

Slangen tas ut i omvendt rekkefølge.

Utblåsningsluft

Utblåsningsluften kan byttes til blåsing ved å koble til 50 mm blåsefatning istedet for de to blå utblåsningsposene. Før støvsugeren benyttes til blåsing, må man forsikre seg om at slangen er fri for støv. Etter at slangen er tilkoblet blåsefatningen, settes slangens ende inn i støvsugeren, motoren startes og slangen ristes, slik at den renses for løst støv.

3 Risting av filter

For å få full sugeeffekt, må hovedfiltret alltid holdes mest mulig rent. Et rutinemessig, godt renhold oppnås enklest ved å skru av maskinen, men la slangen sitte tilkoblet. Trykk og dra så i ristehåndtaket på siden av beholderen. Når ristestangen er halvt trukket ut, vil en venstre-høyre bevegelse sørge for at støvet på undersiden av filtret faller ned i støvbeholderen. Hvor ofte filtret må ristes, avhenger av bruk og støvtype. Men hvis man benytter et manometer, vil man lett kunne se når risting av filtret er nødvendig. Filtret må ikke vaskes eller børstes, men holdes rent ved jevnlig risting eller eventuelt støvsuges med en annen støvsuger.

4 Tømming av støvbeholder

Skru av motoren, la slangen sitte på og rist filtret som beskrevet ovenfor.

1 Ved å heve pedalstangen vil støvbeholderen senkes ned på gulvet, og kan enten trekkes ut fra maskinen eller man kjører maskinen fremover, slik at beholderen er fri.

2 Etter tømning settes beholderen igjen under maskinen med et håndtak pekende bakover, pedalstangen trykkes ned, hvorved beholderen automatisk løftes og festes i riktig posisjon.

5 Støvposer

For effektiv oppsuging og hygienisk tømning er det mulig å benytte en plastsekk. Sekken plasseres i støvbeholderen ved å presse den tett inntil beholdersidene og brettes ut. Sett sugeåpningen over sugestussen inne i beholderen og brett posen over beholderkanten. Når beholderen skal tømmes, foldes posen forsiktig sammen slik at støvet ikke hvirvles opp.

6 Engangsbeholder

Til spesielt farlig støv kan det leveres en engangsbeholder. Når beholderen er full, forsegles den med lokk og spenning før beholderen deponeres.

7 Separator

Når det skal suges større mengder støv, sot, sagflis, papirbiter, garn, etc., kan kapasiteten økes og antall tømninger reduseres ved å benytte en forutskiller. Forutskillere med tilkobling for 70 mm og 100 mm er tilgjengelige. For enklere transport av en forutskiller, kan det benyttes en trehjulet vogn. Andre separatorer kan leveres på betilling.

Utstyr

Stort utvalg av rør og munnstykker til alminnelig rengjøring, høyderengjøring og spesielle renholdsoppgaver. Se spesialbrosjyrer for tilbehør.

8 Manometer

Støvsugeren kan forsynes med manometer som viser graden av støvbelegg på hovedfiltret. Når viseren er i det røde feltet, skal motoren stoppes og filtret ristes. Ved stasjonær avsuging, hvor en reduksjon av sugekraften ikke umiddelbart kan konstateres, er manometeret en sikkerhet.

Utblåsningsfiltret

Utblåsningsfiltret kan brukes overalt hvor det er nødvendig med en helt ren utblåsningsluft.

Filtrene monteres der hvor diffusjonsposen sitter.

Utblåsningsfiltrene er lette å montere og filterpatronen er utskiftbar.

Både HEPA filter, art.nr. 217780, og ULPA filter, art.nr. 217790, kan monteres i filterhuset, art.nr. 117795.

Det følger bruksanvisning med utblåsningsfiltrene.

Lyddempere

Der hvor det kreves - eller er ønskelig - med et lavere støynivå, kan støvsugeren utstyres med lyddempere som reduserer motorens lydnivå med 5 dB (GB 933) og 7 dB (GB 1033).

Utstyrskasse

Utstyrskasse i stål, hvor utstyrsdelene kan oppbevares eller tas med under rengjøring.

Håndtak

For å lette arbeidet med 70 mm tilbehør kan røret utstyres med et praktisk håndtak.

9 Beholdermunnstykke

Når plassen tillater det, er det mer effektivt, raskere og enklere å støvsuge gulv med beholdermunnstykket som støvsuger i opptil 75 cm brede baner. Beholdermunnstykket kan føres helt opp til vegger, maskiner og stolrekker, både fra siden og forfra. Beholdermunnstykket festes til maskinen med en fjærkobling og løftes klar av gulvet for å lette transport av maskinen.

Beholdermunnstykket monteres på følgende måte:

- ① Den faste tapp settes på plass i festemekanismens hull og bøylen festes til chassiset.
- ② Den bevegelige tapp trekkes tilbake og settes i hullet på chassisets motsatte side.
- ③ Sett slangens kobling i sugeåpningen, så den griper godt. Et overgangsrør kan bestilles for å koble slangen fra munnstykket til støvsugeren.

Demontering gjøres i motsatt rekkefølge.

Justering av gummilister

- ④ Gummilistenes avstand fra gulvet skal være ca. 1 mm og innstilling foregår ved hjelp av de to fingerskruene.
- ⑤ Når støvsugeren ikke er i bruk eller skal transporteres, settes munnstykkets bøyle på kroken på beholderen.
- ⑥ Som alternativ kan det leveres et børstesett bestående av fire børstetrips.

Vedlikehold

Oppbevar støvsugeren tørt. Støvsugeren passer seg selv m.h.t. smøring, etc. Støvsugeren er konstruert til hardt og vedvarende arbeid, men på et tidspunkt - avhengig av hvor mye den brukes - skal filtret skiftes.

En slik service bør utføres på et Nilfisk verksted.

Uregelmessigheter

• hvis motoren ikke vil starte

- kan en sikring i en av de tre faser på strømmettet være gått og skal skiftes.
- kan ledning eller stikkontakt være defekt og skal undersøkes.

• hvis sugeevnen er redusert

- kan beholderen være full og skal tømmes - se punkt 4.
- kan filtret være støvbelagt og skal ristes - se punkt 3.
- kan slange, rør eller munnstykke være tilstoppet og skal renses.

Spesifikasjoner

		GB 933	GB 1033
Merkeeffekt	W	4000	5500
Beskyttelsesgrad (fukt, støv)	-	IP 54 ▲	IP 54 ▲
Beskyttelsesklasse (elektrisk)	-	I	I
Luftstrøm uten slange	l/sek	197	192
Luftstrøm med slange	l/sek ¹⁾	172	169
Luftstrøm med slange	l/sek ²⁾	197	192
Vakum	kPa	14,7	22,5
Sugeeffekt uten slange	W	1100	1350
Sugeeffekt med slange	W ¹⁾	900	1200
Sugeeffekt med slange	W ²⁾	1000	1300
Lydeffektnivå	dB(A)/1pW	90	95
Lydtrykknivå i 1,5 m avst.	dB(A)/20µPa	78	83
Filterareal	cm ²	41.000	41.000
Utblåsningsfilter, areal	cm ²	2x11.400	2x11.400
Beholdervolum	l	69	69
Støvposevolum	l	69	69

¹⁾ Målt ved 70 mm slangetilslutning ²⁾ ved 100 mm.

Bruksanvisning

Innan maskinen tas i bruk skall man försäkra sig om att frekvens och spänning enligt märkskylten överensstämmer med nätspänningen.

Specifikationer och detaljer kan ändras utan föregående meddelande.

Viktigt! Varning!

1. Dammsugaren får inte användas för uppsamling av farligt material, t ex giftigt damm, om inte speciella föreskriftsenliga åtgärder vidtagits.
2. Spänningsförande ledare får inte dammsugas förrän strömmen till dem brutits. Detta för att undvika att kortslutning uppstår genom det damm som samlats i munstycken och rör.
3. Maskinen får inte användas för uppsugning av vatten eller andra vätskor.
4. Dammsugaren får inte användas för uppsamling av brännbara eller explosiva material, och bör heller inte användas i explosiva omgivningar.
5. Maskinen får under inga omständigheter användas för uppsamling av varmt material. Maskinen får i synnerhet inte användas vid rengöring av öppna eller slutna spisar, kaminer eller dylikt som innehåller varm eller glödande aska.
6. Maskinen får inte användas om ledningen visar tecken på skada. Syna ledningen regelbundet för skador, i synnerhet om den krossats, klämt i en dörr eller körts över.
7. Ta inte ur stickproppen genom att dra i ledningen. Fatta om proppen - inte i ledningen.
8. Vid reparation eller byte av ledning skall en ledning av samma typ som den ursprungliga användas. Ledningen finns hos NILFISK.
9. Stickproppen skall alltid tas ut ur uttaget, innan något service- eller reparationsarbete påbörjas på maskinen eller ledningen.
10. Ändringar eller modifieringar på de mekaniska eller elektriska säkerhetsanordningarna får inte utföras.
11. Max luftburet buller (ljudtrycknivå) ligger under 78 dB(A)/20µPa för GB 933 och under 83 dB(A)/20µPa för GB 1033.

1 Kontroll av motorns rotationsriktning

Innan dammsugaren tages i bruk kontrollerar man genom en kort strömanslutning att motor roterar åt rätt håll.

Vid felaktig rotationsriktning uppstår reducerad sugkraft. Den korrekta rotationsriktningen kontrolleras på motorn översida. Den skall visa att fläkten roterar i märkpilens riktning.

För att ändra rotationsriktningen skall en aukt. el-installatör byta två faser i de aktuella stickkontakterna.

Start/stopp

Ledningen anslutes till väggkontakten.

Motorn startas med ett tryck på knapp **I** och stoppas med ett tryck på knapp **O**.

2 Slangar

1 Slang Ø 70 mm och anslutning Ø 70 mm

Anslut slangstudsens till sugöppningen, tryck in låsblecket och för in slangstudsens.

2 Slang Ø 70 mm och anslutning Ø 100 mm

Montera reduceringsadaptern. Anslut slangstudsens till reduceringsadaptern, tryck in låsblecket och för in slangstudsens.

3 Slang Ø 100 mm och anslutning Ø 100 mm

Anslut slangstudsens till sugöppningen, lyft upp låsblecket och för in slangstudsens.

Demontera i omvänd ordning.

Utblåsningsluft

Utblåsningsluften från motorn fläkt kan användas till blåsning genom anslutning av Ø 50 mm tillbehör istället för de två blå diffusorpåsarna.

Innan du utför blåsarbete så se till att slangen blir ren genom att ansluta den fria änden till sugingången, sätt igång motorn och skaka slangen.

3 Filterskakning

För att bibehålla full sugeffekt skall huvudfiltret hållas rent.

Bäst resultat uppnås genom följande rutin: - bryt strömmen, - låt slangen sitta kvar, - med bestämda snabba rörelser rörs skakhandtaget på dammsugarsidan fram och tillbaka. Med skakhandtaget halvvägs utdraget kan med motsvarande sidorörelser filterskakningen kompletteras. Därmed frigörs undersidan av filtret från smuts, som faller ner i behållaren.

Hur ofta filterskakning erfordras är beroende av det uppsugna stoffets beskaffenhet. Genom att använda en manometer får man en visuell indikation på när skakning måste göras. (Se pkt. 8).

Filtret får inte borstas eller tvättas. Grundrengöring av bomullsfilter kan göras genom skakning och avsugning med annan dammsugare. GORE-TEX®-filter skall endast skakas - ej dammsugas.

4 Tömning av behållare

Bryt strömmen, låt slangen sitta kvar och skaka filtret.

1 Genom att lyfta behållarbygeln sänks behållaren till golvet och blir fri antingen genom att maskinen förs framåt eller behållaren dras bakåt i handtaget.

2 Sedan behållaren tömts placeras den under maskinen med handtaget bakåt. Genom att trycka ner behållarbygeln lyfts behållaren och anslutes till dammsugaren. Sänk och justera läget om behållaren inte kom rätt.

5 Dammpåse

För effektiv uppsamling och hygienisk tömning finns en plastsäck. Den placeras i behållaren, pressas tätt mot insidan och vikes över behållarkanten. Följ sedan mom 4.2 ovan. Säcken avlägsnas genom att man försiktigt samlar ihop och försluter den.

6 Engångsbehållare

Till speciellt farligt stoft kan leveras en engångsbehållare. När behållaren är fylld förseglas den med lock och spänning, varefter behållaren deponeras.

7 Separator - föravskiljare

För att samla upp stora mängder damm, sot, sågspån, papper, garn, tyg mm kan effektiviteten ökas och tömningen förenklas genom att man tillsätter en föravskiljare eller separator. Lock med in- och utgång för Ø 70 mm eller Ø 100 mm finns att tillgå. För bekväm transport av separatortanken kan den utrustas med en 3-hjulsvagn.

Även andra separatoralternativ kan erbjudas.

Tillbehör

Stort urval av rör och munstycken till allmän rengöring, höjdrengöring och speciella uppgifter. Se specialbroschyr över tillbehör.

8 Manometer

Dammsugaren kan försees med manometer, som visar tilltappningsgraden hos huvudfiltret. När visaren står i det röda fältet, skall motorn stoppas och filtret skakas. Vid stationär avsugning, där en reducering av sugkraften inte omedelbart kan konstateras, är manometern en säkerhet.

Utblåsningsfilter

Utblåsningsfilter användes överallt, där det krävs absolut ren utblåsningsluft från dammsugaren.

Utblåsningsfiltret monteras där diffusionspåsen annars sitter. Utblåsningsfiltret är lätt att montera och filterpatronen är utbyttbar.

Filterhus (exkl filter), art nr. 117795 för montering av HEPA-filter art nr. 217780 eller ULPA-filter art nr 217790.

Bruksanvisning medföljer utblåsningsfiltret.

Ljuddämpare

I fall där det krävs eller önskas lägre ljudnivå, kan dammsugaren försees med ljuddämpare, som reducerar motorn ljudnivå med 5 dB (GB 933) och 7 dB (GB 1033).

Tillbehörsslåda

Tillbehörsslåda i stål, i vilken tillbehör kan förvaras även när dammsugaren användes.

Handtag

För att underlätta arbetet med Ø 70 mm tillbehör kan röret försees med ett praktiskt handtag.

9 Frontmunstycke

Där utrymmena tillåter, är det mera effektivt, snabbare och bekvämare att dammsuga golven med frontmunstycket, som dammsuger i 75 cm breda banor. Frontmunstycket kan föras helt intill paneler, maskiner och stolrader, både från sidan och framifrån. Vid transport kan frontmunstycket hållas upplyft från golvet med en bygel.

Frontmunstycket monteras på följande sätt

- 1 Den fasta tappen sättes på plats i ena upphängningshålet på dammsugaren och bygeln fästes mot chassit.
- 2 Den rörliga tappen drages tillbaka och trycks in i hålet på motsatta sidan.
- 3 Sätt slangens koppling i sugöppningen så att den griper ordentligt. En reduceringsadapter kan erfordras för att koppla munstycket till sugingången.

Munstycket tages av i omvänd ordningsföljd.

Justering av gummiläpparna

- 4 Gummiläpparnas avstånd från golvet skall vara ca. 1 mm och inställningen sker med hjälp av de två justerskruvarna.
- 5 När dammsugaren inte är i bruk eller när den skall transporteras, anbringas munstyckets bygel på behållarens fästkrok.
- 6 Som alternativ kan det levereras ett borstset bestående av fyra borststrips.

Tillsyn

Förvara dammsugaren torr. Dammsugaren är underhållsfri med avseende på smörjning etc. När det efter normal användning av dammsugaren blir aktuellt med filterbyte, bör detta ombesörjas av en auktoriserad Nilfisk verkstad.

Driftstörningar

• om motorn ej vill starta

- kan en säkring i en av de tre faserna på ljusnätet vara trasig och skall bytas.
- kan sladden vara defekt.

• om sugeffekten är nedsatt

- kan filtret vara tilltäppt och skall skakas, se punkt 3.
- kan behållaren vara full och skall tömmas, se punkt 4.
- kan slang, rör eller munstyck vara tilltäppt och skall rensas.

Specifikationer

		GB 933	GB 1033
Märkeffekt	W	4000	5500
Skyddsklass (fukt, damm)	–	IP 54	IP 54
Skyddsklass (elektrisk)	–	I	I
Luftström utan slang	l/sec	197	192
Luftström med slang	l/sec ¹⁾	172	169
Luftström med slang	l/sec ²⁾	197	192
Vakuump	kPa	14.7	22.5
Sugeffekt utan slang	W	1100	1350
Sugeffekt med slang	W ¹⁾	900	1200
Sugeffekt med slang	W ²⁾	1000	1300
Ljudeffektnivå	dB(A)/1pW	90	95
Ljudtrycknivå på 1,5 m avstånd	dB(A)/20µPa	78	83
Filteryta	cm ²	41.000	41.000
Utblåsningsfilter, yta	cm ²	2x11400	2x11400
Behåldarvolym	l	69	69
Dampmpåsvolym	l	69	69

¹⁾ Mätt vid Ø 70 mm slanganslutning ²⁾ vid Ø 100 mm.

Käyttöohje

Varmista ennen laitteen käyttöönottoa, että tyyppikilvessä mainitut taajuus- ja jännitearvot ovat verkkojännitteen mukaiset.

Oikeus tehdä ilman varoitusta muutoksia erittelyissä ja yksityiskohdissa pidetään.

Tärkeitä varoituksia

1. Imuria ei saa käyttää vaarallisten aineiden - esim. myrkyllisen pölyn - imuroimiseen ilman että noudatetaan erityisiä virallisia turvamääräyksiä ja - toimenpiteitä.
2. Jännitteellisiä kaapeleita ei saa imuroida ennen kuin niistä on katkaistu virta. Näin vältetään oikosulun vaara, joka aiheutuu suuttimiin ja putkiin jäävästä pölystä.
3. Laitetta ei saa käyttää veden eikä muiden nesteiden imemiseen.
4. Imurilla ei saa imuroida tulenarkoja eikä räjähdysalttiita materiaaleja, laitetta ei tule myöskään käyttää räjähdysalttiissa ilmassa.
5. Kuuman materiaalin imurointi laitteella on ehdottomasti kielletty. Tämä koskee erityisesti avoimia ja suljettuja tulisisijoja, takkoja, uuneja tmv. paikkoja, joissa on kuumaa tai hehkuvaa tuhkaa.
6. Laitetta ei saa käyttää, jos sen sähköjohdossa ilmenee pienintäkkin vikaa. Johto on tarkistettava säännöllisesti vikojen toteamiseksi, erityisesti silloin, kun johto on ollut puristuksissa, jäänyt oven väliin tai sen päälle on ajettu.
7. Johtoa irrottaessasi tartu pistotulppaan, älä vedä johdosta.
8. Johtoa korjattaessa tai vaihdettaessa on käytettävä saman tyyppistä johtoa kuin laitteen alkuperäinen johto. NILFISK toimittaa johtoja tilauksesta.
9. Pistotulppa on aina irrotettava pistokkeesta ennen kuin laitetta tai sen sähköjohtoa ryhdytään korjaamaan.
10. Mekaanisiin tai sähköisiin turvalaitteisiin ei saa tehdä muutoksia.
11. Maksimaalinen melutaso (äänenpaineen taso) on alle 78 dB(A)/20µPa GB 933, ja alle 83 dB(A)/20µPa GB 1033.

1 Moottorin kiertosuunnan tarkistus

Ennen pölynimurin käyttöönottoa on lyhyellä virrankytkenällä tarkistettava, että moottori pyörii oikeaan eli nuolen osoittamaan suuntaan.

Oikea kiertosuunta tarkistetaan moottorin päältä. Näin varmistetaan että siivekkeet pyörivät samaan suuntaan kuin nuoli moottorin päällä osoittaa.

Kiertosuunnan muuttamiseksi on valtuutetun sähköasentajan vaihdettava kaksi johtimen liitäntää keskenään kyseisissä seinäpistorasioissa. Moottori on tehtaalla kytketty oikein, joten muutos on aina tehtävä sähköverkossa eikä imurissa.

Käynnistys/pysäytys

Yhdistä liitäntäjohto seinäpistorasiaan. Moottori käynnistetään painamalla nappia **I** ja pysäytetään painamalla nappia **O**.

2 Letkut

① Ø 70 mm letku ja Ø 70 mm liitäntä

Asenna letkun pidike imurin liitäntään ja paina sitä samalla kun kannatat jousi lukkoa.

② Ø 70 mm letku ja Ø 100 mm liitäntä

Asenna letkun pidike pienennys muhviin ja liittimeen ja paina se imurin liitäntään samalla kun kannatat jousilukkoja.

③ Ø 100 mm letku ja Ø 100 mm liitäntä

Asenna letkun pidike imurin liitäntään ja paina sitä samalla kun nostat jousilukkoa.

Letkun poistaminen : päivastainen toiminta.

Poistoilma

Poistoilmaa voidaan käyttää hyväksi puhallukseen asentamalla Ø 50 mm varusteita sinisien ilmanhajoittajien tilalle. Ennen puhaltamista varmista että letku on puhdas asettamalla sen avoin pää imurin liitäntään ja moottorin pyöriessä ravista letkua.

3 Suodattimen ravistus

Säilyttääksesi täyden imutehon imurissasi, pääsuodatin on pidettävä puhtaana. Normaali puhdistus tehdään parhaiten kun sammutetaan moottori ja letkun ollessa paikallaan, vedetään ja-työnnetään säiliön sivulla olevaa ravistimen kahvaa. Kahvan ollessa työnnettynä puoliväliin, ravista suodatinta sivuttaisella, oikealle ja vasemmalle suuntautuvalla liikkeellä. Tämä puhdistaa erityisen hyvin sudattimen sisäpintaa. Ravistamisen tarve riippuu käytöstä, mutta painemittari näyttää selkeästi milloin se on tehtävä. Älä pese tai harjaa suodatinta, vaan pidä se puhtaana ravistamalla sitä tai toisella imurilla imuroiden.

4 Pölysäiliön tyhjentäminen

Sammuta moottori, jätä letku kiinni ja ravista suodatinta (kuvattu kappaleessa suodattimen ravistus).

① Nostamalla jalalla tankoa, pölysäiliö putoaa maahan ja työntämällä imuria eteenpäin, säiliö jää vapaaksi jolloin se voidaan tyhjentää.

② Tyhjentämisen jälkeen, säiliö asetetaan koneen alle yhden kahvan jäädessä taakse ja painamalla jalalla tankoa alas, säiliö nousee ylös ja kiinnittyy tiiviisti imuriin.

5 Pölypussi

Tarkkaan pölyn poistoon ja hygieeniseen tyhjentämiseen on saatavana pölypussi. Pölypussi asetetaan säiliön laitojen myötäisesti ja vedetään reunan yli. Tällä tavoin pussi asettuu tiiviiksi. Pussin poistetaan nostamalla sen reunat ylös ja sitomalla ne yhteen, nyt pussi voidaan nostaa säiliöstä ja hävittää.

6 Kertakäytösäiliö

Erityisen vaarallista pölyä imuroitaessa käytetään kertakäytösäiliötä. Kun säiliö on täynnä, suljetaan se kannella ja lukitusrenkaalla, jonka jälkeen säiliö viedään pölyn laadusta riippuen tuhottavaksi tai säilytettäväksi.

7 Erottaja

Imettäessä suuria määriä pölyä, sahanpurua, nokea, paperin palasia, lankaa tai kangas kudoksia, laitteiston kapasiteettia voidaan lisätä jolloin tyhjennys tiheys vähenee. Tämä vaatii erottaja tankin käyttöä, (Ø 70 mm ja Ø 100 mm varusteet ovat saatavilla). Myös pyörällinen alusta on saatavana erottajalle. Muut laitteistot pyydettyäessä.

Varusteet

Suuri valikoima imuletkuja, putkia ja suuttimia yleissiivoukseen, korkealta puhdistamiseen ja erikoispuhdistustehtäviin. Tarkemmat tiedot näistä varuste-esitteissä.

8 Painemittari

Pölynimuriin voi asentaa painemittarin, joka osoittaa milloin pääsuodatin on tukkeutunut. Kun osoitin on punaisella alueella, on moottori pysäytettävä ja suodatinta ravistettava. Paikallispoistossa, jossa imutehon alenemista ei heti voi todeta, on painemittaria käytettävä.

Poistoilmansuodatin

Poistoilmansuodatinta käytetään kaikkialla missä imurin poistoilman on oltava ehdottoman puhdasta. Poistoilmansuodatin asennetaan ilmanhajotinpuussin paikalle. Poistoilmansuodattimen asennus on helppoa ja suodatinpanoksen voi vaihtaa. Asennus-sarjaan ilman suodatin elementtejä, 117795 on saatavana suodatin elementti HEPA 217780 tai ULPA 217790. Poistoilmansuodattimen mukana seuraa käyttöohje.

Äänenvaimennin

Kun vaaditaan alhaisempaa äänitasoa, voi imurin varustaa äänenvaimentimella, joka alentaa moottorin äänitasoa 5 dB (GB 933) ja 7 dB (GB 1033).

Suuttimien säilytyslaatikko

Teräksisessä säilytyslaatikossa kulkevat suuttimet mukana siivottaessa.

Kädensija

Työn helpottamiseksi voidaan 70 mm:n putki varustaa käytännöllisellä kädensijalla.

9 Etusuuttimet

Suuret lattiapinnat puhdistetaan nopeimmin, tehokkaimmin ja yksinkertaisimmin kiinteällä etusuuttimella, jolla kerralla voidaan imuroida 75 cm leveä vana. Etusuutin voidaan ohjata sekä suoraan että sivuttain kiinni seiniin, koneisiin ja vastaaviin. Kiinteä etusuutin kiinnitetään koneeseen jousi lukolla ja suutin voidaan nostaa ylös kuljetuksen ajaksi.

Etusuuttimen kiinnitys:

- 1 Aseta kiinteä tappi paikoilleen alustan reikään ja kiinnitä kannatin runkoon.
- 2 Vedä liikkuvaa tappia taaksepäin ja aseta se alustan vastakkaisella puolella olevaan reikään.
- 3 Kiinnitä Ø 50 mm:n letku säiliön imuaukkoon kiertämällä lukkolaitetta myötöpäivään niin, että se on tiukasti kiinni. Supistinta voidaan tarvittaessa asennettaessa suuttimen letkua imurin liitäntään.

Irrota suutin päinvastaisessa järjestyksessä

Kumiliuskojen säätö

- 4 Kumiliuskojen etäisyyden lattiasta on oltava noin 1 mm. Säätö käy kahta (2) ruuvia kiertämällä.
- 5 Kun imuria ei käytetä tai kun sitä siirretään paikasta toiseen, asetetaan suuttimen kannatin säiliön koukkuun.
- 6 Kumiliuskat voidaan vaihtaa harjaksiin (neljä harjasosaa).

Hoito

Säilytä pölynimuria kuivassa paikassa. Mitään erityistä hoitoa kone ei vaadi. Laakerien voitelu ja suodattimen uusiminen määräytyvät käyttöolojen ja -ajan mukaan. Huollon ja muut tarkastukset suorittaa Oy NILFISK Ab:n huoltoosasto tai valtuuttama huoltoliike.

Häiriöt

- **jos moottori ei käynnisty, voi syynä olla että**
 - sulake yhdessä sähköverkon kolmesta vaiheesta on palanut ja on vaihdettava.
 - liitäntäjohto tai pistorasia on vioittunut ja on tarkastettava.
- **jos imuteho on heikentynyt, voi syynä olla että**
 - suodatin on likaantunut - ravistettava, kts kohta 3.
 - pölysäiliö on täynnä - tyhjennettävä, kts kohta 4.
 - letku, putki tai suutin on tukkeutunut - poista tukkeuma. Jos imuletku on puhdistettava, irrota lukkorengas, käyräputki ja kuminivel.

Tekniset tiedot

		GB 933	GB 1033
Moottorin nimellisteho	W	4000	5500
Kotelointiluokka (vesi, pöly)	–	IP 54	IP 54
Suojausluokka (sähkö)	–	I	I
Ilmavirtaus ilman letkua	l/sec	197	192
Ilmavirtaus letkua	l/sec ¹⁾	172	169
Ilmavirtaus letkua	l/sec ²⁾	197	192
Tyhjiö	kPa	14.7	22.5
Imuteho ilman letkua	W	1100	1350
Imuteho imuletkulla	W ¹⁾	900	1200
Imuteho imuletkulla	W ²⁾	1000	1300
Äänitaso	dB(A)/1pW	90	95
Äänipaine, 1,5 m:n etäis	dB(A)/20µPa	78	83
Suodatinpinta	cm ²	41,000	41,000
Poistoilmansuodatin, pinta-ala	cm ²	2x11400	2x11400
Säiliön tilavuus	l	69	69
Pölypuussin tilavuus	l	69	69

¹⁾ 70 mm:n letku.

²⁾ 100 mm:n letku.

Säilytä tämä käyttöohje!

Instructions for use

Before using the machine make sure that the frequency and voltage shown on the rating plate corresponds with the mains voltage.

Specifications and details are subject to change without prior notice.

For US only

Important Safety Instructions

These warning instructions are mandated by UL.

When using an electrical vacuum cleaner, basic precautions should always be followed, including the following:

READ ALL INSTRUCTIONS BEFORE USING THIS VACUUM CLEANER

SAVE THESE INSTRUCTIONS

WARNING

To reduce the risk of fire, electric shock, or injury:

1. Do not leave appliance when plugged in. Unplug from outlet when not in use and before servicing.
2. **WARNING** - Electric shock could occur if used outdoors or on wet surfaces.
3. Do not allow to be used as a toy. Close attention is necessary when used by or near children.
4. Use only as described in this manual. Use only manufacturer's recommended attachments.
5. Do not use with damaged cord or plug. If appliance is not working as it should, has been dropped, damaged, left outdoors, or dropped into water, return it to a service center.
6. Do not pull or carry by cord, use cord as a handle, close a door on cord, or pull cord around sharp edges or corners. Do not run appliance over cord. Keep cord away from heated surfaces.
7. Do not unplug by pulling on cord. To unplug, grasp the plug, not the cord.
8. Do not handle plug or appliance with wet hands.
9. Do not put any object into openings. Do not use with any opening blocked; keep free of dust, lint, hair, and anything that may reduce air flow.
10. Keep hair, loose clothing, fingers, and all parts of body away from openings and moving parts.
11. Do not pick up anything that is burning or smoking, such as cigarettes, matches, or hot ashes.
12. Do not use without dust bag and/or filters in place.
13. Turn off all controls before unplugging.
14. Use extra care when cleaning on stairs.
15. Do not use to pick up flammable or combustible liquids such as gasoline or use in areas where they may be present.
16. Connect to a properly grounded outlet only. See Grounding Instructions.

GROUNDING INSTRUCTIONS

This appliance must be grounded. If it should malfunction or break-down, grounding provides a path of least resistance for electric current to reduce the risk of electric shock. This appliance is equipped with a cord having an equipment-grounding conductor and grounding plug. This grounding plug will be fitted according to the customer's installation upon delivery of the machine. The plug must be inserted into an appropriate outlet that is properly installed and grounded in accordance with all local codes and ordinances. **WARNING** - Improper connection of the equipment-grounding conductor can result in a risk of electric shock. Check with a qualified electrician or service person if you are in doubt as to whether the outlet is properly grounded. Do not modify the plug provided with the appliance - if it will not fit the outlet, have a proper outlet installed by a qualified electrician.

Important warnings

1. The machine must not be used for picking up hazardous materials - i.e. toxic dust, unless special authorised precautions are complied with.
2. Live conductors must not be vacuum cleaned before their current has been switched off. This is to avoid creating a short-cut through the dust remaining in the nozzles and tubes.
3. The machine must not be used for the suction of water or other liquids.
4. The machine must not be used for picking up combustible or explosive materials, nor should it be used in an explosive atmosphere.

5. Under no circumstances should the machine be used for picking up hot material. In particular the machine must not be used for cleaning open and closed fireplaces, ovens or similar that contain warm or glowing ashes.
6. The machine must not be used if the electrical cord shows any sign of damage. Regularly inspect the cord for damage. Regularly inspect the cord for damage, particularly if it has been crushed, shut in a door or run over.
7. Do not unplug by pulling on cord. To unplug, grasp the plug, not the cord.
8. When repairing or replacing the cord, the same type of cord as originally supplied with the machine must be used. This cord can be supplied by NILFISK.
9. The plug must always be removed from the socket outlet before starting any service or repair work of the machine or the cord.
10. No changes or modifications to the mechanical or electrical safety devices should be made.
11. The maximum airborne noise (sound pressure level) is below 78 dB(A)/20µPa for GB 933 and below 83 dB(A)/20µPa for GB 1033.

COSHH regulations

WARNING, where the machine is used for collecting of recognised hazardous materials, COSHH regulations may apply.

Wiring instructions

This equipment must be installed by a qualified electrician.

1 Checking the direction of rotation of the motor

Before use, connect the suction cleaner briefly to the power supply to check that the motor runs in the right direction. Rotation in the wrong direction will result in reduced suction power. The correct rotation is checked on top of the motor by ensuring the rotating direction of the fan blades is the same as the arrow marking. To change the direction of rotation a qualified electrician must reverse two of the phases in the mains socket. As the motor is wired correctly when leaving the factory, it is always the phases in the mains socket which must be changed, and not those of the suction cleaner itself.

On/off

Plug the cable into the wall socket. Start the motor by pressing button **I** and stop it by pressing button **O**.

2 Hoses

1 Hose Ø 70 mm and inlet Ø 70 mm

Insert the hose socket in the suction inlet and press it in while holding down the spring lock.

2 Hose Ø 70 mm and inlet Ø 100 mm

Insert the hose socket into the reducer and coupling piece and press it in the suction inlet while holding down the spring lock.

3 Hose Ø 100 mm and inlet Ø 100 mm

Insert the hose socket in the suction inlet and press it in while lifting the spring lock.

Dismantling: Reverse above procedure.

Exhaust air

The exhaust air from the motor fans can be used for blowing by fitting the Ø 50 mm components in place of the two blue diffuser bags.

Before blowing, make sure the hose is clean inside by placing its open end in the container inlet and, with the motor running, shake the hose.

3 Shaking the filter

To maintain full suction efficiency, the main filter must be kept clean. Routine cleaning is best achieved by switching the machine off, leaving the inlet hose connected and vigorously moving the shaker handle on the container side with a push-pull movement. With the shaker rod half drawn from the container, a left, right, sideways movement gives particularly effective removal of dirt from the underside of the filter, the dirt falling into the waste container at the bottom of the machine. The frequency of shaking the filter depends on the application, but the use of a manometer will give a visual indication when this needs to be done. Do not wash or brush the filter, but keep it clean solely by frequent shaking or vacuuming with another cleaner.

4 Emptying the waste container

Switch off the motor, leave the hose connected and shake the filter as described in "Shaking the filter".

- ① By raising the pedal bar, the waste container is lowered to the ground and can either slid clear of the machine for disposal of waste, or the machine can be pushed forward to clear the container.
- ② After emptying, the container is placed under the machine, with one handle to the rear and the pedal bar pushed down, automatically lifting and sealing the container back in its position.

5 Dust bag

For efficient pick-up and hygienic emptying, a plastic bag is available. The bag is placed in the waste container by pressing it close to the container side to fill it out. Press the inlet opening on the inlet tube and then roll the bag over the container edge. Removal of the bag is done by carefully folding the bag over the waste to close it inside the bag.

6 Disposable container

For hazardous dust, a disposable container is available. When the container is full, it is sealed with a lid and a locking ring making the container safe to dispose.

7 Separator tank

For collecting large quantities of dust, soot, sawdust, pieces of paper, yarn or cloth, the system capacity can be increased and hence the emptying frequency decreased, by adding in a pre-separator or interceptor tank. Lids with inlet and outlet for Ø 70 mm and Ø 100 mm are available. For easy transportation of the interceptor tank a 3-wheeled trolley can be supplied. Other tank systems can be supplied on request.

Accessories

Nilfisk supplies a large selection of tubes and nozzles for ordinary cleaning, overhead cleaning, and specific cleaning tasks. See special leaflets for accessories.

8 Manometer

The suction cleaner can be fitted with a manometer, indicating the degree of clogging of the main filter. When the needle is in the red zone, the motor needs to be switched off and the filter shaken. This is particularly useful in fixed pipework systems, where a drop in efficiency may not be immediately noticed.

Exhaust filters

The exhaust filters are for use where the exhaust air from the cleaner must be absolutely clean. The exhaust filters are fitted in place of the diffuser bags.

The exhaust filters are easily fitted and the filter element is replaceable.

Mounting kits without filter elements, ref. no. 117795 are holding the filter elements in HEPA, ref. no. 217780 or in ULPA, ref. no. 217790 in place.

Instructions for use are supplied with the exhaust filters.

Sound suppressors

In places where a lower noise level is required or desired, the cleaners can be fitted with sound suppressors, reducing the noise by 5 dB (GB 933) and 7 dB (GB 1033).

Tool box

The specially designed steel tool box clips onto the machine handle. It allows accessories to be carried conveniently whilst cleaning takes place.

Hand grip

To ease work with Ø 70 mm accessories, the tube can be supplied with a practical hand grip.

9 Fixed floor nozzle

Large open areas are most effectively and quickly cleaned with a fixed floor nozzle which cleans a 75 cm path. This nozzle cleans right up to the skirting, machinery and furniture, whether side-ways or head-on. The fixed floor nozzle clips to machine by a spring latch and can be held clear of the floor for easy transportation.

The fixed floor nozzle is mounted to the container as follows

- ① The fixed pin is placed in the slot in the container bracket.
- ② The spring loaded pin is located into the hole on the opposite side of the bracket.
- ③ Lift nozzle to allow hose to be connected to the container inlet. A reduction tube may be required to couple the nozzle to the inlet.

To disconnect, reverse above procedure.

Adjustment of rubber blades

- ④ The distance of the rubber blades from the floor should be about 1 mm, and the adjustment is made by means of the two fingerscrews.
- ⑤ During idle periods or during transportation, the nozzle should be raised from the floor by placing the nozzle brace on to the container hook.
- ⑥ As an alternative a brush set consisting of floor brush strips is available.

Maintenance

Always keep the suction cleaner in a dry place. The cleaner is designed for continuous heavy work. Depending on the number of running hours the filter should be inspected and if necessary replaced.

For details of service or maintenance, please contact Nilfisk direct.

Fault finding

- **the motor will not start**
 - a fuse in one of the three phases of the mains may have blown and needs replacing.
 - the cable or the wall socket may be defective and need checking.
- **the suction power is reduced**
 - the filter may be clogged and needs shaking, see point 3.
 - the container may be full and needs emptying, see point 4.
 - the hose, tube or nozzle may be blocked and needs to be cleared.

Specifications

		GB 933	GB 1033
Rated power	W	4000	5500
Protection grade (moist., dust)	–	IP 54 ▲	IP 54 ▲
Protection class (electrical)	–	I	I
Airflow without hose	l/sec	197	192
Airflow with hose	l/sec ¹⁾	172	169
Airflow with hose	l/sec ²⁾	197	192
Vacuum	kPa	14.7	22.5
Suction power without hose	W	1100	1350
Suction power with hose	W ¹⁾	900	1200
Suction power with hose	W ²⁾	1000	1300
Sound power level	dB(A)/1pW	90	95
Sound pressure level at 1.5 m	dB(A)/20µPa	78	83
Main filter area	cm ²	41,000	41,000
Exhaust filter, surface area	cm ²	2x11,400	2x11,400
Container capacity	l	69	69
Dust bag capacity	l	69	69

¹⁾ Measured at 70 mm hose connection

²⁾ at 100 mm.

Gebrauchsanweisung

Bevor der Staubsauger in Betrieb genommen wird, vergewissern Sie sich, ob die Spannungsangabe auf dem Typenschild mit der Spannung des Stromnetzes übereinstimmt.

Technische Änderungen vorbehalten.

Wichtige Warnhinweise

1. Das Gerät darf nicht zum Aufsaugen von gesundheitsgefährlichem Material - zum Beispiel toxische Stäube - eingesetzt werden, solange nicht alle gesetzlich verordneten Vorsichtsmaßnahmen eingehalten werden.
2. Stromführende Installationen dürfen erst abgaut werden, wenn die Spannung abgeschaltet wurde. Das verhindert Kurzschlüsse, die sonst durch Staublagerungen in den Mundstücken und Rohren entstehen können.
3. Das Gerät darf nicht zum Saugen von Wasser oder anderen Flüssigkeiten eingesetzt werden.
4. Der Staubsauger darf nicht zum Aufsaugen von brennbarem oder explosivem Material benutzt werden. Er darf nicht in explosionsgefährdeten Räumen eingesetzt werden.
5. Unter keinen Umständen darf die Maschine heißes Material aufnehmen. Insbesondere darf sie nicht eingesetzt werden, um offene oder geschlossene Brennstellen, Öfen oder ähnliches zu säubern, die warme oder glühende Asche enthalten.
6. Das Gerät darf nicht eingesetzt, wenn die Netzanschluß-Leitung irgendwelche Schäden aufweist. Die Anschlußleitung muß regelmäßig auf Schäden untersucht werden. Das gilt besonders, wenn die Leitung zuvor gequetscht, in einer Tür eingeklemmt oder auch überfahren wurde.
7. Der Stecker darf nicht am Kabel, sondern immer nur am Stecker selbst aus der Wand gezogen werden.
8. Muß die Netzanschluß-Leitung ausgetauscht werden, sollte die Original-NILFISK-Leitung eingesetzt werden.
9. Nach dem Gebrauch oder während einer Reparatur am Gerät oder der Netzanschluß-Leitung muß der Stecker stets gezogen sein.
10. Eingriffe und Veränderungen an den mechanischen sowie den elektrischen Teilen des Gerätes sind zu unterlassen.
11. Der maximale Geräuschpegel (Schalldruckpegel) liegt unter 78 dB(A)/20µPa für GB 933 und unter 83 dB(A)/20µPa für GB 1033.

1 Überprüfen der Motorlaufrichtung

Vor der ersten Inbetriebnahme sollte der Sauger angeschlossen werden, um kurz zu überprüfen, ob der Motor in der richtigen Richtung läuft. Dreht der Motor in die falsche Richtung, hat das eine geringere Saugleistung zur Folge. Der Pfeil auf dem Motorgehäuse zeigt die richtige Drehrichtung an, sie muß mit der Drehrichtung des Motor-Lüfterflügels übereinstimmen.

Um die Laufrichtung zu ändern, muß ein Elektrotechniker in der Steckdose zwei Phasen austauschen. Da der Motor mit der richtigen Phasenabfolge ausgeliefert wurde, muß die Veränderung in der elektrischen Anlage - nicht im Sauger - vorgenommen werden.

Start/Stop

Nach dem Einschieben des Steckers in die Steckdose ist die Maschine betriebsbereit. Der Motor wird durch den Druck auf den Schalter **I** gestartet und auf **O** abgeschaltet.

2 Schläuche

① **Schlauch Ø 70 mm und Sauganschluß Ø 70 mm**
Das Schlauchanschlußrohr in den Sauganschluß einstecken, dabei die Rastfeder bis zum Einrasten herunterdrücken.

② **Schlauch Ø 70 mm und Sauganschluß Ø 100 mm**
Das Schlauchanschlußrohr in das Reduzier- und Verbindungsstück einstecken, dabei die Rastfeder bis zum Einrasten herunterdrücken.

③ **Schlauch Ø 100 mm und Sauganschluß Ø 100 mm**
Das Schlauchanschlußrohr auf den Sauganschluß stecken, dabei die Rastfeder bis zum Einrasten hochziehen.

Das Abnehmen der Saugschläuche erfolgt in umgekehrter Reihenfolge.

Abluft

Die Abluft der Turbine kann auch zum Abblasen benutzt werden, hierzu wird ein Ø 50 mm Schlauch anstelle der blauen Luftbeutel angeschlossen. Es muß sichergestellt sein, daß der Blaseschlauch innen sauber ist, hierzu wird das Ende des Blaseschlauches in den Sauganschluß gesteckt, der Motor eingeschaltet und der Schlauch geschüttelt.

3 Filterschütteln

Um die volle Saugleistung zu erhalten, muß das Hauptfilter abgereinigt werden. Dies sollte routinemäßig nach dem Ausschalten des Gerätes erfolgen, der Saugschlauch bleibt angeschlossen. Der Schüttelknopf wird mehrere Male ruckartig aus dem Gerät herausgezogen und hineingedrückt. Eine zusätzliche rechts-links Bewegung der Schüttelstange bewirkt eine besonders effektive Abreinigung, und der Schmutz fällt in den Staubbehälter. Die Abreinigungsintervalle richten sich nach dem Gebrauch des Gerätes. Bei Verwendung eines Manometers ist der Zeitpunkt der Abreinigung sehr leicht festzustellen.

Das Filter niemals waschen oder bürsten. Die Filterreinigung sollte immer nur durch Abschütteln oder Absaugen erfolgen.

4 Entleeren des Staubkessels

Motor ausschalten und Filterabreinen, wie unter Absatz Filterschütteln beschrieben.

① Der Kessel kann durch Anheben des Bügels mit der Hand oder dem Fuß auf den Boden abgesenkt werden. Jetzt den Staubsauger ein Stück nach vorne schieben - und der Kessel ist frei zum Entleeren.

② Zum Wiedereinsetzen den entleerten Kessel direkt hinter den Staubsauger stellen. Nun den Staubsauger über den Kessel fahren. Durch Herunterdrücken des Bügels wird der Kessel mit dem Oberteil fest verbunden.

5 Staubbeutel

Für eine einfachere Handhabung und sauberes Entleeren gibt es einen Plastikbeutel. Der Plastikbeutel wird in den Kessel eingelegt, er muß gut auf dem Boden und an den Wänden des Kessels anliegen. Der Rand des Plastikbeutels muß über den Rand des Kessels gelegt und glattgezogen werden. Zum Entleeren wird der Rand des Plastikbeutels vorsichtig vom Kessel abgezogen, die Öffnung zusammengefaltet und verschlossen.

6 Entsorgungsbehälter

Für gefährlichen Staub sind Einweg-Staubbehälter lieferbar. Sie können mit Deckel und Spannring schnell verschlossen und sicher entsorgt werden.

7 Vorabscheider

Für das Aufsaugen von großen Mengen Schmutz, wie Ruß, Sägespäne, Papier-, Garn- oder Stoffresten kann ein Vorabscheider verwendet werden. Dadurch können die Entleerungsintervalle verlängert werden. Vorabscheiderdeckel mit Anschlüssen Ø 70 mm und Ø 100 mm sind lieferbar. Zum einfachen Transport des Vorabscheiders ist ein Fahrgestell mit 3 Rädern lieferbar.

Andere Vorabscheider sind auf Anfrage lieferbar.

Zubehör

Für die Boden-, die Höhen- und die Objektreinigung bietet NILFISK eine große Anzahl von Zubehörteilen. Bitte Spezialprospekt für Zubehör anfordern!

8 Manometer

Der Staubsauger kann mit einem Manometer ausgerüstet werden. Das Manometer zeigt an, wie stark das Hauptfilter belegt ist. Wenn die Nadel in die rote Zone zeigt, muß der Motor abgestellt und das Filter geschüttelt werden. Besonders bei stationärer Verwendung des Saugers, wenn ein Leistungsrückgang nicht sofort bemerkbar ist, bietet die Manometeranzeige einen wichtigen Hinweis auf die Saugleistung des Staubsaugers.

Schwebstoff-Filter

Die Verwendung eines Schwebstoff-Filters ist immer dann angezeigt, wenn die Luft in den Arbeitsräumen absolut sauber sein muß. Das Schwebstoff-Filter wird anstelle des Luftverteilers montiert. Die Filterpatrone kann mit wenigen Handgriffen ausgewechselt werden. Für den Einsatz des Schwebstoff-Filters gibt es eine besondere Gebrauchsanweisung.

Schalldämmhaube

Wo ein geringer Lärmpegel verlangt oder gewünscht wird, kann der Industriesauger mit einer Schalldämmhaube ausgerüstet werden, die den Lärmpegel um 5 dB (GB 933) bzw. um 7 dB (GB 1033) reduziert.

Zubehörkasten

Ein Zubehörkasten aus Metall kann am Gerät angebracht werden. So ist das Zubehör immer griffbereit.

Handgriff

Um die Arbeit mit dem 70 mm-Zubehör zu erleichtern, kann das Rohr mit einem praktischen Handgriff geliefert werden.

9 Bodenabsaugvorrichtung

Wo große Bodenflächen schnell und gründlich gereinigt werden müssen, ist die Bodenabsaugvorrichtung ideal. Mit ihr saugt man in 75 cm breiten Bahnen direkt entlang den Scheuerleisten, dicht neben Maschinen, durch Stuhlreihen usw. hindurch. Wird die Bodenabsaugvorrichtung nicht benötigt oder soll der Staubsauger transportiert werden, wird der Bügel des Mundstückes auf den Haken an der Maschine gehängt.

Die Bodenabsaugvorrichtung wird wie folgt montiert:

- ① Der feste Zapfen wird in dem Aufhängeloch eingesetzt.
- ② Der bewegliche Zapfen wird zurückgezogen und rastet in dem Loch an der entgegengesetzten Seite ein.
- ③ Das Mundstück wird soweit angehoben, daß man den Schlauch in die Saugöffnung des Behälters stecken kann. Bei Geräten mit Sauganschluß Ø 100 mm ist ein Reduzierstück und ein Verbindungsstück erforderlich.

Das Abnehmen geschieht in entgegengesetzter Reihenfolge.

Einstellen der Saughöhe

- ④ Der Abstand der Gummileisten vom Fußboden muß ca. 1 mm betragen. Die Einstellung erfolgt durch die beiden Fingerschrauben.
- ⑤ Wird die Bodenabsaugvorrichtung nicht benötigt oder soll der Staubsauger transportiert werden, wird der Bügel des Mundstückes auf den Haken am Behälter gehängt.
- ⑥ Als Alternative zum Mundstück mit den Gummileisten bieten wir ein Bürsten-Set an, das aus vier Bürstenstreifen besteht.

Wartung

Den Staubsauger trocken aufbewahren. Der Staubsauger bedarf keiner besonderen Wartung. Nach einer gewissen Zeit - von der Verwendung abhängig - müssen Filter erneuert werden. In diesem Fall oder falls wieder Erwarten Störungen im Motor auftreten, sollte das Gerät in eines unserer Verkaufs-Büros oder in unsere Spezialwerkstatt eingeliefert werden.

Störungen

- **Der Motor will nicht anspringen**
 - Eine Sicherung ist ausgefallen.
 - Das Kabel ist defekt, muß untersucht werden.
- **Die Saugleistung hat nachgelassen**
 - Das Filter ist verstopft, muß geschüttelt werden, siehe Punkt 3.
 - Der Behälter ist voll, muß entleert werden, siehe Punkt 4.
 - Mundstück, Rohr oder Schlauch sind verstopft, die Blockierung muß entfernt werden.

Technische Daten

		GB 933	GB 1033
Leistungsaufnahme	W	4000	5500
Schutzklasse (Feucht., Staub)	-	IP 54 ▲	IP 54 ▲
Schutzklasse (elektrisch)	-	I	I
<hr/>			
Luftstrom an der Maschine	l/sec	197	192
Luftstrom mit Schlauch	l/sec ¹⁾	172	169
Luftstrom mit Schlauch	l/sec ²⁾	197	192
Unterdruck	kPa	14.7	22.5
Saugleistung an der Maschine	W	1100	1350
Saugleistung mit Schlauch	W ¹⁾	900	1200
Saugleistung mit Schlauch	W ²⁾	1000	1300
Geräuschartwicklung	dB(A)/1pW	90	95
Schalldruckpegel, von 1,5 m	dB(A)/20µPa	78	83
<hr/>			
Filteroberfläche	cm ²	41,000	41,000
Oberfläche Schwebstoff-Filter	cm ²	2x11400	2x11400
Behälterkapazität	l	69	69
Staubbeutelkapazität	l	69	69

¹⁾ Gemessen bei einem Schlauchdurchmesser von 70 mm
²⁾ bei 100 mm.

Mode d'emploi

Avant d'utiliser l'aspirateur, vérifier que la fréquence et la tension indiquées sur la plaque signalétique correspondent à la tension de réseau.

Nous nous réservons le droit de modifier les spécifications et détails sans préavis.

Avertissements importants

1. Ne pas utiliser l'aspirateur industriel pour les matières dangereuses telles que poussières toxiques sans respecter les mesures de précautions spéciales autorisées.
2. Pour éviter de créer un court-circuit à travers la poussière restant dans les suceurs et tuyaux, ne pas passer à l'aspirateur les conducteurs sous tension avant d'avoir coupé le courant.
3. Ne pas utiliser l'aspirateur pour l'aspiration d'eau et autres liquides.
4. Ne pas utiliser l'aspirateur industriel pour les combustibles ou matières explosives, ni dans une ambiance explosive.
5. Ne jamais utiliser l'aspirateur pour l'aspiration de matières chaudes. Il ne faut surtout pas l'utiliser pour le nettoyage des cheminées ouvertes et fermées, des fours, etc, contenant des cendres chaudes ou ardentes.
6. Ne pas utiliser l'aspirateur, si le câble semble avoir été endommagé. Vérifier régulièrement que le câble n'a pas été endommagé, surtout s'il a été serré, s'il s'est coincé dans une porte, ou si un véhicule a roulé dessus.
7. Ne pas couper le courant en tirant le câble. Enlever la prise de courant.
8. En cas de réparation ou remplacement du câble, utiliser le même type de câble que celui livré originalement avec l'aspirateur. NILFISK peut fournir ce câble.
9. Enlever toujours la prise de courant de la boîte avant d'accomplir des travaux de service ou de réparation sur l'aspirateur ou le câble.
10. Ne pas modifier les dispositifs de sécurité mécaniques ou électriques.
11. Le niveau de bruit maximum (niveau de pression acoustique) est inférieur à 78 dB(A)/20µPa pour le GB 933 et inférieur à 83 dB(A)/20µPa pour le GB 1033.

1 Contrôle du sens de rotation du moteur

Avant la mise en service, brancher l'aspirateur un court instant pour vérifier que le moteur tourne dans le bon sens. Quand le moteur tourne en sens contraire, la puissance d'aspiration diminue. Le sens de rotation est correct lorsque les hélices tournent dans le sens de la flèche indiquée sur le dessus du moteur.

Le changement de sens de rotation doit être effectué par un électricien qualifié, en inversant deux phases à la prise de courant.

Le moteur étant correctement connecté à la fabrication, ce sont toujours les phases de l'installation électrique qui doivent être inversées et non celles de l'aspirateur.

Démarrage/Arrêt

Connecter l'appareil sur le réseau. Mettre l'aspirateur en service en appuyant sur le bouton **I** et l'arrêter en appuyant sur le bouton **O**.

2 Flexibles

1 Flexible Ø 70 mm et orifice Ø 70 mm

Introduire l'embout du flexible dans l'orifice d'aspiration et l'enfoncer en retenant le cliquet à ressort vers le bas.

2 Flexible Ø 70 mm et orifice Ø 100 mm

Introduire l'embout du flexible dans le réducteur et l'enfoncer dans l'orifice d'aspiration en retenant le cliquet à ressort vers le bas.

3 Flexible Ø 100 mm et orifice Ø 100 mm

Introduire l'embout du flexible dans l'orifice d'aspiration et l'enfoncer en relevant le cliquet à ressort.

Démontage: suivre la procédure inverse.

Air refoulé

L'air refoulé par l'aspirateur peut être utilisé pour des opérations de soufflage en installant des accessoires Ø 50 mm à la place des 2 sacs diffuseurs bleus. Avant le soufflage s'assurer que l'intérieur du flexible est propre en plaçant son ouverture dans l'orifice de la cuve et en le secouant, moteur en fonctionnement.

3 Secouage du filtre

Pour conserver toute l'efficacité d'aspiration, le filtre doit être maintenu propre. La meilleure manière est d'arrêter l'aspirateur, laisser le flexible en place et secouer vigoureusement la poignée sur le côté de la cuve, en tirant et poussant. La tige de la poignée étant à moitié sortie de la cuve, un mouvement latéral gauche-droite est particulièrement efficace pour retirer du dessous du filtre la poussière qui tombe au fond de la cuve. La fréquence de secouage dépend de l'application et l'utilisation d'un vacuomètre différentiel en donne une indication visuelle.

Ne pas laver ou brosser le filtre. Le nettoyer fréquemment par un secouage ou une aspiration avec un autre aspirateur.

4 Vidage du conteneur

Arrêter le moteur, laisser le flexible en place et secouer le filtre comme indiqué plus haut.

1 En relevant la barre avec le pied, le conteneur s'abaisse au sol. Le retirer de dessous la machine ou pousser la machine en avant pour dégager le conteneur.

2 Après vidage, le conteneur est replacé sous la machine, une poignée à l'arrière. Abaisser la barre à fond remettre le conteneur en position et le ferme.

5 Sac poussière

Un sac plastique est disponible pour une meilleure efficacité et un vidage hygiénique. Le sac se place dans le conteneur en appuyant à l'intérieur du sac pour qu'il se mette correctement dans le conteneur. Après, l'admission d'air se place sur la sortie de cuve et les bords du sac se rabattent soigneusement sur le bord du conteneur. Le retrait du sac s'effectue en repliant soigneusement le sac au-dessus des déchets pour le fermer.

6 Conteneur jetable

Les poussières nocives et dangereuses peuvent être stockées dans un conteneur jetable. Sa fermeture est rapide et sûre grâce à un couvercle bloqué par une bague de serrage.

7 Séparateur

Pour de grandes quantités de poussières, suies, sciures papiers, fils ou tissus, la capacité de l'appareil peut être augmentée, et donc la fréquence de vidage réduite, par l'adjonction d'un séparateur. Des couvercles avec des orifices d'entrée et de sortie de Ø 70 mm et 100 mm sont disponibles. Le transport du séparateur est facilité par un chariot à 3 roues. D'autres systèmes de cuves peuvent être fournis sur demande.

Accessoires

Des documentations spéciales présentent un vaste choix de tubes et d'embouchures pour le nettoyage général, le nettoyage en hauteur ou des applications spécifiques. Documentations accessoires Ø 38 mm, 50 mm et 70/100 mm.

8 Vacuomètre différentiel

L'aspirateur peut être livré avec un vacuomètre différentiel. Cet appareil indique le degré de colmatage du filtre primaire et donc le moment où il doit être secoué. Le vacuomètre est un dispositif supplémentaire de sécurité lors d'une utilisation en poste fixe, où une réduction de la puissance d'aspiration n'est pas décelée immédiatement.

Cellules de « filtration absolue »

On l'utilise lorsque l'air refoulé par l'aspirateur doit être totalement exempt de micro particules. Elle se monte à la place du diffuseur d'air.

La cellule de « filtration absolue » se monte facilement et la cartouche filtrante est remplaçable. HEPA 217780; ULPA 217790.

Des kits de montage sans filtre, Réf. n° 117795, maintiennent les éléments filtrants de la cellule HEPA, Réf. n° 217780, ou ULPA, Réf. n° 217790.

Un mode d'emploi est fourni avec la cellule de « filtration absolue ».

Filtres acoustiques

Dans les zones de production où le niveau sonore doit être réduit, l'appareil peut être équipé d'un filtre acoustique. Il permet une réduction de 5 dB (GB 933) et 7 dB (GB 1033).

Casier à accessoires

En acier, commode pour transporter les accessoires durant le travail.

Poignée

Pour un maniement plus aisé des accessoires en Ø 70 mm, le tube peut être équipé d'une poignée.

9 Embouchure fixe

De grandes surfaces dégagées sont nettoyées efficacement et rapidement par bandes de 75 cm avec l'embouchure fixe. Cette embouchure nettoie jusqu'au ras des plinthes et machines, en la présentant soit latéralement, soit de face. D'un simple geste, le flexible reliant l'embouchure à la cuve peut être retiré. L'embouchure fixe s'attache par un axe à ressort et peut être relevée du sol pour le transport.

L'embouchure fixe se monte de la façon suivante

- ① Mettre en place l'axe dans l'ouverture aménagée pour cet usage.
- ② L'axe à ressort se fixe dans l'ouverture se trouvant à l'autre extrémité.
- ③ Ø 70 mm. Soulever l'embouchure pour fixer le flexible; enfoncer le raccord dans l'orifice de la cuve en pressant le premier ergot; le second ergot doit se loger dans la rainure intérieure de l'orifice. Presser l'ergot et tirer le raccord pour démonter.
- ③ Ø 50 mm. Soulever l'embouchure pour fixer le raccord baïonnette dans l'orifice de la cuve, en le tournant dans le sens des aiguilles d'une montre.

Le démontage se fait dans l'ordre inverse.

Réglage des lamelles

- ④ Les lamelles de caoutchouc doivent se trouver à environ 1 mm du sol; le réglage se fait à l'aide des deux vis de réglage.
- ⑤ Pendant le transport et lorsque l'appareil n'est pas utilisé, l'embouchure doit être relevée en mettant l'étrier de l'embouchure sur le crochet de la cuve.
- ⑥ On peut aussi utiliser un jeu de brosses composées de 4 bavettes garnies de polls. Un tube réducteur peut être nécessaire pour connecter le flexible de l'embouchure à l'orifice.

Entretien

Ranger l'appareil dans un endroit sec. Il n'y a pas lieu de graisser l'aspirateur. Cependant, au bout d'un certain temps d'utilisation, dépendant du régime qui lui est imposé, le filtre devra être renouvelé. A ce moment – ou si une panne du moteur survient – il y a lieu de s'adresser au SAV NILFISK.

Pannes possibles

• le moteur ne démarre pas

- vérifier les fusibles de l'installation électrique.
- rupture du câble d'alimentation (le vérifier).

• diminution de la puissance d'aspiration

- le filtre textile est colmaté, le secouer. Voir point 3.
- le conteneur est plein, le vider. Voir point 4.
- le flexible, les tubes ou l'embouchure sont obstrués, les déboucher.

Caractéristiques techniques

		GB 933 4000	GB 1033 5500
Concommodation normalisée	W		
Classe de protection (poussière et humidité)	–	IP 54 ▲	IP 54 ▲
Classe de protection (électrique)	–	I	I
Débit d'air sans tuyau	l/sec	197	192
Débit d'air avec tuyau	l/sec ¹⁾	172	169
Débit d'air avec tuyau	l/sec ²⁾	197	192
Dépression	kPa	14.7	22.5
Puissance aéraulique sans tuyau	W	1100	1350
Puissance aéraulique avec tuyau	W ¹⁾	900	1200
Puissance aéraulique avec tuyau	W ²⁾	1000	1300
Effet sonore	dB(A)/1pW	90	95
Niveau sonore à 1,5 m de distance	dB(A)/20µPa	78	83
Surface filtrante	cm ²	41.000	41.000
Surface filtrante de la cellule de « filtration absolue »	cm ²	2x11400	2x11400
Capacité de la cuve	l	69	69
Capacité du sac plastique	l	69	69

¹⁾ Mesurée au accord du flexible de 70 mm

²⁾ Au raccord du flexible de 100 mm

Gebruiksaanwijzing

Alvorens de stofzuiger in gebruik te nemen dient men zich ervan te verzekeren, dat de frequentie en het voltage die op het typeplaatje vermeld worden, in overeenstemming zijn met de netspanning.

Specificaties en details kunnen zonder voorafgaande mededeling worden gewijzigd.

Belangrijke waarschuwingen

1. De machine mag niet worden gebruikt voor het opzuigen van gevaarlijke- o.a. giftige stoffen tenzij er speciale goedgekeurde voorzorgsmaatregelen zijn genomen.
2. Elektrische apparatuur mag tijdens het reinigen niet onder stroom staan.
3. De machine mag niet worden gebruikt voor het opzuigen van water of andere vloeistoffen.
4. De stofzuiger mag niet worden gebruikt voor het opzuigen van brandbare of explosieve materialen en mag ook niet gebruikt worden in ruimtes met explosie gevaar.
5. De machine mag niet worden gebruikt voor het opzuigen van warm materiaal. De machine mag vooral niet gebruikt worden voor het schoonmaken van open haarden, schoorstenen, ovens en dergelijke ruimtes met hete of gloeiende as.
6. De machine mag niet gebruikt worden als het snoer beschadigd is. Het snoer moet regelmatig worden gecontroleerd op beschadigingen en dient altijd te worden nagekeken nadat het is geplet, geklemd heeft gezeten tussen een deur of is overreden.
7. Schakel de machine niet uit door aan het snoer te trekken. Trek de stekker uit het stopcontact, en trek niet aan het snoer.
8. In geval van reparatie of vervanging van het snoer dient men hetzelfde type snoer te gebruiken als het origineel dat bij de machine geleverd werd. Dit snoer is verkrijgbaar bij NILFISK.
9. Voordat er service of onderhoud aan de machine of het snoer wordt verricht moet de stekker altijd uit de contactdoos worden genomen.
10. De mechanische en elektrische beveiligingsconstructies dienen niet veranderd of aangepast te worden.
11. Het maximale geluidsniveau is lager dan 78 dB(A)/20µPa voor de GB 933 en 83 dB(A)/20µPA voor de GB 1033.

1 Controleer de draairichting van de motor

Voor de stofzuiger definitief in gebruik wordt genomen, deze even kort aansluiten op de netspanning om te controleren of de motor in de juiste richting draait. Een verkeerde draairichting heeft een verminderde zuigkracht tot gevolg. De juiste draairichting wordt boven op de motor gecontroleerd door er op toe te zien dat het schoepenrad van de ventilator boven in dezelfde richting draait als de pijl. Omdat de motor af fabriek korrekt is aangesloten dienen altijd de fases van de elektrische installaties te worden verwisseld en niet die van de stofzuiger.

Inschakelen/uitschakelen

Steek de stekker in de wandkontaktdoos. Schakel de motor in door op knop **I** te drukken en schakel hem uit door op knop **O** te drukken.

2 Slangen

1 Slang Ø 70 mm en zuigopening Ø 70 mm

Stop de slangaansluiting in de zuigopening van de machine en druk deze vast door de verende pal in te drukken en los te laten nadat deze zich geborgd heeft.

2 Slang Ø 70 mm en zuigopening Ø 100 mm

Stop de slangaansluiting in de verandernok op de zuigopening van de machine en druk deze vast door de verende pal in te drukken en los te laten nadat deze zich geborgd heeft.

3 Slang Ø 100 mm en zuigopening Ø 100 mm

Stop de aansluiting in de zuigopening van de machine en druk deze vast terwijl u de verende sluitpal naar boven trekt.

Ontkoppel de slang door de handeling in omgekeerde volgorde uit te voeren.

Uitblaaslucht

De uitblaaslucht van de motor kan worden gebruikt voor blazen door het monteren van een Ø 50 mm aansluiting op de plaats van de blauwe uitblaaszakken voor de luchtverspreiding. Voor te gaan blazen eerst controleren of de slang schoon is aan de binnenzijde, door de open kant in de ketelopening te plaatsen en, terwijl de motor loopt, de slang te schudden.

3 Schudden van het filter

Om over de volledige zuigkracht te blijven beschikken dient het filter schoon gehouden te worden. De beste manier is om de motor uit te schakelen, de slang aan de machine te laten zitten en de schudhendel aan de zijkant van de ketel krachtig voor- en achterwaarts te bewegen.

Met de schudhendel halverwege uitgetrokken geeft een zijdelingse beweging van links naar rechts een speciaal reinigingseffect waardoor het vuil aan de onderzijde van het filter wordt verwijderd. Het vuil valt in de stofcontainer. De frequentie van het filterschudden is afhankelijk van het gebruik en de aard van vervuiling. Indien een manometer wordt gemonteerd geeft het drukverlies aan wanneer een filter moet worden geschud. Het filter beslist niet wassen of borstelen, houd het schoon d.m.v. regelmatig schudden of door het filter schoon te zuigen met een andere stofzuiger.

4 Het legen van de stofcontainer

Zet de motor af en schud het filter meerdere malen zoals beschreven in "schudden van het filter".

1 Trek de beugel omhoog en de stofcontainer staat los op de grond en kan naar achteren worden getrokken om te legen of de machine wordt naar voren gereden waardoor de container blijft staan en geleegd kan worden.

2 Na het legen wordt de container onder de machine geplaatst waarna de beugel omlaag wordt gedrukt waardoor de container automatisch wordt opgetild en in de juiste positie wordt gebracht.

5 Vuilzakken

Voor het doelmatig afvangen en hygiënisch legen is een plastic zak beschikbaar. Deze zak wordt in de lege container geplaatst en over het hele container oppervlak verspreid, schuif de inlaatopening van de zak over de pijp van de inlaatopening van de ketel en sla de rest van de zak over de rand van de container. Voor het verwijderen de zak eerst voorzichtig dicht vouwen zodat er geen stof kan ontsnappen.

6 Wegwerp ketel/container

Voor gevaarlijke stoffen, is een wegwerp container beschikbaar die - wanneer vol - afgesloten wordt met een afsluitring en veilig kan worden opgeborgen.

7 Voorafscheider

Voor het opslaan van grote hoeveelheden stof, roet, zaagsel, papier, snippers, draad enz. kan de capaciteit van het systeem worden vergroot en daarmee de periodes tussen het legen worden verlengd door gebruik te maken van een voorafscheider. Dekfels met een inlaat van Ø 70 mm en Ø 100 mm zijn beschikbaar. Om de voorafscheider gemakkelijk te kunnen verplaatsen is een wielstel leverbaar. Ook zijn andere systemen om de capaciteit te vergroten dan bovenomschreven leverbaar.

Hulpstukken

Nilfisk biedt een uitgebreide keuze aan buizen en mondstukken voor normale schoonmaakwerkzaamheden, hoogtewerkreiniging en speciaal schoonmaakwerk. Zie brochures hulpstukken.

8 Manometer

De stofzuiger kan worden uitgerust met een manometer die de graad van vervuiling van het hoofdfilter aangeeft. Wanneer de naald voortdurend in de rode zone staat, de motoren afzetten en het filter schudden. Bij langdurig gebruik van de machine is de manometer een extra beveiliging, omdat vermindering van de zuigprestatie niet onmiddellijk ontdekt wordt.

Absoluutfilter

Het absoluutfilter is voor gebruik in ruimten, waar de uitblaaslucht van de stofzuiger absoluut schoon moet zijn. Het absoluutfilter wordt gemonteerd op de plaats van de luchtverspreider. Het absoluutfilter is eenvoudig te monteren en de filtercassette kan worden vervangen. Houders zonder filtercassettes art.nr. 117795 voor montage van een HEPA filter art.nr. 217780 of ULPA art.nr. 217790. Met het absoluutfilter wordt een gebruiksaanwijzing meegeleverd.

Geluiddempendfilter

Op die plaatsen waar een laag geluidsniveau gewenst is kan de stofzuiger voorzien worden van een geluiddempendfilter die het geluidsniveau met 5 dB (GB 933) en 7dB (GB 1033) vermindert.

Onderdelenbak

Is gemaakt van staal en is handig om tijdens het schoonmaken hulpstukken in op te bergen.

Handgreep

Om makkelijker te kunnen werken met de 70 mm Ø hulpstukken kan de buis worden voorzien van een praktische handgreep.

9 Vastvloermondstuk

Waar de ruimte dit toelaat, kan men sneller, doelmatiger en gemakkelijker de vloeren met het vastvloermondstuk zuigen. Dit mondstuk reinigt in banen van 75 cm breed. Zowel met de zijkant als de voorkant wordt tot aan plinten, machines en stoelenrijen gereinigd. Het vaste vloermondstuk is aan de machine bevestigd met een veer waardoor deze tijdens het transport kan worden opgeklapt.

Het vastvloermondstuk wordt op de volgende wijze aan de ketel bevestigd:

- ① De vaste pen wordt in de daarvoor aanwezige opening geplaatst.
- ② De uittrekbare pen wordt in de opening aan de andere kant vastgemaakt.
- ③ Het mondstuk optillen, zodat de slang in de zuigopening van de ketel kan worden gestoken. Een reductieslang kan nodig zijn voor de verbinding van het mondstuk naar de zuigopening van de machine.

Het verwijderen vindt in omgekeerde volgorde plaats.

Bijstellen rubber strippen

- ④ De afstand van de rubber strippen boven de vloer moet ongeveer 1 mm zijn en ze kunnen met behulp van de 2 schroefjes worden afgesteld.
- ⑤ Wanneer de stofzuiger niet in gebruik is, of verplaatst moet worden, de beugel van het mondstuk aan de ketel haken, zodat deze vrij van de grond is.
- ⑥ Indien gewenst kunnen de rubber strippen vervangen worden door 4 nylon strippen.

Onderhoud

Berg de stofzuiger op een droge plaats op. De stofzuiger hoeft niet te worden gesmeerd. Pas na verloop van tijd - afhankelijk van het aantal draaiuren - moet de motor worden schoongemaakt en moeten filters worden vernieuwd. Deze werkzaamheden kunnen het best worden verricht door de Nilfisk service-dienst.

Storingen

• de motor wil niet starten

- zekering van het elektriciteitsnet kan zijn doorgebrand en moet, na het opsporen van de oorzaak, worden gecontroleerd.
- snoer kan defekt zijn en moet worden gecontroleerd.

• de zuigkracht wordt minder

- het filter is sterk vervuild en moet geschud worden, zie punt 3.
- de ketel is vol en moet geleegd worden, zie punt 4.
- slang, buis of mondstuk is verstopt.

Technische gegevens

		GB 933	GB 1033
Stroomverbruik	W	4000	5500
Beschermingsklasse (vocht, stof) -		IP 54	IP 54
Elektrische beschermingsklasse -		I	I
Luchtstroom zonder slang	l/sec	197	192
Luchtstroom met slang	l/sec ¹⁾	172	169
Luchtstroom met slang	l/sec ²⁾	197	192
Vacuüm Pascal	kPa	14,7	22,5
Zuigkracht zonder slang	W	1100	1350
Zuigkracht met slang	W ¹⁾	900	1200
Zuigkracht met slang	W ²⁾	1000	1300
Geluidsniveau	dB(A)/1pW	90	95
Geluidsniveau op 1,5 m	dB(A)/20µPa	78	83
Filteroppervlak oppervlak	cm ²	41,000	41,000
Uitblaasfilter oppervlak	cm ²	2x11400	2x11400
Stofketelinhoud	l	69	69
Stofzakinhoud	l	69	69

¹⁾ = met 70 mm Ø aansluiting.

²⁾ = met 100 mm Ø aansluiting.

Instrucciones de uso

Antes de usar el aspirador asegúrese de que la frecuencia y la tensión indicadas en la placa de especificaciones correspondan a las de la red.

Nos reservamos el derecho a introducir modificaciones en las especificaciones y los detalles sin previo aviso.

Advertencias importantes

1. El aspirador industrial no se debe usar para la aspiración de materiales peligrosos, como polvo tóxico, a no ser que se haya adecuado y cumpla las precauciones especiales autorizadas.
2. Durante la limpieza de instalaciones eléctricas se recomienda cortar la corriente de las mismas. De ese modo se podrá evitar cortocircuitos provocados por el polvo conductor que se haya podido acumular dentro de la boquilla y tubos.
3. No utilizar el aspirador para aspirar agua u otros líquidos.
4. No utilizar el aspirador para aspirar ni combustible o materiales explosivos ni ser utilizado en atmósferas explosivas.
5. En ningún caso, el aspirador se debe usar para aspirar materiales calientes. En particular, el aspirador no se debe usar para la limpieza de chimeneas abiertas o cerradas, hornos o similares que contengan cenizas calientes o ardientes.
6. El aspirador no se debe usar si el cable eléctrico presenta cualquier indicio de daño. Inspeccione el cable regularmente para comprobar su perfecto estado. Siempre deberá examinarlo si se sospecha que ha sido aplastado, por ejemplo, por haber sido cogido por una puerta o pisado por un objeto pesado.
7. No saque la clavija tirando del cable. Para sacarla, hay que coger la clavija y no el cable.
8. En las reparaciones o sustituciones del cable, se debe usar el mismo tipo de cable que el originalmente suministrado con el aspirador. Este cable le puede ser suministrado por el Centro de Servicio NILFISK.
9. La clavija siempre debe ser desenchufada de la red eléctrica antes de revisar o reparar el aspirador o el cable eléctrico.
10. No se deben hacer cambios ni modificaciones en los dispositivos de seguridad mecánicos o eléctricos.
11. El máximo ruido transmitido por el aire (nivel de presión sonora) es inferior a 78 dB(A)/20µPa para GB 933 e inferior a 83 dB(A)/20µPa para el GB 1033.

1 Comprobación de la dirección de giro del motor

Antes de utilizarlo, conectar el aspirador momentáneamente y comprobar que el motor gira correctamente. La rotación en dirección incorrecta supondría una reducción de la fuerza de aspiración.

La correcta rotación del motor debe ser comprobada en la parte superior del motor, el sentido de giro del ventilador debe ser el mismo que el que indica la flecha.

Para invertir la dirección de rotación cambiar dos de las fases del enchufe de red. Esto deberá ser realizado por un electricista cualificado. Dado que el motor se halla conectado correctamente en origen, es necesario cambiar las fases de la instalación eléctrica y no las del aspirador.

Puesta en marcha/paro

Conectar el cable en el enchufe de red. Poner en marcha el motor pulsando el botón **I** y pararlo pulsando el botón **O**.

2 Mangueras

1 Manguera Ø 70 mm y entrada Ø 70 mm

Insertar el conector de la manguera en la boca del aspirador, y presionar mientras este introducido el muelle hacia abajo.

2 Manguera Ø 70 mm y entrada Ø 100 mm

Insertar el conector de la manguera en el reductor y acopiarlo en la boca del aspirador, y presionar mientras este introducido el muelle hacia abajo.

3 Manguera Ø 100 mm y entrada Ø 100 mm

Insertar el conector de la manguera en la boca del aspirador, y presionar mientras se levanta el muelle.

Desmontaje realizar el proceso inverso.

Salida de aire

La salida de aire de las turbinas puede ser utilizada como soplador poniendo los componentes adecuados en 50 mm en el lugar de las dos bolsas difusoras azules.

Antes de conectar el soplador comprobar que el interior de las mangueras están limpias en la boca y entrada del aspirador, con el motor en marcha sacudir la manguera.

3 Sacudido del filtro

Para mantener le plena eficacia de aspiración el filtro debe mantenerse limpio. Regularmente limpiar el filtro con la máquina parada dejando la manguera conectada mover vigorosamente el sacudidor situado en el aspirador.

Moviendo el sacudidor a izquierdas y derechas el polvo se desprenderá del filtro y caerá al depósito del aspirador. La frecuencia de sacudido depende de la utilización, pero el manómetro indica visualmente cuando necesita realizarse.

No lavar o cepillar el filtro, pero para mantenerlo limpio sacudir frecuentemente o aspirarlo con otro aspirador.

4 Vaciado del depósito

Parar el motor, dejar la manguera conectada y sacudir el filtro según lo explicado en "sacudido del filtro".

1 Levantar la palanca mediante el pie o la mano. Empujar hacia adelante el aspirador hasta que el depósito quede a la vista, preparado para su vaciado.

2 Después de vaciado, el depósito debe ser colocado debajo del aspirador, presionar la palanca hacia abajo, y automáticamente el contenedor se colocara en su posición.

5 Bolsa para el polvo

Para facilitar el manipulado y el vaciado higiénico se dispone de un sistema de bolsas de plástico. La bolsa es cambiada fácilmente levantando la palanca y sacando el depósito, para colocarla otra vez situar la bolsa girándola sobre el reborde exterior del depósito. Se debe mover cuidadosamente la bolsa ya que la bolsa contiene en su interior el polvo recogido.

6 Depósito hermético opcional

Para la recogida de restos peligrosos, existe un depósito opcional metálico de un sólo uso. Cuando se encuentre lleno, puede cerrarse herméticamente con una tapa y un anillo de seguridad.

7 Separador

Para recoger grandes cantidades de polvo, hollín, serrines, piezas de papel o de tejidos. La capacidad del depósito puede ser ampliada con un separador. Se pueden suministrar con toma de entrada de 70 mm o 100 mm. Para su fácil transporte existe un soporte de 3 ruedas.

Otros tipos de separadores también pueden ser ofertados.

Accesorios

Nilfisk suministra una amplia gama de tubos y boquillas para la limpieza normal, de alturas, y trabajos específicos. Solicite los folletos especiales para accesorios.

8 Manómetro

Puede instalarse en el aspirador un manómetro que indica el grado de saturación del filtro principal. Cuando la aguja marca en la zona roja, significa que el motor debe ser parado y el filtro debe sacudirse.

El manómetro es un dispositivo suplementario de seguridad para el trabajo continuo en lugares donde una reducción de la fuerza de aspiración no pueda ser detectada de inmediato.

Filtro absoluto

El filtro absoluto se utiliza allí donde el aire expulsado del aspirador deba ser completamente limpio.

El filtro absoluto se coloca en lugar del difusor.

El filtro absoluto es muy sencillo de colocar y su cartucho es reemplazable.

El kit de montaje sin filtro ref. 117795 puede llevar el filtro HEPA, ref.no. 217780 o ULPA ref no. 217790.

Las instrucciones para su uso se suministran junto al filtro absoluto.

Reductor de sonido

En lugares donde se deba o interese disminuir el ruido, se puede suministrar un reductor de sonido que acoplado al aspirador reduce el índice sonoro 5 dB (GB 933) y 7 dB (GB 1033).

Caja porta-accesorios

La caja diseñada especialmente, en acero inoxidable, se fija fácilmente en el asa del aspirador. Permite llevar los accesorios de una forma conveniente durante el trabajo.

Empuñadura

Para facilitar el trabajo con los accesorios de Ø 70 mm, puede acoplarse una empuñadura adicional al tubo.

9 Boquilla fija

Las grandes superficies libres pueden ser limpiadas con mayor rapidez mediante la utilización de una boquilla de 75 cm. de ancho. Esta boquilla limpia justo hasta los zócalos, maquinaria y mobiliario, ya sea de lado o frontalmente. La boquilla fija se sujeta a la máquina por una varilla que permite levantarla del suelo para un fácil transporte.

La boquilla fija se coloca de la siguiente manera:

- 1 Colocar la varilla soporte en el gancho fijado en la parte inferior del depósito.
- 2 El perno móvil se pone en el agujero practicado en las guías de la parte inferior del depósito.
- 3 Eleve suficientemente la boquilla para conseguir que la manguera pueda ser introducida mediante la bayoneta en la boca de aspiración. Fijela girándola en el sentido de las agujas del reloj.

Un tubo reducción debe ser utilizado para conectar la manguera a la entrada.

Ajuste de los labios de goma

- 4 La distancia de los labios de goma al suelo debe ser de 1 mm. aproximadamente, y los ajustes se realizan mediante dos tornillos manuales.
- 5 Durante los períodos de paro o transporte la boquilla debe ser levantada del suelo utilizando como soporte en el gancho que se halla fijado en la parte inferior del depósito.
- 6 Como alternativa puede utilizarse un equipo de cepillos que consiste en cuatro piezas de cepillo ajustables.

Mantenimiento

Guardar la máquina en un lugar seco. El aspirador ha sido diseñado para un trabajo en continuo, sin embargo después de un cierto período de tiempo, dependiendo del número de horas trabajadas, el filtro deben ser cambiado. Este servicio lo realiza el equipo especializado de NILFISK. Consúltenos.

Posibles averías

• el motor no se pone en marcha

- verificar los fusibles de la instalación eléctrica.
- posible rotura del cable de alimentación (comprobarlo).

• disminución de la potencia de aspiración

- el filtro interior se halla saturado, sacudirlo (ver punto 3).
- el depósito está lleno, vaciarlo (ver punto 4).
- la manguera, los tubos o la boquilla se hallan obstruidos. Limpiarlos.

Especificaciones

		GB 933	GB 1033
Potencia nominal	W	4000	5500
Clase de protec. (humed., polvo)	–	IP 54 ▲	IP 54 ▲
Clase de protección (eléctrica)	–	I	I
Caudal en máquina	l/sec	197	192
Caudal de aire en el aspirador	l/sec ¹⁾	172	169
Caudal de aire con manguera	l/sec ²⁾	197	192
Vacío	kPa	14.7	22.5
Potencia de aspira.en máquina	W	1100	1350
Potencia de aspira.con mang.	W ¹⁾	900	1200
Potencia de aspira.con mang.	W ²⁾	1000	1300
Efecto sonoro	dB(A)/1pW	90	95
Nivel de ruido a 1,5 mts	dB(A)/20µPa	78	83
Superficie filtro	cm ²	41,000	41,000
Filtro absoluto, área superficie	cm ²	2x11400	2x11400
Capacidad depósito	l	69	69
Capacidad bolsas	l	69	69

¹⁾ Comprobado a 70 mm boca aspira.

²⁾ Comprobado a 100 mm.

Instruções para utilização

Antes de usar o aspirador, assegure-se que a frequência e a voltagem indicadas no letreiro correspondem à voltagem da rede.

Quaisquer especificações e pormenores estão sujeitos a alterações sem aviso prévio.

Avisos importantes

1. Este aspirador não deve ser usado para aspirar materiais perigosos, como, por exemplo, pó tóxico, excepto quando cumpridas as respectivas precauções autorizadas.
2. Condutores eléctricos activos não devem ser aspirados antes de se desligar a corrente. Esta precaução tem por objectivo evitar que surjam curtos circuitos pelos resíduos de pó que permanecem nos tubos e na mangueira.
3. O aspirador não deve ser usado para a sucção de água ou outros líquidos.
4. O aspirador não deve ser usado para aspirar combustíveis ou materiais explosivos, como também não deve ser usado em ambientes explosivos.
5. O aspirador nunca deve ser usado para aspirar materiais quentes. Em particular, o aspirador nunca deve ser usado para a limpeza de lareiras abertas ou fechadas, fornos ou semelhantes, contendo cinzas quentes ou ardentes.
6. O aspirador não deve ser usado, se o cabo eléctrica tiver a menor avaria. Verifique regularmente o cabo, especialmente se tiver sido pisado, exposto a choques, ou tiver ficado entalado numa porta.
7. Não desligue o aspirador ao puxar pela corda. Para desligar, retire a ficha.
8. Se necessita de concertar ou substituir o cabo, deverá sempre utilizar um tipo igual ao que foi fornecido originalmente com o aspirador. Este cabo poderá ser fornecido pela NILFISK.
9. Antes de iniciar qualquer conserto ao aspirador ou do cabo, a ficha deverá sempre ser retirada da tomada.
10. Nunca introduza qualquer alteração aos dispositivos de segurança mecânicos ou eléctricos.
11. O nível máximo do som (nível de pressão do som) é inferior a 78 dB(A)/20µPa para o GB 933 e inferior a 83 dB(A)/20µPa para o GB 1033.

1 Sentido de rotação do motor

Antes da utilização, deve ligar-se o aspirador durante um breve instante, para verificar se a rotação do motor está a ser efectuada no sentido correcto.

Se a rotação do motor for feita no sentido inverso o poder de aspiração será reduzido.

A rotação correcta é verificada no topo do motor através da direcção da rotação das lâminas da ventoinha que deve ser a marcada pela seta.

A mudança do sentido de rotação requer a intervenção de um electricista qualificado que deve reverter duas das fases na tomada principal.

Dado que o motor vem de fábrica ligado correctamente são sempre as fases da tomada principal que precisam ser alteradas e não as do aspirador.

Funcionamento

Ligar o cabo de alimentação eléctrica à tomada.

Ligar o motor, carregando no botão I e desligar, carregando no botão O.

2 Mangueiras

1 Mangueira Ø 70 mm e entrada Ø 70 mm

Coloque a extremidade da mangueira na entrada de ar e pressione mantendo o fecho para baixo.

2 Mangueira Ø 70 mm e entrada Ø 100 mm

Introduza a extremidade da mangueira no redutor c união e pressione contra a entrada de ar mantendo os fechos para baixo.

3 Mangueira Ø 100 mm e entrada Ø 100 mm

Introduza a extremidade da mangueira na entrada de ar e pressione levantando o fecho.

Desmontagem: Faça o mesmo procedimento mas ao contrário.

Ar de exaustão

O ar de exaustão libertado pelas ventoinhas do motor pode ser utilizado para sopro através da montagem de componentes de Ø 50 mm no local dos dois sacos difusores azuis. Antes de soprar, verifique se a mangueira está limpa por dentro colocando a extremidade na entrada de ar e, com o motor a funcionar, agite a mangueira.

3 Sacudir o filtro

Para manter uma eficiência máxima de aspiração, o filtro principal deve ser mantido limpo. Uma limpeza de rotina é bem conseguida se começar por desligar a máquina, deixando a mangueira ligada e movendo vigorosamente o manípulo de descolmatação existente no contentor. Esta operação provoca movimentos laterais que proporcionam a efectiva remoção da sujidade existente no fundo do filtro, pois as partículas caem no contentor existente na base da máquina.

A frequência com que se deve sacudir o filtro depende da aplicação, mas o manómetro fornece uma indicação visual de quando é necessário este procedimento.

4 Despejo do contentor de resíduos

Desligue o motor, deixe a mangueira ligada e sacuda o filtro conforme indicado na secção anterior.

1 Levantando o pedal, o contentor desce ao nível do chão e pode separar-se da máquina para ser despejado ou a máquina pode avançar para libertar o contentor.

2 Após efectuado o despejo, o contentor é colocado por baixo da máquina, com a pega para trás e o pedal em baixo, e automaticamente ele é levantado e colocado de novo na sua posição.

5 Saco de poeira

Para uma eficiente recolha e o despejo higiénico, pode ser utilizado um saco de plástico. Este saco é colocado no contentor de resíduos aberto e encostado às paredes do contentor. Dobre as pontas por cima da extremidade do contentor de modo a que este fique completamente forrado. Para retirar o saco deve dobrá-lo cuidadosamente de modo a não deixar sair os resíduos.

6 Recipiente descartável

Para poeiras perigosas, existe um recipiente descartável. Quando o recipiente está cheio, é vedado com uma tampa para ser descartado.

7 Pré-separador

Para recolher grandes quantidades de pó, serradura, pedaços de papel, fios, ou algodão, a capacidade do sistema pode ser aumentada e a frequência de despejo reduzida, equipando a máquina com um pré-separador de resíduos ou depósito interceptador.

Estão disponíveis tampas com entrada e saída para Ø 70 mm e Ø 100 mm. Para facilitar o transporte do depósito interceptador, existe um carrinho de 3 rodas.

Outros sistemas de depósitos podem ser fornecidos a pedido.

Acessórios

Nos catálogos específicos, pode ver-se toda a vasta gama de acessórios Nilfisk concebidos para os mais diversos fins, desde tubos e bocais para a normal manutenção, a tubos leves para aspiração de locais altos pouco acessíveis, até acessórios para tarefas ainda mais específicas. Estes acessórios constam de catálogo próprio.

8 Vacuómetro diferencial

O aspirador pode ser equipado com um vacuómetro diferencial, aparelho que serve para indicar o grau de colmatagem do filtro primário. Deste modo, logo que a agulha do mostrador entre na zona vermelha, o motor deve ser desligado e o filtro sacudido.

O vacuómetro diferencial é um dispositivo suplementar de segurança, que deve ser montado no aspirador sempre que aquele seja utilizado como um posto de aspiração fixo sendo, por esse motivo, mais difícil de detectar imediatamente uma redução na potência de aspiração.

Célula de filtração absoluta

Utiliza-se uma célula de filtração absoluta sempre que o ar insuflado pelo aspirador necessita de ser totalmente isento de micro-partículas. Monta-se no local onde geralmente se situa o deflector de ar.

A célula de filtração absoluta é de fácil montagem, sendo substituível o cartucho.

Kits de montagem sem elementos filtrantes, ref.nº 117795 servem como suportes dos filtros HEPA, ref.nº 217780 ou ULPA ref.nº 21770.

As instruções para montagem são fornecidas em folheto que acompanha este acessório.

Supressor de som

Quando é requerido um nível mais baixo de som, o aspirador pode ser fornecido com um supressor de som que reduz o nível de som 5 dB (GB 933) e 7 dB (GB 1033).

Caixa de acessórios

A caixa de acessórios, em aço, facilita o transporte dos acessórios durante o trabalho.

Manipulo

Para facilitar o trabalho com os acessórios de Ø 70 mm, o tubo pode ser fornecido com um manipulo prático.

9 Bocal fixo

Áreas grandes e abertas são mais rápida e eficazmente limpas com o bocal fixo para pavimentos, o qual limpa uma faixa de 75 cm. A mangueira do bocal de pavimentos fixo pode ser desconectada instantaneamente rodando o conjunto baioneta em sentido contrário ao dos ponteiros do relógio. O bocal de pavimentos fixo adapta-se à máquina através de um fecho de mola e pode ser levantado para facilitar o transporte da máquina.

O bocal fixo para pavimentos é montado no recipiente da seguinte maneira:

① O perne fixo é posto no suporte do recipiente.

② O perne móvel é fixado na ranhura no lado oposto do suporte.

③ Levante o bocal para permitir que a mangueira seja conectada ao recipiente; rode a baioneta no sentido dos ponteiros do relógio. Um tubo redutor pode ser necessário para adaptar a mangueira à entrada de ar.

Para desconectar inverter o procedimento.

Ajustamento das abas de borracha

④ A distância das abas de borracha ao chão deve ser de 1 mm, e o ajustamento é feito por meio de dois parafusos.

⑤ Quando a limpeza está terminada, o bocal fica levantado do chão desde que se mantenha o bocal no gancho do recipiente.

⑥ É possível, ainda, utilizar um jogo de escovas composto de 4 abas com pêlo.

Manutenção

Mantenha o aspirador num local seco. O aspirador não requer lubrificação. Ele é concebido para um trabalho duro e contínuo, mas depois de um certo período de trabalho (dependendo do número de horas) o filtro precisa de ser substituído.

Irregularidades

• Os motores não arrancam

– um fusível queimou e precisa ser substituído.

– o cabo de ligação pode estar defeituoso e precisa ser reparado.

• O poder de sucção é reduzido

– o filtro pode estar obstruído e precisa ser sacudido (ver ponto 3).

– o recipiente pode estar cheio e precisa ser esvaziado (ver ponto 4).

– a mangueira, tubo ou bocal podem estar obstruídos e precisam ser limpos.

Especificações

		GB 933	GB 1033
Potência estimada	W	4000	5500
Clas. de protec. (hum., poeira)	–	IP 54 ▲	IP 54 ▲
Clas. de protec. (eléctrica)	–	I	I
Caudal ar sem mangueira	l/sec	197	192
Caudal ar com mangueira	l/sec ¹⁾	172	169
Caudal ar com mangueira	l/sec ²⁾	197	192
Vácuo	kPa	14.7	22.5
Potên. sucção sem mangueira	W	1100	1350
Potên. sucção com mangueira	W ¹⁾	900	1200
Potên. sucção com mangueira	W ²⁾	1000	1300
Nível efeito som	dB(A)/1pW	90	95
Nível pressão som a 1,5 m	dB(A)/20µPa	78	83
Superfície do filtro	cm ²	41,000	41,000
Filtro exaustor, superfície	cm ²	2x11400	2x11400
Capacidade do contentor	l	69	69
Capacidade do saco	l	69	69

¹⁾ Medida da conexão da mangueira, 70 mm

²⁾ 100 mm.

Istruzioni per l'uso

Prima di usare l'apparecchio assicurarsi che la frequenza e la tensione della linea di alimentazione corrispondano a quelle indicate sulla targhetta.

Le specifiche ed i particolari possono essere cambiati senza preavviso.

Avvertenze importanti

1. Non usare l'apparecchio per aspirare materiali a rischio, per esempio polveri tossico-nocive, a meno che non ci si attenga a particolari procedimenti autorizzati.
2. Non usare l'apparecchio per pulire conduttori sotto tensione senza prima aver staccato la corrente. Si tratta di una precauzione necessaria per evitare il pericolo di un cortocircuito dovuto alla polvere presente in boccagli e tubi.
3. L'apparecchio non deve essere usato per aspirare acqua o altri liquidi.
4. L'apparecchio non deve essere usato per aspirare sostanze combustibili o materiali esplosivi e non deve essere nemmeno usato in ambiente con pericolo di esplosioni.
5. In nessun caso si deve usare l'apparecchio per aspirare materiale molto caldo. In particolare l'apparecchio non deve essere usato per pulire focolari, camini e caminetti che contengano ceneri calde o ardenti.
6. L'apparecchio non deve essere usato se il cavo elettrico presenta segni di danneggiamento. Controllare regolarmente che il cavo sia intatto, particolarmente se è stato deformato o schiacciato in una porta o compresso.
7. Non tirare il cavo per staccare la spina. Fare presa sulla spina e non sul cavo.
8. In caso di riparazione o di sostituzione del cavo, usarne uno dello stesso tipo di quello originale. Questo cavo può essere fornito dalla NILFISK.
9. Estrarre sempre la spina dalla presa di corrente prima di iniziare manutenzioni o riparazioni dell'apparecchio o del cavo.
10. Non devono essere fatte modifiche o variazioni ai dispositivi meccanici od elettrici di sicurezza.
11. La rumorosità massima propagata, (livello di pressione sonora) è inferiore a 78 dB(A)/20µPa per il modello GB 933 e inferiore a 83 dB(A)/20µPa per il modello GB 1033.

1 Controllo del senso di rotazione del motore

Prima dell'uso, collegare l'apparecchio per un breve momento al fine di verificare che il motore giri correttamente. La rotazione in senso contrario provoca una riduzione della potenza di aspirazione.

Per controllare il senso di rotazione, guardare sopra la testata del motore ed assicurarsi che la ventola giri nella direzione indicata dalla freccia. Per cambiare il senso di rotazione, un elettricista qualificato deve invertire due fasi nella spina del cavo di alimentazione.

Il motore esce dalla fabbrica correttamente collegato, pertanto sono sempre le fasi delle installazioni elettriche che devono essere cambiate, e non quelle dell'aspiratore.

Avvio/arresto

Innestare il cavo di alimentazione. Premere il pulsante **I** per mettere in moto l'apparecchio, il pulsante **O** per spegnerlo.

2 Tubi flessibili

1 Tubo Ø 70 mm e attacco Ø 70 mm

Inserire il terminale del tubo nell'attacco di aspirazione dell'apparecchio e premerlo mentre si spinge in basso la ghiera di chiusura.

2 Tubo Ø 70 mm e attacco Ø 100 mm

Inserire il terminale del tubo nella riduzione, poi nell'attacco di aspirazione e premere mentre si spinge in basso la ghiera di chiusura.

3 Tubo Ø 100 e attacco Ø 100 mm

Inserire il terminale del tubo nell'attacco di aspirazione e premerlo mentre si lascia andare la ghiera di chiusura.

Per smontare: Procedere in modo inverso.

Aria di scarico

L'aria di scarico che fuoriesce dalle ventole del motore, può essere usata per il soffiaggio attraverso l'utilizzo di attacchi del Ø 50 al posto delle cuffie rompigitto blu. Prima del soffiaggio, assicurarsi che il tubo flessibile sia pulito all'interno, mettendo la parte terminale nell'attacco del contenitore e con il motore avviato, scuotere il tubo.

3 Scuotimento del filtro

Per mantenere la completa efficienza di aspirazione, il filtro principale deve essere mantenuto pulito. La migliore pulizia di routine si ottiene spegnendo l'apparecchio, lasciando il tubo innestato e muovendo energicamente la maniglia scuotifiltro a lato del contenitore con un movimento pressione/strappo. Con l'asta scuotifiltro metà fuori dal contenitore, un movimento laterale, sinistra-destra, dà particolare efficacia alla rimozione della polvere nella parte inferiore del filtro e lo sporco cade nel serbatoio di raccolta in fondo all'apparecchio. La frequenza dello scuotimento del filtro dipende dall'applicazione, ma l'uso di un manometro darà un'indicazione visiva di quando è necessario farlo. Non lavare, o spazzolare il filtro, ma tenerlo pulito unicamente attraverso uno scuotimento frequente o l'aspirazione con un altro aspirapolvere.

4 Svuotamento serbatoio di raccolta

Spegnere il motore, lasciare montato il tubo flessibile e scuotere il filtro come descritto nel punto "Scuotimento del filtro".

1 Alzando la barra pedale, il serbatoio si abbassa a terra e può essere fatto scivolare via dalla macchina per essere svuotato, oppure la macchina può essere spinta in avanti per poter prendere il serbatoio.

2 Dopo lo svuotamento, il serbatoio va rimesso sotto la macchina, con una maniglia rivolta posteriormente e va premuta in basso la barra pedale così automaticamente il serbatoio si alza e si chiude nella sua posizione.

5 Sacco plastica

Per un'efficiente raccolta e uno svuotamento igienico, è disponibile un sacco in plastica. Il sacco va posto nel serbatoio di raccolta premendolo vicino ai lati del serbatoio, ribaltando la parte che fuoriesce sul bordo del serbatoio. La rimozione del sacco va fatta avvolgendo con cura lo stesso sopra il materiale raccolto per chiuderlo all'interno.

6 Contenitore di stoccaggio

Per polveri pericolose è disponibile un contenitore di stoccaggio. Quando il contenitore è pieno viene chiuso saldamente con un coperchio ed un anello di chiusura. Dopodichè il contenitore viene stoccato.

7 Serbatoio separatore

Per raccogliere grandi quantità di polvere, fuliggine, segature, pezzetti di carta, filati di lana, stoffa, la capacità del sistema può essere aumentata e di conseguenza diminuita la frequenza di svuotamento, aggiungendo un pre-separatore o serbatoio di intercettazione.

Sono disponibili coperchi con attacchi da 70 mm e 100 mm di Ø. Per un facile trasporto del separatore può essere fornito un carrello con tre ruote. Altri sistemi di separatori possono essere forniti su richiesta.

Accessori

Specifici deplianti presentano una vasta gamma di tubi e spazzole per le pulizie generali, le pulizie in altezza o per speciali applicazioni.

Richiedete il depliant accessori.

8 Manometro

L'aspirapolvere può essere equipaggiato da un manometro che indica il livello di intasamento del filtro principale. Quando la lancetta rimane sulla zona rossa, il motore deve essere fermato e il filtro scosso. Il manometro è un dispositivo supplementare di sicurezza utile soprattutto quando l'apparecchio viene utilizzato in aspirazione fissa, dove una riduzione della potenza di aspirazione non è immediatamente avvertita.

Filtri assoluti

I filtri assoluti sono usati quando l'aria che fuoriesce dall'aspiratore deve essere assolutamente pulita. Si montano facilmente come la relativa cartuccia di ricambio. Il Kit per filtro assoluto Rif. 117795 (privo di elementi filtranti), può ricevere sia i filtri HEPA Rif. 217780, sia quelli ULPA Rif. 217790.

Un libretto di istruzioni d'uso è fornito unitamente ai filtri assoluti allo scarico.

Silenziatore

In luoghi dove è richiesto o si desidera un minore livello di intensità sonora, l'aspiratore può essere fornito di un silenziatore che riduce il livello di 5 dB (GB 933) e 7 dB (GB 1033).

Scatola portaccessori

In acciaio, comoda per il trasporto degli accessori durante il lavoro.

Manico

Per facilitare il lavoro con gli accessori da 70 mm il tubo può essere accessorizzato con un pratico manico.

9 Accessorio fisso

Per effettuare la pulizia di grandi superfici libere, è più efficace, più rapido e più facile usare il praticissimo accessorio fisso, che viene montato direttamente sul contenitore e che pulisce efficacemente lungo striscie di 75 cm. di larghezza. Pulisce fino ai battiscopa, ai pannelli, alle macchine, ecc. perchè si guida facilmente spingendolo sia dal fianco che direttamente in avanti. L'accessorio fisso va collegato alla macchina tramite una chiusura a ghiera e può essere tenuto sollevato per un facile trasporto.

L'accessorio fisso si applica come segue:

- 1) Introdurre il perno fisso nell'apposita apertura della sospensione.
- 2) Sfilare il perno mobile e inserirlo nel foro dal lato opposto alla sospensione.
- 3) Sollevare l'accessorio per poter collegare il tubo flessibile all'attacco dell'apparecchio. Può essere richiesta una riduzione per collegare il tubo dell'accessorio fisso all'attacco.

Per toglierlo eseguire la procedura inversa.

Regolazione dei labbri in gomma

④ L'a distanza dei labbri di gomma dal pavimento, 1 mm. circa, si ottiene per mezzo di due regolatori posti sull'accessorio;

⑤ Quando l'apparecchio è inattivo o viene trasportato, applicare il dispositivo di sospensione all'apposito gancio del serbatoio.

⑥ Al posto dei labbri in gomma, possono essere montati quelli in setole.

Manutenzione

Tenere l'aspirapolvere in luogo asciutto. L'apparecchio è stato costruito per lavori continui e pesanti. Secondo il numero delle ore di funzionamento, il filtro deve essere controllato e, se necessario, sostituito. Per informazioni, manutenzioni o riparazioni, contattare direttamente l'officina autorizzata NILFISK.

Possibili inconvenienti

• Il motore non parte

- controllare i fusibili delle installazioni elettriche. Se necessario sostituirli.
- verificare se il cavo è interrotto o la spina non è collegata correttamente. Se necessario sostituire il cavo o la spina se danneggiati.

• Diminuzione della potenza di aspirazione

- il filtro è otturato: bisogna scuoterlo, vedi punto 3.
- il contenitore è pieno: bisogna svuotarlo, vedi punto 4.
- i tubi o gli accessori sono ostruiti: eliminare i corpi estranei.

Caratteristiche

		GB 933	GB 1033
Potenza assorbita nominale	W	4000	5500
Grado di protezione (liquidi/polv.)	-	IP 54 ▲	IP 54 ▲
Classe di protezione (elettrica)	-	I	I
Portata d'aria senza tubo	l/sec	197	192
Portata d'aria con tubo	l/sec ¹⁾	172	169
Portata d'aria con tubo	l/sec ²⁾	197	192
Depressione	kPa	14.7	22.5
Capacità di aspira. senza tubo	W	1100	1350
Capacità di aspira. con tubo	W ¹⁾	900	1200
Capacità di aspira. con tubo	W ²⁾	1000	1300
Livello potenza sonora	dB(A)/1pW	90	95
Livello pressione sonora a 1,5 mt.	dB(A)/20µPa	78	83
Superficie del filtro principale	cm ²	41,000	41,000
Superficie filtro assoluto	cm ²	2x11400	2x11400
Capacità contenitore	l	69	69
Capacità del sacco di plastica	l	69	69

¹⁾ Misurato con tubo da 70 mm

²⁾ Con tubo da 100 mm.

NILFISK

DK

EU Overensstemmelseserklæring for Nilfisk støvsugere

Fabrikant Nilfisk-Advance A/S
Adresse Sognevej 25
2605 Brøndby
Danmark
Telefon 43 23 81 00
Telefax 43 43 77 00

erklærer herved, at:

Støvsugere

Nilfisk type GB 933

Serienummer fra 101 og

Nilfisk type GB 1033

Serienummer fra 101

er fremstillet f.o.m. 1995 i overensstemmelse med bestemmelserne i Ministerrådets Direktiver:

73/23/EØF	LV-direktivet (Low Voltage)
89/336/EØF	EMC-direktivet (Electro Magnetic Compatibility)
89/392/EØF	M-direktivet (Machine)

Nilfisk-Advance A/S



Claus Mølgaard
Executive Vice-President

02

FIN

NILFISK

S

EU Överensstämmelseförsäkran för Nilfisk dammsugare

Fabrikant Nilfisk-Advance A/S
Adress Sognevej 25
DK-2605 Brøndby
Danmark
Telefon +45 43 23 81 00
Telefax +45 43 43 77 00

försäkrar härmed att:

Dammsugare

typ Nilfisk GB 933

Serienummer fr o m 101 och

typ Nilfisk GB 1033

Serienummer fr o m 101

är tillverkad fr o m 1995 i överensstämmelse med Ministerrådets direktiv:

73/23/EEC	Lågspänningsdirektiv
89/336/EEC	EMC-direktiv (Elektromagnetisk Kompatibilitet)
89/392/EEC	Maskindirektiv

Nilfisk-Advance A/S



Claus Mølgaard
Executive Vice-President

04

NILFISK

FIN

EU:n julkilausuma Nilfisk pölynimureiden yhdenmukaisuudesta direktiiveihin

Valmistaja Nilfisk-Advance A/S
Osoite Sognevej 25
DK-2605 Brøndby
Denmark
Puhelin +45 43 23 81 00
Telefax +45 43 43 77 00

täten ilmoitamme että:

Pölynimureiden

Nilfisk tyyppi GB 933

Sarjanumerosta 101 ja

Nilfisk tyyppi GB 1033

Sarjanumerosta 101

Vuodesta 1995 alkaen laitteet on valmistettu noudattaen yhteisön määräämiä direktiivejä:

73/23/EEC	LV-direktiivi (pienjännite direktiivi)
89/336/EEC	EMC-direktiivi (sähkömagneettinen luotettavuus)
89/392/EEC	M-direktiivi (kone direktiivi)

Nilfisk-Advance A/S



Claus Mølgaard
Executive Vice-President

05

IRL

NILFISK

GB

EU Declaration of conformity for Nilfisk suction cleaners

Manufacturer Nilfisk-Advance A/S
Address Sognevej 25
DK-2605 Brøndby
Denmark
Telephone +45 43 23 81 00
Telefax +45 43 43 77 00

hereby declares that:

Suction cleaners

Nilfisk, Type GB 933

Serial No. from 101 and

Nilfisk, Type GB 1033

Serial No. from 101

have been manufactured as from 1995 in conformity with the provision in the Council Directives:

73/23/EEC	LV-Directive (Low Voltage Directive)
89/336/EEC	EMC-Directive (Electro Magnetic Compatibility)
89/392/EEC	M-Directive (Machine)

Nilfisk-Advance A/S



Claus Mølgaard
Executive Vice-President

06

A

NILFISK

D

**EG-Konformitätserklärung
für Nilfisk Staubsauger**

Hersteller Nilfisk-Advance A/S
Anschrift Sognevej 25
 DK-2605 Brøndby
 Dänemark
Tel. +45 43 23 81 00
Fax +45 43 43 77 00

erklären hiermit, daß:

Staubsauger

Nilfisk, Typ GB 933

Ab Serien. 101 und

Nilfisk, Typ GB 1033

Ab Serien. 101

in Übereinstimmung mit den Bestimmungen der folgenden Richtlinien des Rates ab 1995 hergestellt wurden:

73/23/EWG	LV-directive (Niederspannungsrichtlinie)
89/336/EWG	EMC-directive (EMV-Richtlinie)
89/392/EWG	M-directive (Maschinenrichtlinie)

Nilfisk-Advance A/S



Claus Melgaard
 Executive Vice-President

07

B

NILFISK

F

**Déclaration CE de conformité
pour les aspirateurs Nilfisk**

Fabricant Nilfisk-Advance A/S
Adresse Sognevej 25
 DK-2605 Brøndby
 Danemark
Tél. +45 43 23 81 00
Télécopie +45 43 43 77 00

déclare par la présente que:

Les aspirateurs

Nilfisk, type GB 933

N° de série 101 et suivants,

Nilfisk, type GB 1033

N° de série 101

ont été construits à partir de 1995 en conformité avec les dispositions des Directives du Conseil:

73/23/CEE	LV-directive (réglementation basse tension)
89/336/CEE	EMC-directive (CEM compatibilité électromagnétique)
89/392/CEE	M-directive (réglementation machine)

Nilfisk-Advance A/S



Claus Melgaard
 Executive Vice-President

08

B

NILFISK

NL

**EG-conformiteitsverklaring
voor Nilfisk stofzuigers**

Fabrikant Nilfisk-Advance A/S
Adres Sognevej 25
 DK-2605 Brøndby
 Denemarken
Tel. +45 43 23 81 00
Fax +45 43 43 77 00

verklaren hierbij, dat:

De stofzuigers

Nilfisk, type GB 933

vanaf serienummer 101

Nilfisk, type GB 1033

vanaf serienummer 101

werden sinds 1995 gefabriceerd in overeenstemming met de bepalingen in de Richtlijnen van de Raad:

73/23/EEC	LV-directive (laagspanning richtlijn)
89/336/EEC	EMC-directive (elektromagnetische compatibiliteit)
89/392/EEC	M-directive (machine richtlijn)

Nilfisk-Advance A/S



Claus Melgaard
 Executive Vice-President

12

NILFISK

E

**Declaración de conformidad de la CEE
para los aspiradores Nilfisk**

Fabricante Nilfisk-Advance A/S
Dirección Sognevej 25
 DK-2605 Brøndby
 Dinamarca
Teléf. +45 43 23 81 00
Fax +45 43 43 77 00

por la presente declara, que:

Los aspiradores

Nilfisk, tipo GB 933

A partir del n° de serie 101

Nilfisk, tipo GB 1033

A partir del n° de serie 101

desde 1995 se ha fabricados en conformidad a las siguientes Directivas del Consejo:

73/23/CEE	LV-directive (disposición sobre baja tensión)
89/336/CEE	EMC-directive (compatibilidad electromagnética)
89/392/CEE	M-directive (disposición sobre la máquina)

Nilfisk-Advance A/S



Claus Melgaard
 Executive Vice-President

10

NILFISK

P

Declaração de conformidade da CE com aspirador Nilfisk

Fabricante Nilfisk-Advance A/S
Morada Sognevej 25
DK-2605 Brøndby
Dinamarca
Tel. +45 43 23 81 00
Fax +45 43 43 77 00

declaro que:

o aspirador

Nilfisk, tipo GB 933

n° de série 101

Nilfisk, tipo GB 1033

n° de série 101

foi fabricado a partir de 1995 em conformidade com as disposições das Directrizes do Conselho:

73/23/EEC	LV-directive (regulamento baixa voltagem)
89/336/EEC	EMC-directive (compatibilidade electromagnética)
89/392/EEC	M-directive (regulamento maquinaria)

Nilfisk-Advance A/S



Claus Melgaard
Executive Vice-President

16

NILFISK

I

Dichiarazione di conformità - CEE per aspirapolvere Nilfisk

Produttore Nilfisk-Advance A/S
Indirizzo Sognevej 25
DK-2605 Brøndby
Danimarca
Tel. +45 43 23 81 00
Fax +45 43 43 77 00

dichiara che:

l'aspirapolvere

Nilfisk, tipo GB 933

dalla serie n. 101

Nilfisk, tipo GB 1033

dalla serie n. 101

dal 1995, è prodotto in conformità alle disposizioni contenute nelle Direttive del Consiglio dei Ministri:

73/23/EEC	LV-direttiva (regolamentazione per bassa tensione)
89/336/EEC	EMC-direttiva (compatibilità elettromagnetica)
89/392/EEC	M-direttiva (sicurezza macchine)

Nilfisk-Advance A/S



Claus Melgaard
Executive Vice-President

11

NILFISK

GR

Δήλωση προσαρμογής/συμμόρφωσης EU για ηλεκτρικές σκούπες NILFISK

Κατασκευαστής Nilfisk-Advance A/S
Διεύθυνση Sognevej 25
DK-2605 Brøndby
Denmark
No. Τηλεφώνου +45 43 23 81 00
No. Fax +45 43 43 77 00

Με τη παρούσα δηλώνει ότι:

Η ηλεκτρική σκούπα

Nilfisk type GB 933

αριθμό σειράς από 101

Nilfisk type GB 1033

αριθμό σειράς από 101

από το 1995 έχει κατασκευαστεί σύμφωνα με τις προδιαγραφές των οδηγιών του συμβουλίου:

73/23/EEC	LV-direktive (Low Voltage)
89/336/EEC	EMC-direktive (Electro Magnetic Compatibility)
89/392/EEC	M-direktive (Machine)

Nilfisk-Advance A/S

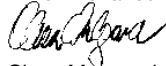

Claus Melgaard
Executive Vice-President

09

SERVICE

Australia

Nilfisk-Advance Pty. Ltd.
ACN 003 762 623
17 Leeds Street, Rhodes, N.S.W. 2138
☎ (02) 9736 1244 - Fax (02) 9736 3910

Customer Response Centre:
☎ 1 800 011 013 ☎

Belgique / België / Luxembourg

Nilfisk-Advance s.a./n.v.
Doornveld/Sphere Business Park
Industrie Asse 3, nr 11 - bus 41
1731 Zellik-Asse
☎ (02) 467.60.50 Fax (02) 463.44.16

Canada

Nilfisk-Advance Ltd.
396 Watline Avenue
Mississauga, Ontario L4Z 1X2
☎ (905) 712- 3260 - Fax (905) 712-3255

Danmark

Nilfisk-Advance Nordic A/S
Myntevej 3, 8900 Randers
☎ 86 42 84 33 - Fax 86 41 19 55

Deutschland

Nilfisk-Advance AG
Siemensstraße 25-27
25462 Rellingen
☎ (041 01) 3990 - Fax (041 01) 399191

Zentraler Kundenservice

☎ 0180 535 67 97 Industrie
☎ 0180 500 11 70 Gebäudereiniger und Institutionen

España

Nilfisk-Advance, S.A.
Central
08349 Cabrera de Mar (Barcelona)
Cami del Mig, s/n
Tel. 93 759 60 61 - Fax 93 759 55 10

Delegaciones, Distribuidores y Servicio Técnico a domicilio en toda España y Andorra.

Teléfonos nacionales de Servicio:

Comercial: 902 200 201

Asistencia Técnica: 902 300 301

Contestará la delegación más próxima de forma automática

Finland

Oy Tecalemic AB
Hankasuontie 13, 00390 Helsinki
☎ (09) 547 701 - Fax (09) 547 1779

France

Nilfisk-Advance S.A.
B.P. 19
91944 Courtaboeuf Cedex
☎ (01) 69.59.87.00 - Télécopie (01) 69.59.87.01

Greece

Embion S.A.
Ἐμπιον Σ.Α.
Αὐτῶν Ὁδῶν 60
164 52 Ἐπίχρυσι
Τηλ.: 9950613 - Fax 9951680

Hong Kong

Nilfisk-Advance Ltd.
2001, 20/F. HK Worsted Mills
Industrial Building
31-39 Wo Tong Tsui Street
Kwai Chung, N.T.
☎ 2427 59 51 - Fax 2487 58 28

Ireland

Nilfisk-Advance Ltd.
28 Standyard Office Parke
Dublin 18
☎ +353 1 2943838 - Fax +353 1 2943845

Italia

Calorlux Nilfisk S.p.A.
Via Marzabotto 2
40050 Funo di Argelato BO
☎ (051) 862446 - Fax (051) 862682
Agenzie di vendita in tutta Italia.

Japan

Nilfisk-Advance Inc.
3-17-40-101 Chigasaki Higashi
Tsuzuki-Ku Yokohama 224-0033
☎ 045-942-7741 - Fax 045-942-6545

Malaysia

Nilfisk-Advance Sdn Bhd
No. 33, Jalan Petaling Utama 1
Petaling Utama
6½ Mls, Old Klang Road
46000 Petaling Jaya
☎ 6003-7932919 - Fax 6003-7932912

Nederland

Nilfisk-Advance B.V.
Flevolaan 7, Postbus 341
1380 AH Weesp
☎ 0294-462121 - Fax 0294-430053

New Zealand

Nilfisk-Advance Limited
477 Great South Road
Penrose
Auckland
☎ (09) 525 0092 - Fax (09) 525 6440

Norge

Nilfisk-Advance AS
Enebakkveien 119
Pb. 106-Manglerud
0612 Oslo
☎ 22 08 63 50 - Fax 22 08 63 63
Distriktsrepresentanter over hele landet

Portugal

Nilfisk-Advance Lda.
Rua Cândido de Figueiredo, 91-i, 1500 Lisboa
☎ 7784142 - Fax 7785613

Porto 526766 - Fax 520739
Açores 25642
Madeira 228965 - Fax 228796

Schweiz / Suisse

Nilfisk-Advance AG
Ringstraße 19, 9533 Kirchberg/Wil
☎ 1/719 23 84 44 - Fax 1/719 23 52 83

SERVICE

Singapore

Nilfisk-Advance Pte. Ltd.

10, Woodlands Loop
Singapore 738388
☎ (65) 759 9100 - Fax (65) 759 9133

Sverige

Nilfisk-Advance AB

Sjöbjörnsvägen 5
117 67 Stockholm
☎ 08-555-944 00 - Fax 08-555 944 40

Taiwan

Nilfisk-Advance Ltd.

Taiwan Branch (H.K.)
1 F, No. 23, Lane 132, Sec. 2
Ta An Road, Taipei
☎ 700 22 68 - Fax 784 08 42

United Kingdom

Nilfisk-Advance Ltd.

Newmarket Road
Bury St. Edmunds
Suffolk IP33 3SR
☎ (01284) 763163 Fax (01284) 750562

USA

Nilfisk-Advance America, Inc.

300 Technology Drive
Malvern, PA 19355
☎ (610) 647-6420 - Fax (610) 647-6427

Österreich

Nilfisk-Advance GmbH

Vorarlberger Allee 46
1230 Wien,
☎ 1 616 58 30- Fax 1 616 58 30 40

