

Nilfisk BA 600

Instructions for Use

Bedienungsanleitung

Mode D' Emploi

Gebruiksaanwijzing

Model 66393750

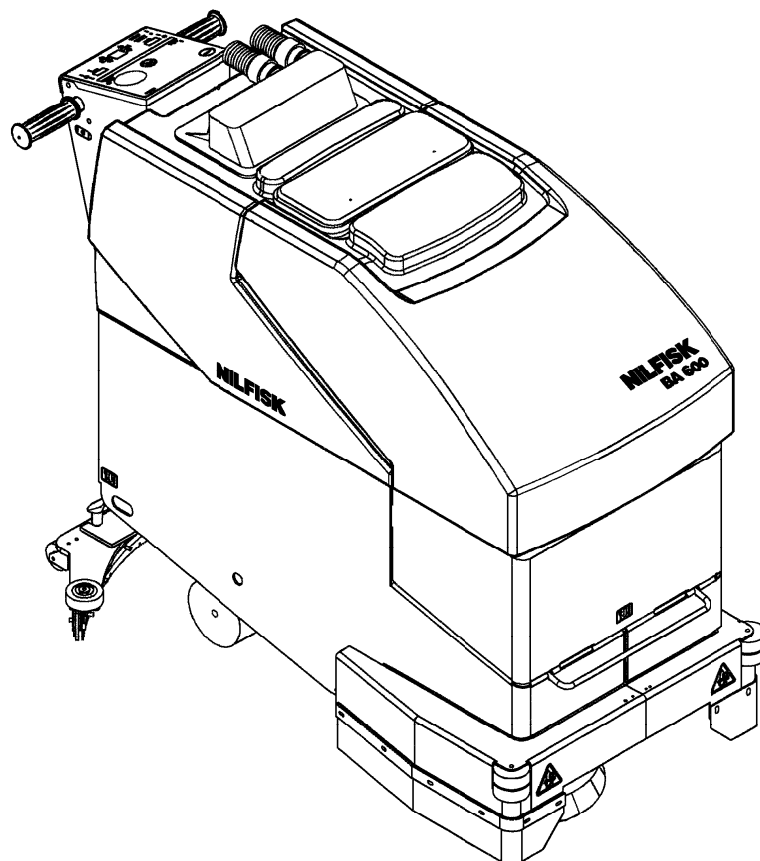

**Nilfisk
Advance**

setting standards

English
Deutsch
Français
Nederlands

revised 6/96 Form Number 041285

Table of Contents

Inhaltsverzeichnis

	Page
Introduction	3
Parts and Service	3
Nameplate	3
Unpacking the Machine	3
Cautions and Warnings	5
Know Your Machine	9
Preparing the Machine for Use	
Installing the Batteries	13
Installing the Brushes or Pad Holders	17
Filling the Solution Tank	18
Operating the Machine	
Wet Scrubbing	19
Dry Buffing	21
Wet Vacuuming	22
After Using the Machine	23
Maintenance Schedule	23
Maintenance	
Charging the Batteries	27
Checking the Battery Water Level	27
Lubricating the Machine	29
Servicing the Vacuum Motor	30
Replacing the Squeegee	31
Adjusting the Squeegee	31
Troubleshooting	
Circuit Breakers Tripping	35
Poor Water Pickup	37
Squeegee Streaks	37
Swirl Marks	37
Technical Specifications	38

	Seite
Vorwort	3
Ersatzteile & Service	3
Typenschild	3
Entfernung der Verpackung	3
Sicherheitsvorkehrungen	6
Lernen Sie Ihre Maschine kennen	9
Vorbereitung der Maschine	
Einbau der Batterien	14
Einbau der Schrubbürsten bzw. Padhalter	17
Füllen des Laugentanks	18
Bedienung der Maschine	
Naßschrubben	19
Polieren	21
Naßsaugen	22
Nach dem Gebrauch	24
Wartungstabelle	24
Wartung	
Aufladung der Batterien	27
Kontrolle des Flüssigkeitsstands	27
Schmierung	29
Wartung des Saugmotors	30
Austausch der Saugleiste	32
Einstellung der Saugleiste	32
Störungsbeseitigung	
Störungen am Sicherungsautomat	35
Schlechtes Aufsaugen von Flüssigkeit	37
Saugleiste hinterläßt Schmutzstreifen	37
'Kreise' auf dem Boden	37
Technische Daten	38

	Page
Introduction	4
Pièces et entretien	4
Plaque d'identification	4
Déballage	4
Consignes de sécurité	7
Connaître votre machine	12
Préparation de la machine	
Monter les batteries	15
Monter les brosses ou les plateaux de disque	17
Remplir le réservoir d'émission	18
Fonctionnement de la machine	
Pour laver	20
Pour polir	21
Pour aspirer du liquide	22
Après emploi	25
Tableau d'entretien	25
Entretien	
Recharge des batteries	28
Contrôle du niveau d'eau des batteries	28
Graissage	29
Contrôle des charbons	30
Remplacement de l'embouchure	33
Réglage d'inclinaison d'embouchure	33
Dépannage	
Déclenchement des coupe-circuits	36
Aspiration de l'eau insuffisante	37
L'embouchure laisse des traces	37
Les brosses laissent des traces	37
Caractéristiques Techniques	38

	Pagina
Inleiding	4
Onderdelen en service	4
Typeplaatje	4
Uitpakken	4
Waarschuwingen en speciale aandachtspunten	8
Ken uw machine	12
Machine gebruiksklaar maken	
Batterijen installeren	16
Borstel en meeneemschijf installeren	17
Vullen van de watertank	18
Bediening van de machine	
Schrobben	20
Droog opwrijven	21
Waterzuigen	22
Na gebruik	26
Onderhoudsschema	26
Technisch onderhoud	
Opladen van de batterijen	28
Controle vloeistofniveau van de batterijen	28
Smering	29
Zuigmotor en koolborstels	30
Zuigmond vervangen	34
Zuigmond instellen	34
Verhelpen storingen	
Zekeringen	36
Zuigt geen water	37
Zuigmond streept	37
Wervelingen op vloeroppervlak	37
Technische gegevens	38

Introduction

This manual will help you get the most from your **Nilfisk BA 600** automatic scrubber/dryer. Read it thoroughly before operating the machine.

Note: Bold numbers in parentheses indicate an item illustrated on page 10.

This product is intended for commercial use only.

Parts and Service

Repairs, when required, should be performed by your Authorised Nilfisk Service Centre, who employs factory trained service personnel, and maintains an inventory of Nilfisk original replacement parts and accessories.

Call Nilfisk for repair parts or service. Please specify the Model and Serial Number when discussing your machine.

Nameplate

The Model and Serial Number of your machine are shown on the Nameplate on the back of the machine. This information is needed when ordering repair parts for the machine. Use the space below to note the Model and Serial Number of your machine for future reference.

Model _____

Serial Number _____

Unpacking the Machine

When the machine is delivered, carefully inspect the shipping carton and the machine for damage. If damage is evident, save the shipping carton so it can be inspected by the carrier that delivered it. Contact the carrier **immediately** to file a freight damage claim.

After removing the carton, cut the plastic straps and remove the wooden blocks next to the wheels. **Use a ramp to roll the machine from the pallet to the floor.**

Vorwort

Diese Gebrauchsanweisung wird Ihnen helfen, Ihren neuen **Nilfisk BA 600** Schrubbautomat richtig nutzen zu können. Bitte lesen Sie sie vollkommen durch, bevor Sie die Maschine benutzen.

ANM: Fette Ziffern in Klammern verweisen auf ein auf Seite 10 gezeigtes Bauteil.

Dieses Produkt ist ausschließlich für die gewerbliche Nutzung gedacht.

Ersatzteile & Service

Überlassen Sie die Reparatur bzw. Wartungsarbeiten Ihrer Maschine dem Nilfisk Kundendienst. Dieser verfügt über ein Team von werksgeschulten Technikern und führt nur Nilfisk Originalteile und Zubehör.

Möchten Sie Ersatzteile bestellen, setzen Sie sich bitte mit dem Nilfisk Kundendienst in Verbindung. Bitte geben Sie die Seriennummer und den Modelltyp Ihrer Maschine durch.

Tel: **04101 32084**

Typenschild

Die Seriennummer und der Modelltyp sind auf dem Typenschild hinten an der Maschine angebracht. Diese Informationen werden oft vom Kundendienst benötigt, falls Sie Ersatzteile bestellen wollen. Schreiben Sie sich bitte hier die Seriennummer und den Maschinentyp auf.

Maschinentyp _____

Seriennummer _____

Entfernung der Verpackung

Maschine und Verpackung sofort nach der Lieferung überprüfen. Falls Sie irgendwelche Schäden feststellen, setzen Sie sich bitte mit dem Nilfisk Kundendienst oder dem Spediteur in Verbindung, um Schadensersatz geltend zu machen. Beschädigte Verpackung behalten.

Nach dem Entfernen des Versandkartons, Plastikstreifen durchschneiden und Holzkeile vor den Rädern entfernen. **Maschine mittels einer Rampe zum Boden herunterrollen.**

Introduction

Ce mode d'emploi vous permettra une parfaite utilisation de votre **NILFISK BA 600**: lisez-le avec soin avant de la faire fonctionner.

N.B. Les chiffres en caractères gras entre parenthèses renvoient au schéma de la page 11.

Ce produit est réservé à une utilisation professionnelle.

Pièces et entretien

En cas de réparation, adressez-vous à votre agence NILFISK et à ses techniciens qualifiés qui n'utilisent que les pièces détachées et les accessoires d'origine.

Téléphonez à l'agence NILFISK ci-dessous pour avoir des pièces détachées ou la visite du technicien. Veuillez préciser le numéro de modèle et le numéro de série de votre machine. (Notez ici le numéro de téléphone de votre agence NILFISK)

Plaque d'identification

Le numéro de modèle et le numéro de série de votre machine sont indiqués sur la plaque d'identification à l'arrière. Ils sont indispensables pour commander des pièces détachées. Veuillez noter ci-dessous le numéro de modèle et le numéro de série de votre machine.

Modèle _____

Numéro de série _____

Déballage

A la livraison, vérifiez bien que l'emballage et la machine n'ont pas été endommagés. En cas de détérioration visible, gardez le carton d'emballage pour inspection par la société de transport. Contactez-la immédiatement pour déclarer le sinistre.

Après déballage, coupez les bandes de plastique et enlevez les cales de bois à côté des roues. **Utilisez un plan incliné pour descendre la machine de la palette sur le sol.**

Inleiding

Deze gebruiksaanwijzing is een praktische hulp om de mogelijkheden van uw **Nilfisk BA 600** schrob/zuigmachine zo optimaal mogelijk te benutten. Lees deze daarom zorgvuldig, voor u de machine in gebruik gaat nemen.

Let op: Vet gedrukte nummers tussen haakjes geplaatst corresponderen met de afbeeldingen op pagina 11.

De machine is uitsluitend bedoeld voor professioneel gebruik.

Onderdelen en service

Indien nodig dienen reparaties uitgevoerd te worden door de Nilfisk service dienst. Deze speciaal opgeleide technici zorgen voor het onderhoud van de machine en vervangen versleten of kapotte onderdelen en hulpstukken uitsluitend met originele Nilfisk onderdelen.

Service is een deel van de Nilfisk zekerheid

Om de machine steeds optimaal te kunnen laten werken en ter voorkoming van slijtage is regelmatig onderhoud en controle noodzakelijk. Een Nilfisk service abonnement garandeert de konstante werking van de machine - evenals het behoud van zijn waarde en zijn prestaties. De Nilfisk service dienst werkt landelijk.

Telefoonnummer Nilfisk servicedienst: 02940 - 62121, per1/10/95
0294 - 462121

Typeplaatje

Het model- en serienummer van uw machine staat vermeld op het typeplaatje aan de achterkant van de machine. Deze gegevens hebt u nodig wanneer u onderdelen voor uw machine bestelt. Noteer hieronder het model- en serienummer van uw machine om hier later naar te kunnen verwijzen.

Model _____

Serienummer _____

Het uitpakken van de machine

Inspecteer bij aflevering of de verpakking en/of de machine niet beschadigd is. Bewaar de verpakking indien er duidelijk schade is, zodat dit gecontroleerd kan worden door het transportbedrijf dat de machine geleverd heeft. Neem bij constatering van transportschade onmiddellijk contact op met het transportbedrijf om een schadeclaim in te dienen.

Na het verwijderen van het karton de plastic banden doorsnijden en de houten blokken voor de wielen verwijderen. Gebruik keggen om de machine van de pallet op de vloer te rijden.

CAUTIONS AND WARNINGS

SYMBOLS

Nilfisk uses the symbols below to signal potentially dangerous conditions. Read this information carefully and take the necessary steps to protect personnel and property.

DANGER !

Is used to warn of immediate hazards that will cause severe personal injury or death.

WARNING !

Is used to call attention to a situation that could cause severe personal injury.

CAUTION !

Is used to call attention to a situation that could cause minor personal injury or damage to the machine or other property.

GENERAL SAFETY INSTRUCTIONS

Specific Cautions and Warnings are included to warn you of potential danger of machine damage or bodily harm.

WARNING !

- * This machine should only be used by properly trained and authorised persons.
- * Keep sparks, flame and smoking materials away from batteries. Explosive gases are vented during normal operation.
- * Charging the batteries produces highly explosive hydrogen gas. Charge batteries only in well-ventilated areas, away from open flame. Do not smoke while charging the batteries.
- * Remove all jewelry when working near electrical components.
- * Turn the key switch off (O) and disconnect the batteries before servicing electrical components.
- * Never work under a machine without safety blocks or stands to support the machine.
- * Do not dispense flammable cleaning agents, operate the machine on or near these agents, or operate in areas where flammable liquids exist.
- * Do not clean this machine with a pressure washer.
- * Do not operate this machine on ramps or inclines of more than a 2 percent gradient.

CAUTION !

- * This machine is not approved for use on public paths or roads.
- * This machine is not suitable for picking up hazardous dust.
- * Use care when using scarifier discs and grinding stones. Nilfisk will not be held responsible for any damage to floor surfaces caused by scarifiers or grinding stones.
- * When operating this machine, ensure that third parties, particularly children, are not endangered.
- * Before performing any service function, carefully read all instructions pertaining to that function.
- * Do not leave the machine unattended without first turning the key switch off (O), removing the key and securing the machine.
- * Turn the key switch off (O) before changing the brushes, and before opening any access panels.
- * Take precautions to prevent hair, jewelry, or loose clothing from becoming caught in moving parts.
- * Use caution when moving this machine in below freezing temperature conditions. Any water in the solution or recovery tanks or in the hose lines could freeze.

SAVE THESE INSTRUCTIONS

SICHERHEITSVORKEHRUNGEN

SYMBOLE

Die unten aufgeführten Symbole werden von Nilfisk verwendet, um vor potentiell gefährlichen Situationen zu warnen. Diese Informationen sollten stets beachtet und die notwendigen Vorkehrungen getroffen werden, um Personen- und Sachschäden zu vermeiden.

GEFAHR !

Warnt vor unmittelbaren Gefahren, die schwere Körperverletzungen oder sogar den Tod verursachen könnten.

WARNUNG !

Macht auf Situationen aufmerksam, die zu schweren Körperverletzungen führen könnten.

VORSICHT !

Macht auf Situationen aufmerksam, die zu leichten Körperverletzungen oder Schäden an der Maschine oder an anderen Gegenständen führen könnten.

ALLGEMEINE SICHERHEITSMASSNAHMEN

Diese Sicherheitsmaßnahmen weisen auf potentiell gefährlichen Situationen hin, die Personen- und Sachschäden verursachen könnten.

WARNUNG !

- * Diese Maschine darf nur von geschultem und befugtem Personal bedient werden.
- * Funken, Flammen und rauchende Gegenstände weit von den Batterien fernhalten. Hochexplosives Knallgas entweicht auch bei normalem Betrieb durch die Öffnungen der Batterien.
- * Beim Laden der Batterien entsteht hochexplosives Knallgas. Immer für gute Durchlüftung des Arbeitsplatzes sorgen. Offene Flammen vermeiden. NICHT RAUCHEN.
- * Vor der Arbeit in der Nähe von elektrischen Komponenten, alle Schmuckstücke entfernen.
- * Vor jeder Wartungsarbeit Hauptschalter ausschalten, Schlüssel herausziehen und Batteriekabel von den Batterien trennen.
- * Nie unter einer angehobenen Maschine arbeiten, ohne diese im vorher mit Unterstellböcken abgestützt zu haben.
- * Maschine nie mit entzündbaren Reinigungsmitteln füllen. Maschine nie dort, wo Treibstoffe oder entzündbare Gase vorhanden sind, benutzen.
- * Maschine nie mit einem Hochdruckreiniger reinigen.
- * Die maximale Steigfähigkeit dieser Maschine beträgt 2°.

VORSICHT !

- * Diese Maschine ist NICHT für Betrieb auf öffentlichen Straßen zugelassen.
- * Diese Maschine ist für das Aufsaugen von gefährlichem Staub nicht geeignet.
- * Vorsicht beim Gebrauch von Entschichtungsscheiben oder Schleifsteinen. Für Schäden, die durch deren Verwendung verursacht werden, übernimmt Nilfisk keine Haftung.
- * Immer größte Aufmerksamkeit in der Nähe von anderen Leuten, besonders von Kindern, üben.
- * Vor jeder Wartungsarbeit alle dazugehörigen Anweisungen durchlesen.
- * Maschine nie verlassen bevor Sie den Hauptschalter ausgeschaltet, den Schlüssel abgezogen und die Handbremse angezogen haben.
- * Hauptschalter ausschalten und Schlüssel abziehen bevor Sie die Schrubbürsten bzw. Pads auswechseln.
- * Haare, Schmuckstücke und Kleidungsstücke so sichern, daß sie nicht in Kontakt mit den beweglichen Teilen der Maschine kommen können.
- * Bei Bedienung der Maschine bei Temperaturen unter 0°C kann die Flüssigkeit in den Tanks und in den Leitungen frieren.

BEWAHREN SIE DIESE ANWEISUNGEN GUT AUF

CONSIGNES DE SÉCURITÉ

SYMBOLES

Les symboles ci-dessous sont utilisés pour signaler des conditions d'emploi qui présentent un danger. Lisez ces informations avec soin et prenez les mesures nécessaires de protection des personnes et des biens.

DANGER !

avertit de dangers immédiats causant des blessures graves ou la mort.

ATTENTION !

attire l'attention sur une situation pouvant causer des blessures graves aux personnes.

PRÉCAUTIONS D'EMPLOI !

attire l'attention sur une situation pouvant causer des blessures légères ou des dommages à la machine ou à d'autres biens.

CONSIGNES GÉNÉRALES DE SÉCURITÉ

Précautions d'emploi et recommandations spécifiques, vous avertissent des dangers possibles d'endommagement de la machine ou de dommages corporels.

ATTENTION !

- * N'utilisez cette machine que si vous y êtes formé et autorisé.
- * N'approchez pas les batteries de flammes, d'étincelles, de matériaux émettant de la fumée : il y a émission de gaz explosifs lors du fonctionnement normal.
- * Ne chargez les batteries qu'en zone bien ventilée et loin de flammes libres. Ne fumez pas ; recharger dégage de l'hydrogène très explosif.
- * Ne portez pas de bijoux près de composants électriques.
- * Coupez le contact et débranchez les batteries avant de réparer des composants électriques.
- * Ne travaillez jamais sous une machine sans mettre de cales de sécurité ou des supports.
- * N'utilisez pas la machine en présence de produits de nettoyage ou de liquides inflammables.
- * Ne la nettoyez pas avec un nettoyeur à pression.
- * Ne l'utilisez pas sur des pentes supérieures à 2 %.

PRÉCAUTIONS D'EMPLOI !

- * Cette machine ne convient pas sur les voies publiques.
- * Elle ne convient pas pour aspirer des poussières toxiques.
- * L'emploi de disques décapants et de meules annule la responsabilité du constructeur en cas de dégâts aux sols.
- * Assurez-vous que la machine peut être utilisée sans danger près de tiers ou surtout d'enfants.
- * Lisez bien les consignes avant toute opération d'entretien.
- * Coupez le contact, ôtez la clé avant de laisser la machine sans surveillance ou de changer les brosses ou d'ouvrir un panneau de visite.
- * Attention à ne pas prendre cheveux, bijoux, vêtements amples dans les parties mobiles.
- * Sous basse température, attention au gel de l'eau dans les réservoirs et les flexibles.

CONSERVER CES INSTRUCTIONS

WAARSCHUWINGEN EN SPECIALE AANDACHTSPUNTEN

AANDUIDINGEN

Nilfisk maakt u attent op de volgende aanduidingen. Lees deze informatie zorgvuldig door en neem de noodzakelijke maatregelen ter bescherming van mensen en de naaste omgeving.

GEVAAR !

Dit wordt gebruikt bij gevaar voor dood of zwaar letsel.

WAARSCHUWING !

Dit wordt gebruikt bij gevaar voor zwaar letsel.

OPGELET !

Dit wordt gebruikt in situaties die kleine verwondingen of schade aan de machine of omgeving kunnen opleveren.

WAARSCHUWING !

- * De machine mag alleen worden bediend door daartoe gekwalificeerd personeel.
- * Houdt vonken, vlammen en smeulend materiaal altijd uit de buurt van de batterijen. Tijdens het gebruik is er sprake van gasvorming.
- * Tijdens het opladen van de batterijen ontstaat hoogst ontvlambaar hydrogeen gas. Opladen van de batterijen dient altijd te gebeuren in een goed geventileerde ruimte ver weg van open vuur. Tijdens het opladen niet roken.
- * Draag geen sieraden tijdens het werken met elektrische onderdelen.
- * Draai het contact via de sleutel op af (OFF) en maak de batterij aansluiting los voor onderhoud aan de elektrische onderdelen.
- * Werk nooit onder de machine zonder dat deze veilig op steunen is geplaatst.
- * Gebruik geen brandbare reinigingsmiddelen, gebruik de machine niet in de omgeving van deze middelen, of in een ruimte waarin zich ontvlambare gassen bevinden.
- * Reinig de machines nooit met een hogedrukreiniger.
- * Gebruik de machine niet op hellingen van meer dan 2 %.

OPGELET !

- * De machine is niet geschikt voor werkzaamheden op de openbare weg.
- * Deze machine mag niet worden gebruikt voor het opzuigen van gevaarlijk stoffen.
- * Nilfisk is niet aansprakelijk voor beschadiging van de vloer door harde schijven en steenslag.
- * Verzekert u van dat tijdens het werken met de machine anderen -speciaal kinderen- geen gevaar lopen.
- * Verwijder de kontaktsleutel alvorens de machine achter te laten.
- * Zet de kontaktsleutel op af (OFF) voor het verwisselen van borstels en/of pads en voor het openen van één van de panelen.
- * Neem voorzorgsmaatregelen om te voorkomen dat hoofdhaar, sieraden of losse kleding tussen de bewegende delen van de machine kunnen komen.
- * De machine is niet geschikt voor het werken in ruimten met een temperatuur beneden het vriespunt.

BEWAAR DEZE INSTRUCTIES GOED

Know Your Machine

As you read this manual, you will occasionally run across a bold number in parentheses - example: **(2)**. These numbers refer to an item shown on this page. Refer back to this page whenever necessary, to pinpoint the location of an item mentioned in the text.

- 1 Solution Tank Fill
- 2 Recovery Tank Cover
- 3 Battery Meter
- 4 Squeegee Lever
- 5 Solution ON Light
- 6 Twist Grip
- 7 Solution Switch, ON-Momentarily ON-OFF
- 8 Solution Flow Control Lever
- 9 Power ON Light
- 10 Brush Switch
- 11 Master Key Switch
- 12 Solution Drain Hose
- 13 Squeegee
- 14 Squeegee Adjustment Knob
- 15 Squeegee Blade Lock
- 16 Recovery Drain Hose
- 17 Battery Charger Connector
- 18 Control Circuit Breaker 5A
- 19 Vacuum Motor Circuit Breaker 20A
- 20 Brush Motor Circuit Breaker 70A
- 21 Wheel Drive Circuit Breaker 20A

Lernen Sie Ihre Maschine kennen.

Beim Lesen dieser Anleitung werden Sie gelegentlich auf eine fett gedruckte Ziffer stoßen, z.B. **(2)**. Diese Ziffern verweisen auf ein auf dieser Seite gezeigtes Bauteil und seine Lage.

- 1 Laugentank-Einfüllöffnung
- 2 Schmutzwassertank-Abdeckung
- 3 Ladekontrolle
- 4 Saugleistenhebel
- 5 Laugenzufuhr-Kontrolllampe
- 6 Drehgriff
- 7 Laugenzufuhrschalter (vorübergehend Ein/Aus)
- 8 Laugenzufuhrhebel
- 9 Betriebslampe
- 10 Bürstenschalter
- 11 Hauptschlüsselschalter
- 12 Laugentank-Ablaßschlauch
- 13 Saugleiste
- 14 Saugleisten-Einstellknopf
- 15 Saugleistenverriegelung
- 16 Schmutzwassertank-Ablaßschlauch
- 17 Ladegerätanschluß
- 18 Hauptsicherungsautomat 5A
- 19 Saugmotor-Sicherungsautomat 20A
- 20 Bürstenmotor-Sicherungsautomat 70A
- 21 Antriebsmotor-Sicherungsautomat 20A

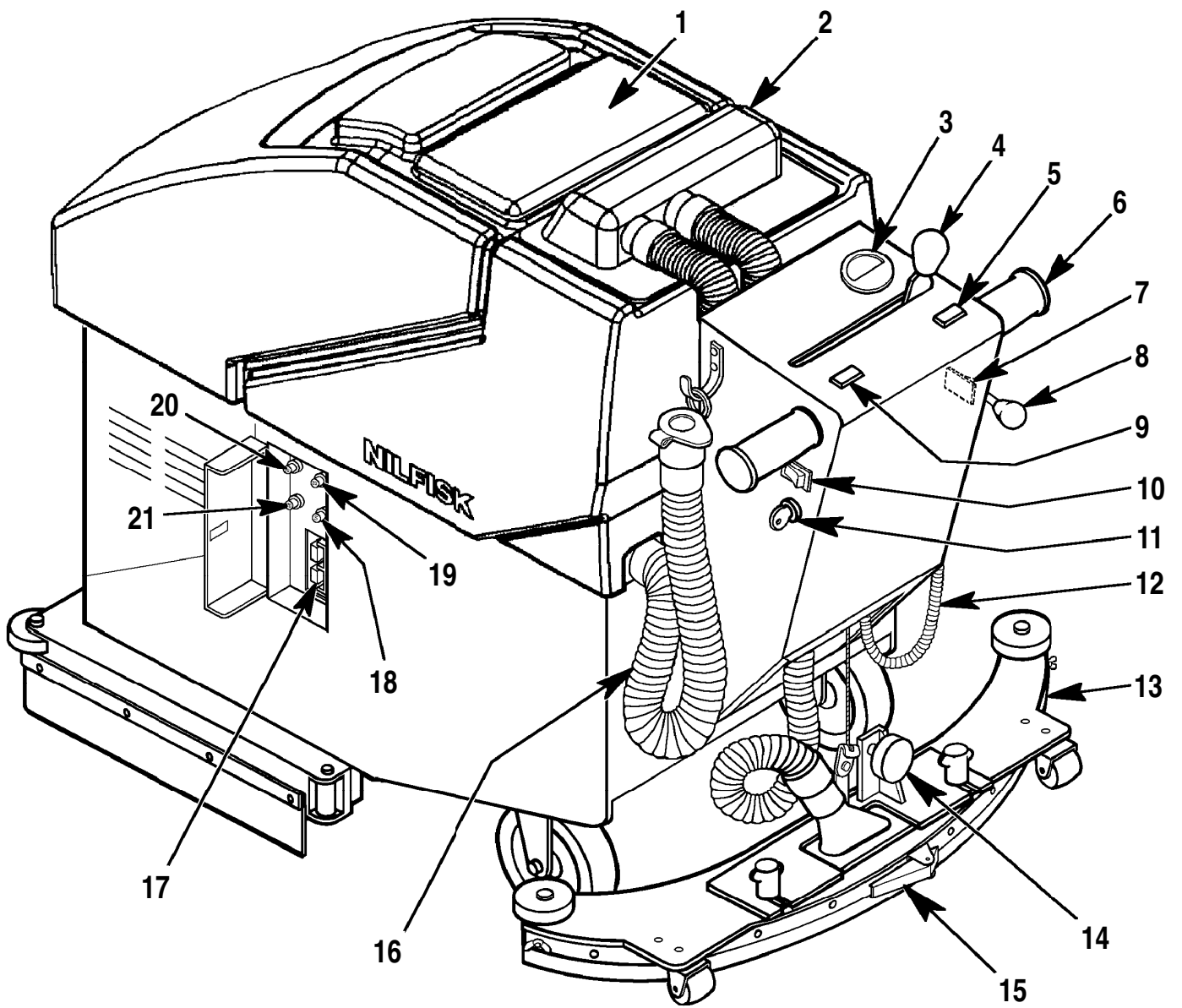

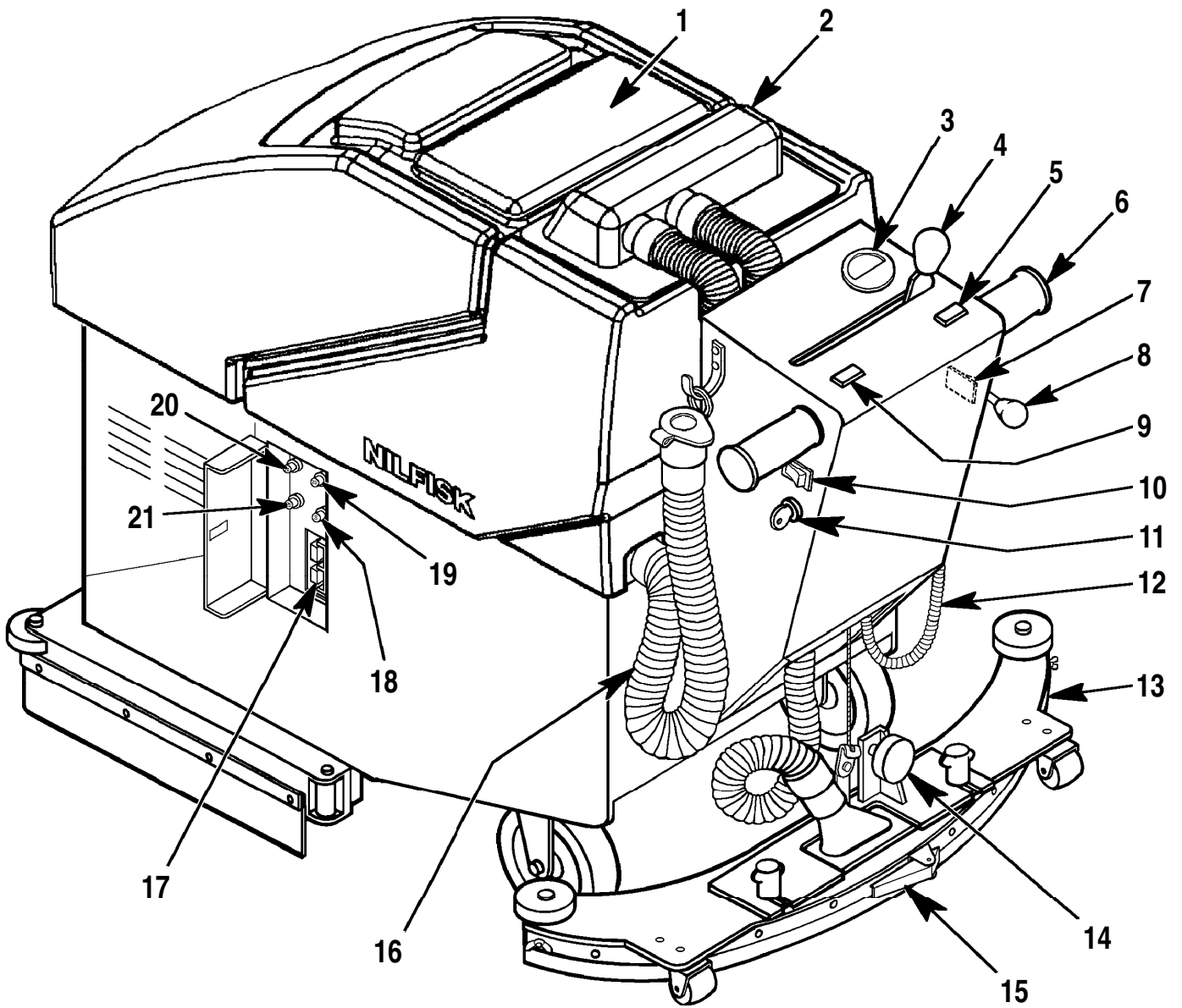

Connaître votre machine

Sur ce mode d'emploi, les chiffres en caractères gras et entre parenthèses - exemple : (2) - renvoient aux chiffres du schéma de cette page : s'y référer en cas de besoin.

- 1 Réservoir d'émission
- 2 Capot du réservoir de récupération
- 3 Témoin des batteries
- 4 Levier d'embouchure
- 5 Voyant MARCHE d'émission de solution de lavage
- 6 Poignée tournante
- 7 Interrupteur d'émission MARCHE/ARRET/MARCHE MOMENTANEE
- 8 Levier de contrôle du débit de solution
- 9 Voyant MARCHE d'alimentation électrique
- 10 Interrupteur de brosse
- 11 Clé de contact
- 12 Tuyau de vidange du réservoir d'émission
- 13 Embouchure
- 14 Bouton de réglage de l'embouchure
- 15 Blocage de bavette d'embouchure
- 16 Flexible de vidange du réservoir de récupération
- 17 Prise du chargeur de batterie
- 18 Coupe-circuit de contrôle 5A
- 19 Coupe-circuit du moteur d'aspiration 20A
- 20 Coupe-circuit du moteur de brosse 70A
- 21 Coupe-circuit du moteur de propulsion 20A

Ken uw machine

Deze gebruiksaanwijzing lezend komt u zo nu en dan een vetgedrukt nummer tegen - voorbeeld (2). Deze nummers refereren aan de genummerde afbeeldingen op deze pagina. Sla deze bladzijde weer op indien u wilt weten waar een betreffend onderdeel dat in de tekst wordt genoemd en voorzien is van een tussen haakjes geplaatst nummer zich bevindt.

- 1 Schoonwatertank
- 2 Vuilwaterdeksel
- 3 Batterijcontrolemeter
- 4 Zuigmondlifthendel
- 5 Schoonwater controlelampje
- 6 Handgrepen
- 7 Schoonwaterschakelaar aan/uit en kort aan
- 8 Schoonwaterdosering
- 9 Indicatielampje elektrisch gedeelte ingeschakeld
- 10 Borstelschakelaar
- 11 Kontaktsleutel
- 12 Afvoerslang schoonwatertank
- 13 Zuigmond
- 14 Afstelknop zuigmond
- 15 Klem rubberstrippen
- 16 Vuilwater afvoerslang
- 17 Aansluiting batterijlader
- 18 Bedieningspaneel zekering 5 A
- 19 Zuigmotor zekering 20 A
- 20 Borstelmotor zekering 70 A
- 21 Aandrijfmotor zekering 20 A

Installing the Batteries

⚠ WARNING !

Use extreme caution when working with batteries. Sulphuric acid in batteries can cause severe injury if allowed to contact the skin or eyes. Explosive hydrogen gas is vented from the batteries through openings in the battery caps. This gas can be ignited by any electrical arc, spark or flame.

When Servicing Batteries...

- * Remove all jewelry
- * Do not smoke
- * Wear safety glasses
- * Work in a well-ventilated area
- * Do not allow tools to touch more than one battery terminal at a time

⚠ CAUTION !

Electrical components in this machine can be severely damaged if the batteries are not installed and connected properly. Batteries should be installed by Nilfisk, a qualified electrician, or the battery manufacturer.

- 1 Remove the batteries from their shipping crate and carefully inspect them for cracks or other damage. If damage is evident, contact the carrier that delivered them or the battery manufacturer to file a damage claim.
- 2 Turn the Master Key Switch (11) OFF and remove the key.
- 3 Remove the battery cables from inside the tank. Tip the solution tank to the forward, locked position and lift the recovery tank off the machine.
- 4 Your machine comes from the factory with enough battery cables to install four 6 volt, 244 amp hour batteries. Carefully lift the batteries into the battery compartment and arrange them exactly as shown. Secure the batteries as close to the back of the machine as possible.
- 5 The terminals on the battery cables are marked "+" for positive and "-" for negative. Install the battery cables as shown, with the terminals marked "+" on the positive battery terminals and the terminals marked "-" on the negative terminals. Position the cables so the battery caps can be easily removed for battery service.
- 6 Carefully tighten the nut in each battery terminal until the terminal will not turn on the battery post. Then tighten the nut one additional turn. Do not over-tighten the terminals, or they will be very difficult to remove for future service.
- 7 Coat the terminals and posts with grease, petroleum jelly, or spray-on battery terminal coating (available at most auto parts stores).
- 8 Put one of the black rubber boots over each of the terminals.

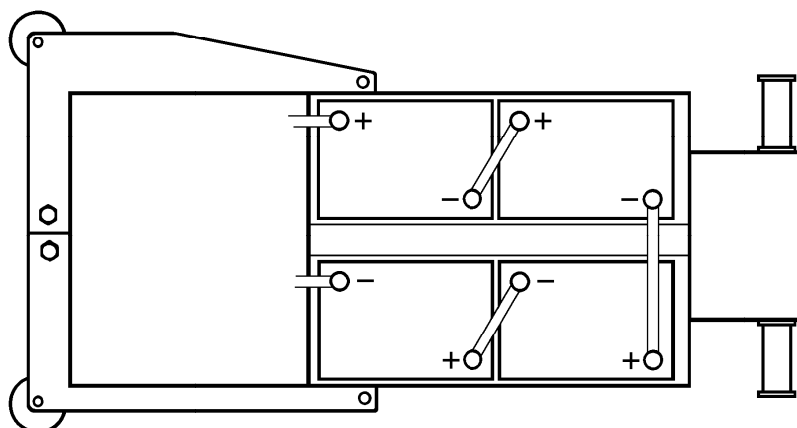

Einbau der Batterien

⚠ VORSICHT !

Beim Umgang mit Batterien immer größte Aufmerksamkeit üben.

Schwefelsäure in Bleibatterien kann schwere Verletzungen der Augen, der Haut usw. verursachen. Hochexplosives Knallgas entweicht durch die Entlüftungbohrungen einer unter Ladung stehenden Batterie. Dieses Gas kann durch Funken oder elektrischen Lichtbogen explosionsartig entzündet werden.

Bei Wartung von Batterien....

- * Alle Schmuckstücke entfernen.
- * NICHT RAUCHEN.
- * Immer Schutzbrille tragen.
- * Für gute Durchlüftung des Arbeitsplatzes sorgen.
- * Nie mehr als einen Endpol gleichzeitig mit einem Metallwerkzeug berühren.

⚠ VORSICHT !

Werden die Batterien falsch eingelegt oder falsch miteinander verbunden, so können die elektrischen Bauteile dieser Maschine schweren Schaden nehmen. Überlassen Sie den Einbau der Batterien einem qualifizierten Elektriker oder dem Nilfisk Kundendienst.

- 1 Batterien auspacken und sofort auf Schäden überprüfen. Falls Sie irgendwelche Schäden feststellen, setzen Sie sich bitte mit dem Lieferant oder mit dem Nilfisk Kundendienst in Verbindung um Schadensersatz geltend zu machen. **BESCHÄDIGTE BATTERIEN NICHT BENUTZEN.**
- 2 Hauptschalter (11) ausschalten und Schlüssel abziehen.
- 3 Batterienkabel aus dem Tank herausnehmen und Laugentank in die vordere verriegelte Stellung kippen. Schmutzwassertank abnehmen.
- 4 Die Maschine wird vom Werk mit genügend Kabeln geliefert, um vier 6V Batterien anschließen zu können. Batterien sehr sorgfältig in das Gehäuse stellen und genauso anordnen, wie es unten in der Abbildung gezeigt ist. Batterien so weit wie möglich nach hinten schieben und dort befestigen.
- 5 Die Kabelklemmen und die Endpole sind mit "+" für positiv und "-" für negativ gekennzeichnet. Batterienkabel, wie in der Abbildung auf Seite 14 gezeigt, anordnen. Negative Kabelklemmen nur auf den negativen, positive Klemmen nur auf den positiven Endpolen befestigen. Kabel so legen, daß die Verschlusstopfen sich leicht öffnen lassen.
- 6 Mutter an der Klemme festdrehen bis sie sich nicht mehr auf dem Endpol bewegen kann. Schließlich Mutter mit einer weiteren Umdrehung anziehen. Nicht zu fest ziehen, sonst wird eine zukünftige Wartung erschwert.
- 7 Batteriepole und Kabelklemmen mit Vaseline oder Säureschutzfett einstreichen (z.B. Bosch Ft 40v1).
- 8 Endpole mit den schwarzen Gummiisolatoren abdecken.

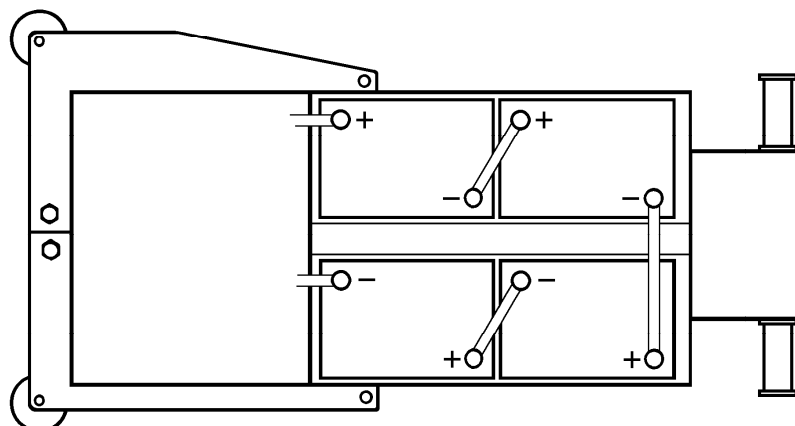

Montage des batteries

⚠ ATTENTION !

Travailler avec des batteries exige une extrême prudence. L'acide sulfurique des batteries provoque des blessures graves en cas de contact avec la peau ou les yeux. Il se dégage de l'hydrogène explosif par les ouvertures des batteries. Ce gaz peut être enflammé par un arc électrique, une étincelle ou une flamme.

Pour entretenir les batteries...

- * Otez tout bijou
- * Ne fumez pas
- * Portez des lunettes de protection
- * Travaillez dans un local bien ventilé
- * Ne placez aucun outil en contact avec plus d'une cosse

⚠ PRÉCAUTIONS D'EMPLOI !

Les composants électriques de cette machine risquent d'être gravement endommagés si les batteries ne sont pas montées et raccordées correctement. Les batteries ne peuvent être installées que par du personnel NILFISK ou un électricien agréé.

- 1 Sortez les batteries de leur caisse d'expédition et vérifiez bien l'absence de fissure ou autre détérioration. En cas d'endommagement visible, contactez la société de transport ou le fabricant pour déclarer le sinistre.
- 2 Vérifiez que la clé de contact (11) est sur ARRET (otez la clé).
- 3 Sortez les câbles des batteries du réservoir. Basculez le réservoir d'émission en position avant bloquée, et levez le réservoir de récupération.
- 4 Votre machine est livrée avec assez de câbles de batteries pour monter 4 batteries de 6 volts, 244 Ah ou 305 Ah. Déposez avec soin les batteries sur le porte-batteries et mettez-les en place exactement selon le schéma ci-dessous, le plus près possible de l'arrière de la machine.
- 5 Il y a une marque "P" pour positif et "N" pour négatif sur les bornes des câbles des batteries. Raccordez selon schéma les bornes "P" des câbles aux bornes positives des batteries et les bornes "N" des câbles aux bornes négatives. Placez les câbles de manière à faciliter l'entretien suivant.
- 6 Serrez à fond l'écrou de chaque borne de batterie de sorte que la cosse de câble ne bouge plus. Faites encore un tour complet pour l'écrou mais ne serrez pas trop les bornes sinon elles seront très difficiles à enlever à l'entretien suivant.
- 7 Couvrez les bornes et les cosses de graisse, de vaseline ou de protection spéciale à vaporiser (disponible dans les magasins de pièces détachées automobiles).
- 8 Recouvrez chaque borne d'un manchon de caoutchouc noir.

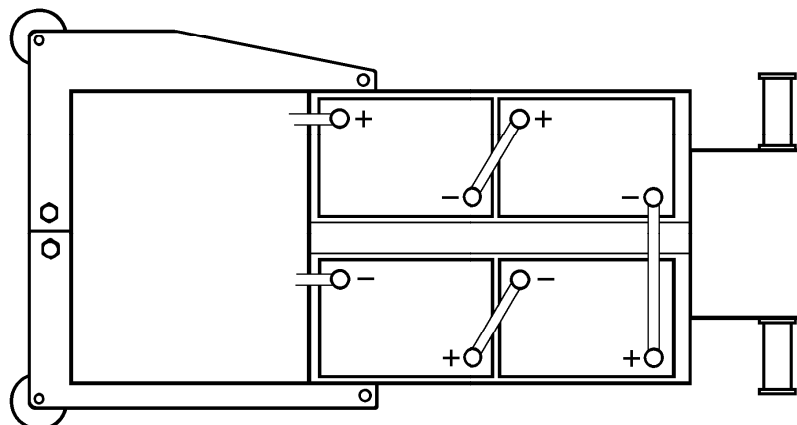

Batterijen installeren en aansluiten

⚠ WAARSCHUWING !

Betracht extra voorzichtigheid bij het werken met batterijen. Accuzuur in de batterijen kan zware verwondingen veroorzaken als het in aanraking komt met huid of ogen. Ontvlambaar hydrogeen gas stroomt uit de ontluuchtingsopening in de accudoppen. Dit gas kan ontsteken door elektrische ontlading, vonk of vlam.

Tijdens het onderhoud van de batterij:

- * Draag geen sieraden
- * Rook niet
- * Draag een veiligheidsbril
- * Werk in een goed geventileerde ruimte
- * Gebruik niet meer gereedschap dan nodig is

⚠ OPGELET !

De elektrische installatie van deze machine kan ernstig worden beschadigd als de batterijen niet goed worden geplaatst en niet juist worden aangesloten. Batterijen dienen te worden geïnstalleerd door gekwalificeerd personeel.

- 1 Haal de batterijen uit de verpakking en controleer ze zorgvuldig op beschadigingen. Bij schade onmiddellijk contact opnemen met het transportbedrijf of met de leverancier van de batterijen om de schade te verhalen.
- 2 Controleer of de kontaktsleutel (11) op af staat (OFF) en verwijder de sleutel.
- 3 Kantel de schoonwatertank naar voren, vergrendel deze en til nu de vuilwatertank van de machine.
- 4 De machine wordt af fabriek uitgerust met voldoende batterijkabel voor het installeren van vier 6 volt 244 Ah (of 305 Ah) batterijen. Plaats de batterijen voorzichtig in de batterijruimte en sluit ze zorgvuldig aan zoals hieronder op de tekening is aangegeven. Schuif de batterijen zo ver mogelijk naar achteren en zet deze vast.
- 5 De accuklemmen aan de batterijkabels zijn gemerkt met de + voor positief en de - voor negatief. Sluit de batterijkabels exact aan zoals aangegeven op pagina 16. De klemmen met de + op de positieve polen en de klemmen op de - op de negatieve polen. Leg de kabels zodanig dat de accudoppen gemakkelijk verwijderd kunnen worden voor onderhoud aan en controle van de batterijen.
- 6 Draai voorzichtig de schroeven aan in elke batterijhouder totdat deze handvast zitten. Draai de schroef daarna nog één slag om. Draai de houders niet te vast aan anders wordt het verwijderen op een later tijdstip bijzonder moeilijk.
- 7 Smeer de houders in met vet of spuit deze in met speciale accuhouder coating (verkrijgbaar bij een automaterialenhandelaar).
- 8 Trek een rubber beschermhoes over elk van de houders.

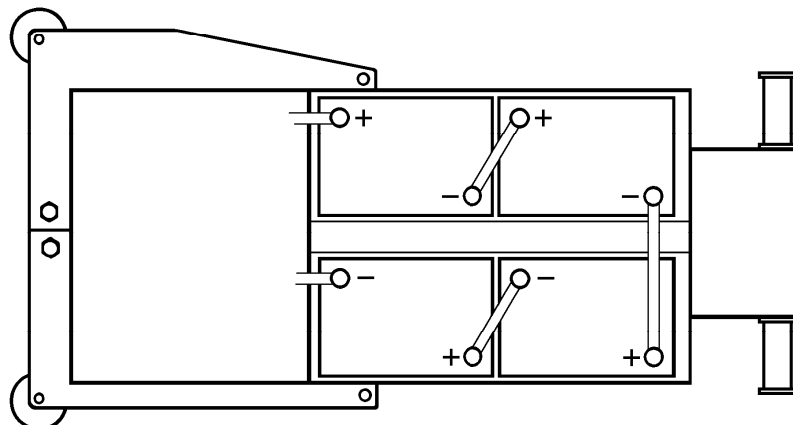

Installing the Brushes or Pad Holders

- 1 Make sure the Brush Switch (10) is in the RAISED position, then turn the Master Key Switch (11) OFF.

WARNING !

Moving parts - turn the Master Key Switch (11) OFF and remove the key before servicing.

- 2 If using pads, install the pads on the pad holders.
- 3 Swing open the splash guards for access to the brush drive hubs.
- 4 Align the slots on the brush or pad holder with the lugs on the drive hub.
- 5 Turn the brush or pad holder until it locks in place.

Einbau der Schrubbürsten bzw. Padhalter

- 1 Sichertellen, daß der Bürstenschalter (10) in der gehobenen Stellung steht und Hauptschalter (11) ausschalten.

VORSICHT !

Vor der Wartung von beweglichen Teilen immer erst Hauptschalter (11) ausschalten und Schlüssel abziehen.

- 2 Werden Pads verwendet, diese auf die Padhalter montieren.
- 3 Spritzschürzen ausschwenken um Zugang zu den Bürsten-Antriebsnaben zu ermöglichen.
- 4 Öffnungen der Bürste bzw. des Padhalters so anordnen, daß die Nasen der Antriebsnabe hineinpassen.
- 5 Bürste bzw. Padhalter drehen bis sich die Nasen in die Öffnungen verriegeln.

Montage des brosses ou des plateaux de disque

- 1 Vérifiez que l'interrupteur de brosse (10) est en position RELEVÉE avant de tourner la clé (11) sur ARRÊT.

ATTENTION !

Ce sont des parties mobiles : tournez la clé (11) et ôtez-la avant toute opération.

- 2 Pour utiliser des disques, montez-les sur les plateaux.
- 3 Pour accéder aux moyeux des brosses, ouvrez les protections.
- 4 Faites coïncider les encoches de brosse ou de plateau de disque avec les ergots des moyeux.
- 5 Tournez la brosse ou le plateau jusqu'à enclenchement.

Borstel een meeneemschijf monteren

- 1 Verzeker u ervan dat de borstelschakelaar (10) in hoogste stand staat en draai hierna de kontaktsleutel op (11) OFF.

WAARSCHUWING !

Bewegende delen - draai de kontaktsleutel (11) op "OFF" en verwijder de sleutel voor u met de werkzaamheden begint.

- 2 Indien pads gebruikt gaan worden druk de pads op de meeneemschijven.
- 3 Klap de spatschermen open om bij de borstelaandrijvingen te komen.
- 4 Plaats de flenzen van de borstels of meeneemschijven op de aandrijfnokken van de machine.
- 5 Draai de borstels of meeneemschijven zodanig dat deze zich aan de aandrijfnokken vergrendelen.

Filling the Solution Tank

Fill the solution tank with a maximum of 62.5 liters (14 Imperial gallons/16 US gallons) of cleaning solution. Do not fill the solution tank above 7.5 cm (3 inches) from the top of the tank. The solution should be a mixture of water and the proper cleaning chemical for the job. Always follow the dilution instructions on the chemical container label.

CAUTION !

Use only low-foaming, non-flammable liquid detergents intended for machine application.

Füllen des Laugentanks

Laugentank mit einer geeigneten Mischung von Wasser und Reinigungsmittel (max 62.5 l) bis zu 7,5 cm vom oberen Rand füllen. Verdünnungsverhältnisse des Herstellers stets beachten.

VORSICHT !

Nur flüssiges, nicht-schäumendes, für mechanische Anwendungen geeignetes Reinigungsmittel verwenden.

Remplissage du réservoir d'émission

Versez 62.5 l de solution de nettoyage dans le réservoir. Arrêtez à 7,5 cm du bord. Utilisez un mélange d'eau et de produit chimique de nettoyage approprié à cet usage. Conformez-vous toujours aux instructions de mélange du fabricant du produit chimique.

PRÉCAUTIONS D'EMPLOI !

N'utilisez que des produits de nettoyage liquides, ininflammables et à faible formation de mousse conçus pour l'emploi en autolaveuse.

Vullen van de schoonwatertank

Vul de schoonwatertank met schoonwater en voeg het gewenste reinigingsmiddel in de juiste dosering toe. De tank niet verder vullen dan tot 7,5 cm van de bovenkant van de tank. Houdt altijd de dosering aan zoals aangegeven door de fabrikant van het reinigingsmiddel.

OPGELET !

Gebruik alleen laag schuimend, niet brandbaar reinigingsmiddel geschikt voor machinale toepassing.

Wet Scrubbing

Note: Bold numbers in parentheses indicate an item illustrated on page 10.

- 1 Follow the instructions in the Preparing The Machine For Use section of this manual.
- 2 Turn the Master Key Switch **(11)** ON. The green Power ON Light **(9)** will light up.
- 3 Move the Squeegee Lever **(4)** to lower the squeegee and turn on the vacuum system.
- 4 Turn the Brush Switch **(10)** ON to lower the brushes.
- 5 Turn the Solution Switch **(7)** ON. The blue Solution ON Light **(5)** will light up. Pull the Solution Lever **(8)** up about half way.
- 6 When the Twist Grips are in the neutral position, the brushes do not run and solution is not dispensed. Rotate the Twist Grips **(6)** forward to start the brush motor and the solution, and to move the machine forward. For best results, move the machine at a slow walking speed. Turn the Solution Switch **(7)** to the MOMENTARILY OFF position while making sharp turns. Rotate the Twist Grips backward to move the machine in reverse. The brushes will run while moving the machine in reverse, but solution will not be dispensed.
- 7 Adjust the Solution Flow Control Lever **(8)** so a thin, even layer of solution can be seen in front of the Squeegee **(13)**.
- 8 The recovery tank has an automatic float shut-off to block the vacuum system when the recovery tank is full. You can tell when the float closes by the sudden change in the sound of the vacuum motor. When the float closes, the recovery tank must be emptied. The machine will not pick up water with the float closed.
- 9 When the recovery tank is full, turn the Solution Switch **(7)** OFF, raise the squeegee and the brushes (or pads), and move the machine to a service area. To empty the recovery tank, take the Recovery Drain Hose **(16)** off its hanger. Direct the hose to a floor drain or bucket and remove the plug.

Naßschrubben

ANM: Fette Ziffern in Klammern verweisen auf ein auf Seite 10 gezeigtes Bauteil.

- 1 Anweisungen im Kapitel "Vorbereitung der Maschine" befolgen.
- 2 Hauptschalter **(11)** anschalten. Die grüne Betriebskontrolllampe **(9)** leuchtet auf.
- 3 Saugleistenhebel **(4)** nach links drücken, um die Saugleiste zu senken und den Saugmotor anzuschalten.
- 4 Bürstenschalter **(10)** anschalten um die Bürsten herunterzulassen.
- 5 Laugenzufuhrschalter **(7)** anschalten. Die blaue Laugenzufuhr-Kontrolllampe **(5)** leuchtet auf. Laugenzufuhrhebel **(8)** halb nach oben ziehen.
- 6 Sind die Drehgriffe in der "Ruhelage", wird kein Reinigungsmittel aufgetragen und die Bürsten drehen sich nicht. Drehgriffe **(6)** nach vorne drehen um den Bürstenmotor anzuschalten und die Laugenventile zu öffnen. Die besten Resultate erfolgen bei einer langsamen Gehgeschwindigkeit. Beim Wenden, Laugenzufuhrschalter **(7)** in die 'vorübergehend Aus'-Stellung drücken. Für Rückwärtsgang, Griffe nach hinten drehen, die Bürsten drehen weiter, die Laugenzufuhr wird jedoch eingestellt.
- 7 Laugenzufuhrhebel **(8)** so einstellen, daß eine dünne Schicht Lauge vor der Saugleiste **(13)** sichtbar ist.
- 8 Der Schmutzwassertank ist mit einer Schwimmervorrichtung ausgestattet die das Aufsaugen bei gefülltem Tank unterbricht. Dies läßt sich durch eine Veränderung des Motorengeräusches leicht erkennen. Schließt sich die Schwimmervorrichtung, MUSS der Tank entleert werden. Bei geschlossener Schwimmervorrichtung nimmt die Maschine KEINE Flüssigkeit mehr auf.
- 9 Wenn der Schmutzwassertank voll ist, Laugenzufuhrschalter **(7)** ausschalten, Saugleiste und Bürsten bzw. Pads heben und Maschine neben einem Bodenablauf abstellen. Ablaßschlauch **(16)** vom Haken herunternehmen, über den Bodenablauf halten und Stöpsel abnehmen um den Tank zu entleeren.

Pour laver

N.B. Les chiffres en caractères gras entre parenthèses renvoient au schéma de la page 11.

- 1 Suivez les instructions de ce mode d'emploi, section : Préparation de la Machine.
- 2 Tournez la clé de contact **(11)** sur MARCHE : le voyant vert **(9)** s'allume.
- 3 Déplacez le levier d'embouchure **(4)** à gauche pour abaisser l'embouchure et commuter le moteur d'aspiration.
- 4 Tournez l'interrupteur de brosse **(10)** sur MARCHE pour abaisser les brosses.
- 5 Tournez l'interrupteur d'émission **(7)** sur MARCHE. Le voyant bleu **(5)** s'allume. Tirez le levier **(8)** à mi-course.
- 6 En position neutre, les poignées n'activent pas les brosses ni l'émission de la solution. Pour faire avancer la machine et activer le moteur de brosse et le débit de solution, tournez les poignées **(6)** vers l'avant. L'efficacité maximum est obtenue en avançant à pas lents. Tournez l'interrupteur d'émission **(7)** en position MARCHE MOMENTANEE pour effectuer des virages courts. Tournez les poignées vers l'arrière pour reculer. Les brosses continuent alors de tourner mais il n'y a pas de solution.
- 7 Réglez le levier de contrôle de solution **(8)** de manière à avoir une couche fine et régulière de solution devant l'embouchure **(13)**.
- 8 Quand le réservoir de récupération est plein, une vanne de fermeture automatique empêche l'entrée de solution dans le système d'aspiration. Le bruit du moteur change quand elle se ferme. Videz le réservoir. Vanne fermée, la machine n'aspire plus d'eau.
- 9 Pour vider le réservoir de récupération, tournez sur ARRET l'interrupteur de solution **(7)**, relevez l'embouchure et les brosses/disques, allez dans un local approprié. Décrochez le tuyau de vidange **(16)**, dirigez-le sur un siphon de sol ou un seau, et enlevez le bouchon.

Schrobben

Let op : omschrijvingen voorzien van een vetgedrukt nummer tussen haakjes zijn afgebeeld op pagina 11.

- 1 Volg de instructies in het gedeelte "machine gebruiksklaar maken" in deze gebruiksaanwijzing.
- 2 Draai de kontaktsleutel **(11)** op ON. Het groene lampje **(9)** begint te branden.
- 3 Beweeg de zuigmondhendel **(4)** naar links. Hierdoor zakt de zuigmond tot op de vloer en wordt de zuigmotor ingeschakeld.
- 4 Draai de borstelschakelaar **(10)** op ON om de borstels omlaag te brengen.
- 5 Zet de schoonwaterschakelaar **(7)** op ON. Het blauwe lampje **(5)** begint te branden. Plaats de schoonwaterdoseringshendel **(8)** halverwege.
- 6 Als de handgrepen in de verticale positie staat draaien de borstels niet en wordt er geen schoonwater weggevoerd. Draai de handgrepen **(6)** naar voren om de borstelmotor en de watertoevoer te starten en de machine naar voren te laten bewegen. Afhankelijk van het type vloer en de aard van de vervuiling worden de beste resultaten bereikt d.m.v. een aangepast werktempo. Draai de schoonwaterschakelaar op de "evenuit" (Momentarily off) stand bij het nemen van scherpe bochten of draaiingen. Draai de handgrepen naar achter om de machine achterwaarts te laten bewegen. De borstels blijven draaien als de machine achteruit loopt maar er is geen schoonwatertoevoer.
- 7 Stel de schoonwatertoevoer **(8)** zo af dat een dun laagje water voor de zuigmond **(13)** te zien is.
- 8 De vuilwatertank sluit automatisch de toevoer van vuilwater af als deze tank vol is. De machine stopt met opzuigen. Als de toevoer afgesloten is moet de tank worden geleegd.
- 9 Als de vuilwatertank vol is moet de schoonwaterschakelaar **(7)** op OFF worden gezet. Zet de zuigmond en borstel (of pad) in de hoogste stand en rij de machine naar een ruimte waar de vuilwatertank kan worden geleegd. Voor het legen van de tank dient de vuilwaterafvoerslang **(16)** van de haak te worden genomen. Hang deze slang in een putje of emmer en verwijder de stop.

Dry Buffing

- 1 Make sure that the floor is clean, dry, and coated with a good floor finish product before polishing.
- 2 Install polishing brushes or pads on the machine.
- 3 Turn the Master Key Switch (11) ON.
- 4 Lower the brushes (or pads) to the floor and rotate the Twist Grips (6) to start the brush motor. Make overlapping passes with the solution OFF and the squeegee UP.

Polieren

- 1 Sicherstellen, daß der zu polierende Boden sauber, trocken und mit einem guten Bohnerwachs beschichtet ist.
- 2 Polierpads oder Polierbürsten einbauen.
- 3 Hauptschlüsselschalter (11) anschalten.
- 4 Bürsten bzw. Pads zum Boden herunterlassen und Drehgriffe (6) drehen um den Bürstenmotor anzuschalten. Die polierten Bahnen sollten sich leicht überschneiden; die Laugenzufuhr muß ausgeschaltet, und die Saugleiste in der oberen Stellung sein.

Pour polir

- 1 Vérifiez que le sol est propre, sec et bien recouvert d'un produit de finition, avant de polir.
- 2 Montez sur la machine les brosses ou les disques.
- 3 Tournez la clé de contact (11) sur MARCHE.
- 4 Abaissez les brosses ou les disques sur le sol et tournez les poignées (6) pour démarrer le moteur de brosse. Faites se chevaucher les passages, émission sur ARRET et embouchure EN HAUT.

Droog opwrijven

- 1 Zorg ervoor dat de harde of elastische vloer voor het opwrijven schoon, droog en voorzien is van een goede beschermingslaag.
- 2 Monteer een opwrijfborstel of rode pad onder de machine.
- 3 Zet de kontaktsleutel (11) op "ON".
- 4 Laat de borstels (of pads) tot op de vloer zakken en draai de handgrepen (6) naar voren om de borstelmotor te starten. Werk overlappend met de watertoevoer op OFF en de zuigmond in de hoogste stand (los van de vloer).

Wet Vacuuming

Fit the machine with optional attachments for wet vacuuming.

- 1 Disconnect the recovery hose connection from the recovery tank cover (2).
- 2 Fit a Ø38 mm vacuum hose to the recovery hose connection.
- 3 Attach suitable wet pick-up tools to the hose. (Available from Nilfisk).
- 4 Turn the Master Key Switch (11) ON.
- 5 Move the Squeegee Lever (4) to turn on the vacuum motor.

Naßsaugen mit Schlauchset

Maschine mit dem für Naßsaugen notwendigen Zubehör ausstatten.

- 1 Schmutzwasserschlauch von dem Anschluß und der Schmutzwassertank-Abdeckung (2) abziehen.
- 2 38 mm Ø Saugschlauch an Anschluß anschließen.
- 3 Doppel-S-Rohr und Wassersaugdüse an den Schlauch anschließen.
- 4 Hauptschlüsselschalter (11) anschalten.
- 5 Saugleistenhebel (4) nach vorne drücken um den Saugmotor anzuschalten.

Pour aspirer du liquide (en manuel)

Montez sur la machine les accessoires optionnels adaptés.

- 1 Débranchez le raccord de flexible de récupération du capot du réservoir de récupération (2).
- 2 Branchez un flexible d'aspiration de 1-1/2" au raccord de flexible de récupération.
- 3 Branchez au flexible un accessoire coudé et une embouchure.
- 4 Tournez la clé de contact (11) sur MARCHE.
- 5 Déplacez le levier d'embouchure (4) pour démarrer le moteur d'aspiration.

Waterzuigen

Rust de machine uit met de noodzakelijke hulpmiddelen voor het waterzuigen.

- 1 Maak de vuilwaterslangaan sluiting los van de vuilwatertankdeksel (2).
- 2 Sluit een ø 38 mm slang aan op de vuilwaterslang aansluiting.
- 3 Bevestig één of meer zuigbuizen en een zuigmond aan deze slang.
- 4 Draai de kontak sleutel (11) op aan "ON".
- 5 Verplaats de hendel (4) van de zuigmond om de zuigmotor in te schakelen.

After Use

- 1 Raise the brushes (or pads) and raise the squeegee. Move the machine to a service area.
- 2 Turn the Master Key Switch (11) OFF and remove the key.
- 3 To empty the solution tank, take the Solution Drain Hose (12) off its hanger. Direct the hose to a floor drain or bucket and remove the plug. Rinse the tank with clean water. Inspect the solution hoses; replace if kinked or damaged.
- 4 To empty the recovery tank, take the Recovery Drain Hose (16) off its hanger. Direct the hose to a floor drain or bucket and remove the plug. Rinse the tank with clean water. Inspect the recovery and vacuum hoses; replace if kinked or damaged.
- 5 Remove the brushes or pad holders. Rinse the brushes or pads with warm water and hang it up to dry. Allow buffing pads to dry completely before using again.
- 6 Remove the squeegee, rinse it with warm water and hang it up to dry.
- 7 Check the maintenance schedule below and perform any required maintenance before storage.

Maintenance Schedule

Maintenance Item	Daily	Once a Week	Once a Month	Once a Year
Clean and Inspect the Tanks and Hoses	X			
Clean the Brushes/Pads	X			
Clean the Squeegee	X			
Charge the Batteries	X			
Check Battery Water Level		X		
Lubricate the Machine			X	
*Service the Vacuum Motor				X

*Have Nilfisk check the carbon motor brushes once a year or after 300 operating hours.

- 8 Store the machine in a clean, dry place.

Nach dem Gebrauch

- 1 Bürsten (oder Pads) und Saugleiste heben und Maschine in einer Werkhalle abstellen.
- 2 Hauptschalter (11) ausschalten und Schlüssel abziehen.
- 3 Zum Entleeren des Laugentanks, Abflaßschlauch (12) vom Haken herunternehmen, über einen Bodenablauf halten und den Stöpsel herausziehen. Tank danach mit frischem Wasser ausspülen. Laugenzufuhrschläuche überprüfen und, falls nötig, austauschen.
- 4 Zum Entleeren des Schmutzwassertanks, Abflaßschlauch (16) vom Haken herunternehmen, über einen Bodenablauf halten und den Stöpsel herausziehen. Tank danach mit frischem Wasser ausspülen. Schmutzwasser- und Saugschläuche überprüfen und, falls nötig, austauschen.
- 5 Bürsten oder Padhalter entfernen, mit warmem Wasser spülen und zum Trocknen aufhängen. Polierpads müssen **völlig** trocken sein bevor sie wieder verwendet werden können.
- 6 Saugleiste ausbauen, mit frischem Wasser spülen und zum Trocknen aufhängen.
- 7 Vor dem Wegräumen der Maschine, alle notwendigen Wartungsarbeiten nach der unten aufgeführten Wartungstabelle durchführen.

Wartungstabelle

Wartungsarbeit	1x Tag	1 x die Woche	1 x im Monat	1 x im Jahr
Tanks und Schläuche säubern u. prüfen	X			
Bürsten bzw. Pads säubern	X			
Saugleiste säubern	X			
Batterien aufladen	X			
Flüssigkeitsstand der Batterien prüfen		X		
Schmierung			X	
*Kohlebürsten des Saugmotors prüfen lassen				X

*Lassen Sie die Kohlebürsten einmal pro Jahr oder nach 300 Betriebsstunden von Ihrem Nilfisk Vertragshändler prüfen.

- 8 Maschine an einer trockenen Aufbewahrungsstelle abstellen.

Après emploi

- 1 Relevez les brosses ou disques et l'embouchure. Déplacez la machine dans un local d'entretien.
- 2 Tournez la clé de contact (11) sur ARRET et retirez-la.
- 3 Pour vider le réservoir d'émission, décrochez le tuyau de vidange du réservoir d'émission (12). Dirigez-le sur un seau ou un syphon de sol et enlevez le bouchon. Rincez le réservoir à l'eau claire. Vérifiez les flexibles, changez-les en cas de déformation ou détérioration.
- 4 Pour vider le réservoir de récupération, décrochez le flexible de vidange du réservoir de récupération (16), dirigez-le sur un syphon ou un seau et enlevez le bouchon. Rincez à l'eau claire. Vérifiez les flexibles de récupération et d'aspiration, changez-les en cas de déformation ou détérioration.
- 5 Enlevez les brosses ou les plateaux de disque. Rincez à l'eau chaude et suspendez pour sécher. Ne réutilisez pas les disques pour polir avant séchage **complet**.
- 6 Retirez l'embouchure, rincez à l'eau chaude et suspendez-la pour sécher.
- 7 Contrôlez les opérations d'entretien à effectuer avec le tableau ci-dessous, avant entreposage :

Tableau d'entretien

Opération à effectuer	Chaque jour	Chaque semaine	Chaque mois	Chaque année
Nettoyer & Contrôler réservoirs & flexibles	X			
Nettoyer & Contrôler brosses & disques	X			
Nettoyer & Contrôler l'embouchure	X			
Charger les batteries	X			
Contrôler le niveau d'eau des batteries		X		
Graisser			X	
*Contrôler les charbons du moteur d'aspiration				X

*Faites vérifier les charbons du moteur par le revendeur Nilfisk une fois par an ou après 300 heures de fonctionnement.

- 8 Entreposez la machine dans un local propre et sec.

Na het gebruik

- 1 Haal de borstels (of pads) en de zuigmond omhoog en breng de machine naar een ruimte waar de tanks kunnen worden geleegd.
- 2 Draai de kontaktsleutel (11) op "OFF" en verwijder de sleutel.
- 3 Om de schoonwatertank te legen dient de schoonwaterafvoerslang (12) van de haak te worden genomen. Hang deze slang in een afvoerputje of emmer en spoel de tank na met schoonwater. Vervang deze indien ze beschadigd zijn.
- 4 Om de vuilwatertank te legen dient de vuilwaterafvoerslang (16) van de haak te worden genomen. Hang de slang in een vloerputje of emmer en verwijder de stop. Spoel de tank na met schoonwater. Controleer de vuilwater- en zuigslang en vervang deze indien ze beschadigd zijn.
- 5 Verwijder de borstels of de meeneemschijven. Spoel de borstels of pads uit met water en hang deze te drogen. Zorg ervoor dat pads om op te wrijven volkomen droog zijn voor ze opnieuw te gebruiken.
- 6 Verwijder de zuigmond, spoel deze af met water en hang deze te drogen.
- 7 Controleer onderstaand onderhoudschema en verricht de noodzakelijke handeling alvorens de machine op te bergen.

Onderhoudschema

Onderhoudwerkzaamheden	dagelijks	wekelijks	maandelijks	jaarlijks
Reinig en controleer de tanks en slangen	X			
Reinig de borstels en pads	X			
Reinig de zuigmond	X			
Opladen van de batterijen	X			
Controleren van het vloeistofniveau van de batterijen		X		
Smeren			X	
*Servicebeurt van de zuigmotor (koolborstels)				X

*Laat uw Nilfisk-dealer de koolborstels van de carbonmotor eens per jaar, of na 300 werkuren, nakijken.

- 8 Berg de machine op in een droge en vorstvrije ruimte.

Charging the Batteries

Charge the batteries when the Battery Meter (3) indicator is in the RED area.

WARNING !

Do not fill the batteries before charging.
Charge batteries in a well-ventilated area.
Do not smoke while servicing the batteries.

Open the access door on the left side of the machine. Push the connector from the charger into the Battery Charger Connector (17) of the machine. Follow the instructions on the battery charger.

CAUTION !

To avoid damage to floor surfaces, wipe water and acid from the top of the batteries after charging.

Checking the Battery Water Level

Check the water level of the batteries at least once a week. After charging the batteries, remove the vent caps and check the water level in each battery cell. Use distilled or demineralized water in a battery filling dispenser (available at most auto parts stores) to fill each cell to the level indicator (or to 10 mm over the top of the separators). DO NOT over-fill the batteries!

CAUTION !

Acid can spill onto the floor if the batteries are overfilled.

Tighten the vent caps. Wash the tops of the batteries with a solution of baking soda and water (2 tablespoons of baking soda to 1 litre of water).

Aufladung der Batterien

Batterien aufladen sobald der Zeiger der Ladekontrolle (3) ins rote Feld wandert.

VORSICHT !

Batterien NICHT vor dem Laden nachfüllen.
Während des Ladevorgangs für gute Durchlüftung des Arbeitsplatzes sorgen.
Während des Ladevorgangs NICHT rauchen.

Linke Zugangstür öffnen. Stecker des Ladegerätes in den Ladegerätanschluß (17) stecken. Anweisungen auf dem Gerät befolgen.

VORSICHT !

Um Schäden am Boden zu vermeiden, übergelaufene Flüssigkeit von Batterieoberflächen sofort abwischen.

Kontrolle des Flüssigkeitsstandes

Mindestens einmal die Woche nach dem Flüssigkeitsstand sehen. Nach der Ladung, Batteriestopfen abnehmen und Wasserstand in den Zellen prüfen. Falls nötig, mit destilliertem Wasser bis zu der Plattenoberkante in jeder Zelle nachfüllen. Batterien NICHT überfüllen !!

VORSICHT !

Säure kann aus einer überfüllten Batterie heraustropfen.

Entlüftungsstopfen wieder zumachen. Sollte Säure über die Batterieoberflächen laufen, diese mit warmem Sodawasser abwischen (Lösung von 2 Eßlöffel Natron pro Liter Wasser).

Recharge des batteries

Rechargez si le témoin (3) est au ROUGE

ATTENTION !

Ne remplissez pas les batteries avant de charger.
Chargez les batteries dans un local bien ventilé.
Ne fumez pas pendant l'opération.

Ouvrez la porte d'accès sur la gauche de la machine. Enfoncez la prise du chargeur dans la prise de chargeur de batterie (17) de la machine. Suivez les instructions de charge du chargeur.

PRÉCAUTIONS À PRENDRE !

Pour éviter d'endommager les sols, essuyez l'eau et l'acide sur le dessus des batteries après recharge.

Contrôle du niveau d'eau des batteries

Contrôlez le niveau d'eau une fois par semaine.
Après recharge des batteries, retirez les bouchons pour vérifier dans chaque cellule de batterie le niveau d'eau. Utilisez de l'eau distillée ou déminéralisée pour remplir chaque cellule jusqu'au niveau indiqué (1 cm au-dessus du haut des séparateurs). Ne pas faire déborder !

PRÉCAUTIONS À PRENDRE !

En cas de débordement, de l'acide se renverse sur le sol.
Resserrez les bouchons et lavez les dessus de batteries avec une solution de bicarbonate de soude et d'eau (2 cuillères à soupe pour 1 l d'eau).

Opladen van de batterijen

Laad de batterijen op als de batterijcontrolemeter (3) in het rode vlak komt.

WAARSCHUWING !

Vul de batterijen niet bij voor het opladen
Laad de batterijen op in een goed geventileerde ruimte
Rook niet tijdens het onderhoud van de batterijen

Open het service-deurtje aan de linkerkant van de machine. Verbindt de batterijlader met de batterijladeraansluiting (17) op de machine. Volg de aanwijzingen op de batterijlader.

OPGELET !

Om beschadigingen van het vloeroppervlak te voorkomen dient na het opladen vloeistof en accuzuur van de bovenkant van de batterijen te worden afgenomen.

Controle van het vloeistofniveau van de batterijen

Controleer het peil van de batterijen tenminste één maal per week. Verwijder na het opladen van de batterijen de accudoppen en controleer het vloeistofpeil in iedere cel. Gebruik gedistilleerd water om iedere cel te vullen tot de rand van de vulpijp. De batterijen niet overvullen.

OPGELET !

Accuzuur kan op de vloer lekken als de batterijen worden overvuld.

Draai de accudoppen vast. Maak de bovenkant van de batterijen schoon met water.

Lubricating the Machine

Once a month, pump grease into each grease fitting on the machine until grease seeps out around the bearings.

Grease fitting locations are:

- two wheel bearing fittings, one on each side of the drive wheel
- two castor swivel bearings

Once a month, apply light machine oil to lubricate the:

- drive chain

Schmierung

Einmal im Monat sollten die Schmiernippel geschmiert werden. Fett solange in die Schmiernippel pressen bis es aus den Lagern herausgedrückt wird.

Die Schmiernippel befinden sich:

- Auf den Kugellagern, an beiden Seiten des Antriebsrades.
- Auf den Drehzapfen beider Lenkrollen

Einmal im Monat mit leichtem Maschinenöl schmieren.

- Antriebskette

Graissage

Une fois par mois, mettez de la graisse dans tous les graisseurs de la machine jusqu'à ce qu'elle suinte autour des roulements.

Les graisseurs sont situés :

- deux roulements de roue, un de chaque côté de la roue motrice
- deux roulements de roue pivotante

Une fois par mois, appliquez de l'huile légère de machine pour lubrifier :

- la chaîne motrice.

Smering

Eenmaal per maand alle smeersnippels van de machine met vet inspuiten totdat het vet uit de lagers komt.

Smeernippels bevinden zich :

- aan beide zijden van de aandrijfwielen
- bij de draaipunten van de stuurwielen

Eenmaal per maand licht invetten met machine olie de aandrijfketting.

Servicing the Vacuum Motor

Have Nilfisk check the carbon motor brushes once a year or after 300 operating hours.

IMPORTANT !

Motor damage resulting from failure to service the carbon brushes is not covered under warranty. See the Limited Warranty Statement.

Wartung des Saugmotors

Lassen Sie die Kohlebürsten einmal pro Jahr oder nach 300 Betriebsstunden von Ihrem Nilfisk Vertragshändler prüfen.

VORSICHT !

Schäden die durch eine fehlerhafte oder mangelhafte Wartung der Kohlebürsten des Saugmotors entstehen, sind nicht unter der Garantie gedeckt. Siehe Garantieerklärung.

Contrôle des charbons du moteur d'aspiration

Faites vérifier les charbons du moteur par le revendeur Nilfisk une fois par an ou après 300 heures de fonctionnement.

IMPORTANT !

En cas d'endommagement du moteur causé par l'absence de changement des charbons, la garantie ne s'applique pas. Voir les limites de garantie.

Zuigmotor koolborstels

Laat uw Nilfisk-dealer de koolborstels van de carbonmotor eens per jaar, of na 300 werkuren, nakijken.

BELANGRIJK !

Beschadiging van de motor als gevolg van het niet tijdig vervangen van de koolborstels valt niet onder de garantie zie de garantie voorwaarden.

Servicing the Squeegee

If the squeegee leaves narrow streaks of water, it is probably dirty or damaged. Remove the squeegee, rinse it under warm water and inspect the squeegee blade. Reverse or replace the squeegee blade if it is cut, torn, wavy or worn to a radius.

To Reverse or Replace the Rear Squeegee Blade...

- 1 Raise the squeegee.
- 2 Remove the wing nuts and unlock the rear strap, then remove the strap and the squeegee blade from the tool (see illustration).
- 3 The rear squeegee blade has 4 working edges. Turn the blade so a sharp 90° edge points toward the front of the machine and against the floor. Replace the blade if all edges are nicked, torn or worn to a radius.
- 4 Install the blade, the rear strap and the wing nuts.

Reverse or replace the front blade if cut, torn, wavy or worn to a radius.

The four wiping edges
of the squeegee blade.

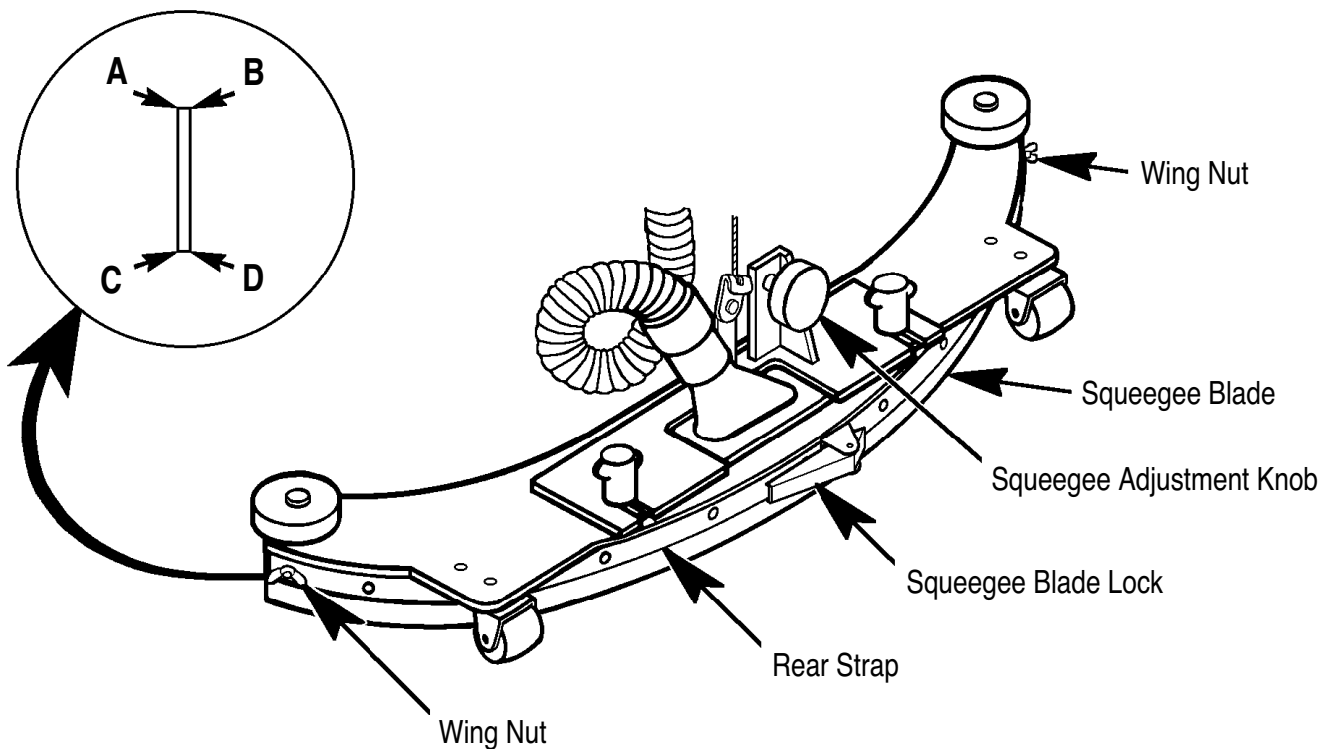

Adjusting the Squeegee

Adjust the squeegee angle whenever a blade is reversed or replaced, or if the squeegee is not wiping the floor dry.

To Adjust the Squeegee Angle...

- 1 Park the machine on a flat, even surface and lower the squeegee.
- 2 While moving the machine forward slowly, turn the Squeegee Adjustment Knob until the rear squeegee blade folds over evenly across the entire width of the squeegee.

Austausch der Saugleiste

Sollte die Saugleiste Schmutzstreifen hinterlassen, kann es sein, daß das Wischblatt verschmutzt oder beschädigt ist. Saugleiste ausbauen, mit warmem Wasser spülen und Wischblatt kontrollieren. Ist das Wischblatt beschädigt oder angerissen, muß es umgedreht oder ausgetauscht werden.

Um das zu tun....

- 1 Saugleiste heben.
- 2 Flügelmuttern an beiden Enden der Saugleiste abschrauben und hintere Halteleiste lockern. Halteleiste und Wischblatt abnehmen (siehe Abb.)
- 3 Das hintere Wischblatt hat vier nutzbare Kanten. Wischblatt so drehen, daß eine neue Kante vorwärts und nach unten weist. Sind alle Kanten abgenutzt, dann muß ein neues Wischblatt eingebaut werden.
- 4 Wischblatt, Halteleiste und Flügelmuttern wieder in die Saugleiste einbauen.

Vorderes Wischblatt falls nötig ersetzen.

Die 4 nutzbaren Kanten
des Wischblattes.

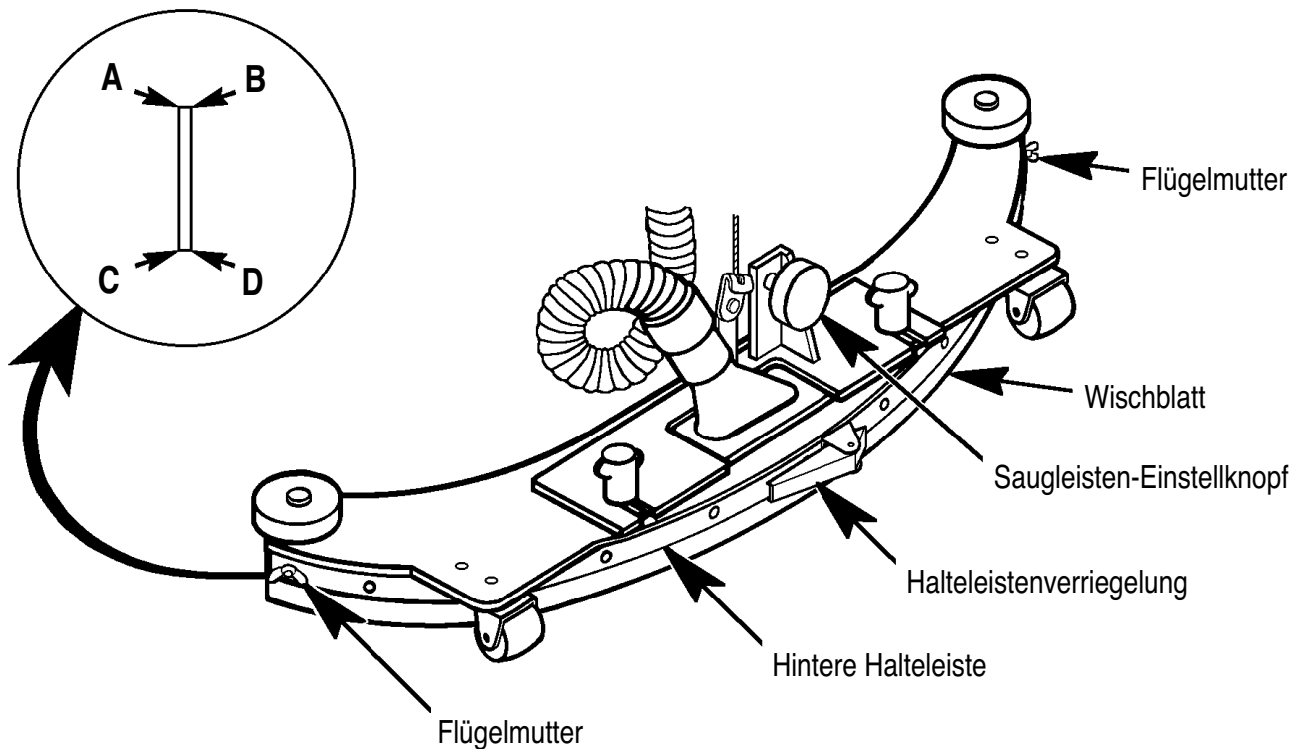

Einstellung der Saugleiste.

Der Neigungswinkel der Saugleiste muß nach dem Einbau oder nach der Umdrehung eines Wischblattes eingestellt werden.

Um das zu tun...

- 1 Maschine auf waagerechtem Untergrund abstellen.
- 2 Maschine sehr langsam nach vorne bewegen und gleichzeitig Einstellknopf drehen bis das hintere Wischblatt auf der ganzen Länge der Saugleiste den Boden gleichmäßig berührt.

Remplacement de l'embouchure

Si l'embouchure laisse des traînées d'eau étroites, elle est sans doute sale ou endommagée. Retirez l'embouchure, rincez-la à l'eau chaude et vérifiez l'état de la bavette. Retournez-la ou remplacez-la en cas de coupure, de déchirure, d'ondulation ou d'usure.

Pour retourner ou remplacer la bavette...

- 1 Levez l'embouchure.
- 2 Retirez les écrous papillon, puis décrochez la barre arrière. Retirez la bavette de l'accessoire.
- 3 La bavette arrière a 4 arêtes d'essuyage. Retournez-la de manière à ce qu'une arête vive à 90° soit dirigée vers l'avant de la machine et contre le sol. En cas d'éraflure, de déchirure ou d'usure des 4 arêtes, remplacez la bavette.
- 4 Montez la bavette, les barres arrière et les écrous papillon.

Retournez ou remplacez la bavette avant en cas de coupure, déchirure, ondulation ou usure.

Les 4 bords d'essuyage
de la bavette.

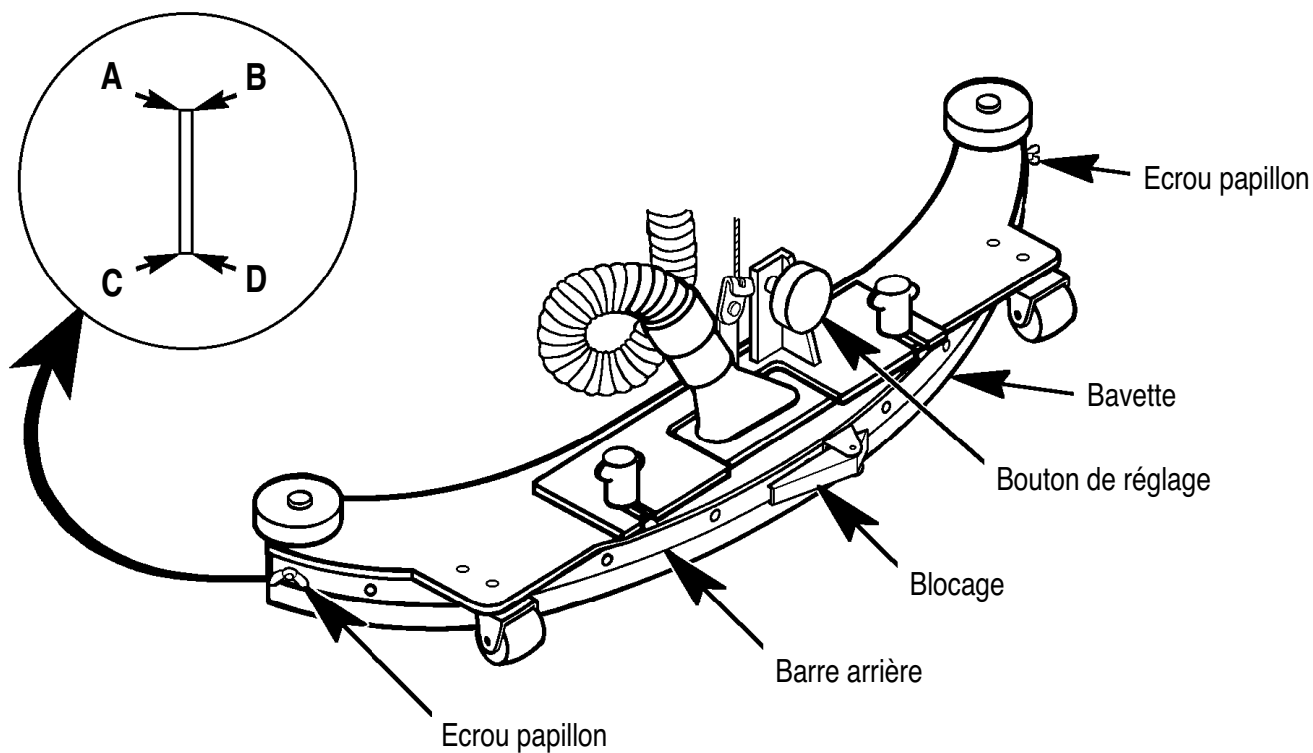

Réglage d'inclinaison d'embouchure

Régalez l'inclinaison d'embouchure après chaque remplacement de bavette ou mauvais fonctionnement de l'embouchure.

Pour régler l'inclinaison d'embouchure...

- 1 Stationnez la machine sur une surface plane et régulière. Abaissez l'embouchure.
- 2 Faites avancer la machine lentement et tournez le bouton de réglage d'embouchure (14) jusqu'à ce que la bavette arrière se plie uniformément sur toute sa largeur.

Zuigmond vervangen

Als de zuigmond nauwelijks water opneemt is deze mogelijk vuil of beschadigd. Verwijder de zuigmond - spoel hem af onder de kraan en controleer de rubberstrip. Vervang of draai de rubberstrip om als deze gescheurd, gekarteld of versleten is.

Om de rubberstrip te repareren of te vervangen...

- 1 Zet de zuigmond omhoog.
- 2 Verwijder de vleugelmoeren, maak de klem los en verwijder de striphouder, en haal de rubberstrip los.
- 3 De achterste rubberstrip heeft vier wissende hoeken. Draai de rubberstrip onder een hoek van 90° naar de voorzijde van de machine tegen de vloer. Vervang de rubberstrip als alle hoeken ingescheurd, gekarteld of versleten zijn.
- 4 Monteer de rubberstrip, de striphouder en de vleugelmoeren.

Vervang of repareer de voorste rubberstrip als deze is gescheurd, gekarteld of versleten.

De vier wissende hoeken van de rubberstrip.

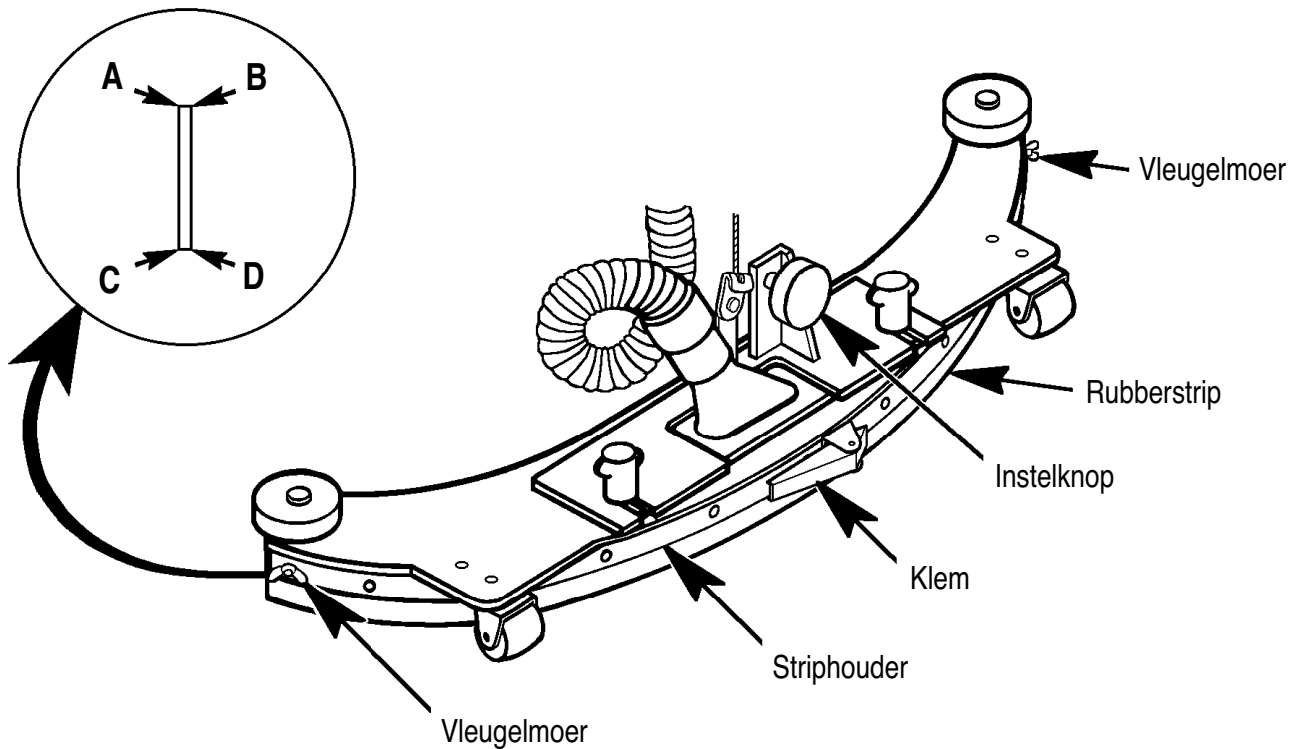

Instellen van de zuigmond

Stel de zuigmond in als een rubberstrip is vervangen of als de rubberstrip de vloer niet goed droog wist.

Om de zuigmond in te stellen...

- 1 Parkeer de machine op een effen oppervlak en laat de zuigmond zakken terwijl de machine langzaam voorwaarts beweegt.
- 2 Draai, de instelknop zodanig dat de rubberstrip over de volle lengte de vloer raakt.

Circuit Breaker Tripping

Circuit breakers protect electrical circuits and motors from damage due to overload conditions. If a circuit breaker trips, turn the Master Key Switch (11) OFF and remove the key. Then try to determine the cause. Once the problem has been corrected, reset the circuit breaker by pushing the button in. If the button does not stay in, wait 5 minutes and try again. If the circuit breaker trips repeatedly, call Nilfisk for service.

Possible causes for the 70 Amp Brush Motor Circuit Breaker (20) tripping may be:

- 1 Worn out brush motor bearings
- 2 Incorrect brushes or pads for the job
- 3 Debris caught in brushes (or pads)

Possible causes for the 20 Amp Vacuum Motor Circuit Breaker (19) tripping may be:

- 1 Drawing water through the vacuum motor (float shut-off not sealing properly)
- 2 Vacuum motor needs service (carbon brushes or bearings)

Possible causes for the 20 Amp Wheel Drive Circuit Breaker (21) tripping may be:

- 1 Debris wrapped around the drive wheel axle or drive chain
- 2 Worn out brush motor bearings
- 3 Continuous use on ramps

Possible cause for the 5 Amp Control Circuit Breaker (18) tripping may be:

- 1 Short circuit in the wiring - have your Nilfisk Service Engineer service the machine

Störungen am Sicherungsautomat

Aufgabe der Sicherungen ist es, die elektrischen Bestandteile und Motoren gegen Überstrom zu schützen. Springt eine Sicherung heraus, Hauptschalter (11) ausschalten und, anhand der unten aufgeführten Hinweise, nach der Ursache suchen. Wenn die Störung beseitigt ist, auf den Knopf drücken um die Sicherung zurückzustellen. Bleibt der Knopf nicht eingedrückt, 5 Minuten abwarten und erneut versuchen. Springt die Sicherung mehrmals heraus, sich mit dem Nilfisk Kundendienst in Verbindung setzen.

Bürstenmotor-Sicherung (70A) (20) - mögliche Ursachen wären:

- 1 Abgenutzte Bürstenmotoren-Kohlebürsten.
- 2 Falsche Bürsten bzw. Pads für diese Anwendung.
- 3 Schnüre, Fäden usw. kleben an der Bürste oder an dem Pad.

Saugmotor-Sicherung (20A) (19) - mögliche Ursachen wären:

- 1 Aufsaugen von Flüssigkeit durch den Saugmotor (Schwimmervorrichtung undicht).
- 2 Saugmotor ist wartungsbedürftig (Kohlebürsten oder Lager).

Antriebsmotor-Sicherung (20A) (21) - mögliche Ursachen wären:

- 1 Schnüre und Fäden haben sich um die Antriebswelle oder Kette gewickelt.
- 2 Abgenutzte Bürstenmotoren-Kohlebürsten.
- 3 Zu häufiger Betrieb auf Rampen.

Hauptsicherung (5A) (18) - mögliche Ursache wäre:

- 1 Kurzschluß in der Verkabelung - Überlassen Sie diese Arbeit einem qualifizierten Elektriker oder dem Nilfisk Kundendienst.

Déclenchement des coupe-circuits

En cas de surcharge, les coupe-circuits évitent d'endommager les circuits électriques et les moteurs. En cas de déclenchement d'un coupe-circuit, tournez la clé de contact (11) sur ARRET et enlevez-la. Essayez de trouver la cause. Après résolution du problème, enfoncez le bouton pour réactiver le coupe-circuit. Si le bouton ne reste pas enfoncé, attendez 5 minutes et réessayez. En cas de déclenchement répété du coupe-circuit, faites appel au technicien NILFISK.

Causes possibles de déclenchement du coupe-circuit 70 Amp du moteur de brosse (20) :

- 1 Roulements du moteur de brosse usés.
- 2 Brosse ou disque ne convenant pas.
- 3 Corps étrangers pris dans les brosses ou les disques.

Causes possibles de déclenchement du coupe-circuit 20 Amp du moteur d'aspiration (19) :

- 1 Pas de fermeture de la vanne flotteur (eau dans le moteur d'aspiration).
- 2 Besoin de réviser le moteur (charbons, roulements, etc.).

Causes possibles de déclenchement du coupe-circuit du moteur de propulsion (21) :

- 1 Objet enroulé autour de l'axe de roue motrice ou objet pris dans la chaîne motrice.
- 2 Roulements du moteur usés.
- 3 Utilisation continue en pente.

Causes possibles de déclenchement du coupe-circuit 5 Amp de contrôle (18) :

- 1 Court circuit du câblage - Faites appel au technicien NILFISK !

Zekeringen

Zekeringen beschermen de elektrische circuits en motoren tegen overbelasting. Als de zekering er uit springt draai dan de kontaktsleutel op OFF (11) en verwijder de sleutel. Probeer dan de oorzaak vast te stellen. Als de oorzaak is weggenomen wordt de zekering weer ingeschakeld door de knop in te drukken. Als de knop niet ingedrukt blijft zitten 5 minuten wachten en het opnieuw proberen. Als de zekering er herhaaldelijk uit blijft springen de Nilfisk service dienst bellen.

Mogelijke oorzaken voor het uitspringen van de 70 A borstelmotor zekering (24) zijn:

- 1 Uitgelopen lagere van de borstelmotor
- 2 Verkeerde borstels of pads in gebruik (te veel weerstand)
- 3 Vuilresten in de borstels of pads

Mogelijke oorzaken van het uitspringen van de 20 A zuigmotor zekering (20) zijn:

- 1 Vuilwatertankvlotter is niet gesloten waardoor er water in de zuigmotor komt.
- 2 Zuigmotor heeft onderhoud nodig (koolborstels lagere enz.)

Mogelijke oorzaken voor het uitspringen van de 20 A aandrijfmotor zekering (21) zijn:

- 1 Er heeft zich iets om de aandrijfas of aandrijfketting gewikkeld.
- 2 Uitgelopen lagere van de aandrijfmotor.
- 3 Continu werken op hellingen.

Mogelijke oorzaak voor het uitspringen van de hulpcircuit (bedieningspaneel) zekering (18):

- 1 Kortsluiting - bel de Nilfisk servicedienst voor een onderhoudsbeurt.

Poor Water Pickup

- 1 Recovery tank full, float shut-off closed
- 2 Blocked vacuum system (squeegee and hoses)
- 3 Disconnected or damaged vacuum hoses
- 4 Incorrectly adjusted squeegee
- 5 Recovery tank not seated properly
- 6 Recovery tank cover gasket damaged

Squeegee Streaks

- 1 Debris under the squeegee blade
- 2 Worn, nicked or torn squeegee blade
- 3 Incorrectly adjusted squeegee

Swirl Marks

- 1 Running the machine with dry brushes or pads (no cleaning solution)
- 2 Incorrect brushes or pads for the application
- 3 Debris caught in brushes (or pads)

Schlechtes Aufsaugen von Flüssigkeit:

- 1 Schmutzwassertank voll - Schwimmervorrichtung geschlossen.
- 2 Saugsystem verstopft (Saugleiste oder Schläuche).
- 3 Beschädigte oder abgetrennte Saugschläuche.
- 4 Saugleiste dejustiert.
- 5 Schmutzwassertank-Abdeckung sitzt nicht richtig.
- 6 Schmutzwassertankdichtung beschädigt.

Saugleiste hinterläßt Schmutzstreifen:

- 1 Abfall unter der Saugleiste eingeklemmt.
- 2 Abgenutzte oder angerissene Wischblätter.
- 3 Saugleiste dejustiert.

“Kreise“ auf dem Boden

- 1 Unzureichende Laugenzufuhr - Bürsten drehen auf trockenem Boden.
- 2 Falsche Pads oder Bürsten für diese Anwendung.
- 3 Abfall oder Schmutz klebt an den Bürsten (oder Pads).

L'aspiration de l'eau est insuffisante

- 1 Le réservoir de récupération est plein, la vanne flotteur d'arrêt est fermée.
- 2 Le capot est mal fermé sur le réservoir.
- 3 Le système d'aspiration est bouché (vérifiez l'embouchure et les flexibles).
- 4 Les flexibles d'aspiration sont débranchés ou endommagés.
- 5 L'embouchure est mal réglée.
- 6 Le joint de capot de réservoir de récupération est abimé.

L'embouchure laisse des traces

- 1 Il y a des corps étrangers sous la bavette de l'embouchure.
- 2 La bavette est usée, éraflée ou déchirée.
- 3 L'embouchure est mal réglée.

Les brosses laissent des traces

- 1 La machine fonctionne avec des brosses sèches ou des disques (sans solution de nettoyage).
- 2 Les brosses ou disques sont mal adaptés pour l'emploi.
- 3 Des corps étrangers sont pris dans les brosses.

Zuigt geen water

- 1 Vuilwatertank vol, toevoer afgesloten.
- 2 Verstoppt zuigsysteem (controleer zuigmond en slangen).
- 3 Losse aanzuigslang
- 4 Niet goed afgestelde zuigmond
- 5 Vuilwatertank niet goed geplaatst
- 6 Kleppakking van de vuilwatertank is beschadigd

Zuigmond streept

- 1 Vuilresten onder de rubberstrippen
- 2 Beschadigde en/of versleten rubberstrips
- 3 Zuigmond niet goed afgesteld

Wervelingen op vloerooppervlak

- 1 De machine werkt met droge borstels of pads (geen watertoevoer)
- 2 Verkeerde borstels (of pads) in gebruik
- 3 Vuilresten in de borstel of pads

Technical Specifications

Model		BA 600
Model No.		66393750
Current	A	65
Voltage, batteries	V	4 x 6V/24V
Battery capacity	Ah	244 / 305
Protection grade		IP23
Sound power level as per ISO 3744 (at operator)	dB(A)/20 μ Pa	70
Net weight (without acc. and batteries, empty tank)	kg	227
Total weight (with acc. and batteries, full tank)	kg	473

Technische Daten

Modell		BA 600
Artikel Nummer		66393750
Stromaufnahme	A	65
Spannung der Batterien	V	4 x 6/24V
Batteriekapazität	Ah	244 / 305
Schutzklasse		IP23
Geräuschpegel nach ISO 3744	dB(A)/20 μ Pa	70
Nettogewicht	kg	227
Totalgewicht	kg	473

Caractéristiques Techniques

Modèle		BA 600
Référence		66393750
Intensité	A	65
Voltage, batteries	V	4 x 6/24V
Capacité de batteries	Ah	244/305
Indice de protection		IP23
Niveau sonore (ISO 3744)	dB(A)/20 μ Pa	70
Poids net (sans acc. et batteries, réservoir vide)	kg	227
Poids total (avec acc. et batteries, réservoir plein)	kg	473

Technische gegevens

Model		BA 600
Type nr.		66393750
Stroomverbruik	A	65
Voltage (batterijen)	V	4 x 6/24V
Vermogen batterijen	Ah	244 / 305
Beschermingsklasse		IP23
Geluidsniveau, ISO 3744	dB(A)/20 μ Pa	70
Nettogewicht	kg	227
Totaalgewicht	kg	473

DANMARK

Nilfisk-Advance Nordic A/S
 Myntevej 3, 8900 Randers
 ☎ 86 42 84 33 – Fax 86 41 19 55

NORGE

Nilfisk-Advance AS
 Enebakkn, 119, 0680 Oslo, Postboks 196, Manglerud,
 0612 Oslo
 ☎ 22 08 63 50 – Fax 22 08 63 63
 Distriktsrepresentanter over hele landet

SVERIGE

Nilfisk-Advance AB
 Sjöbjörnsvägen 5, 117 67 Stockholm
 ☎ 085 55 944 00 – Fax 085 55 944 30

FINLAND/ SUOMI

Oy Tecalemit AB
 Hankasuontie 13, 00390 Helsinki
 ☎ (89) 547 701 – Fax (89) 547 1779

AUSTRALIA

Nilfisk-Advance Pty. Ltd.
 ACN 003 762 623
 Head office: 17 Leeds Street, Rhodes, N. S. W. 2138
 ☎ (02) 9736 1244 – Fax (02) 9736 3910
 Customer Responce Centre:
 ☎ 1 800 011 013

BELGIQUE / BELGIË/ LUXEMBOURG

Nilfisk-Advance s.a./n.v.
 Doornveld/ Sphere Business Park
 Industrie Asse 3, nr 11 – bus 41
 1731 Zellik-Asse
 ☎ (02) 467.60.50 Fax (02) 463.44.16

CANADA

Nilfisk-Advance Ltd.
 396 Watline Avenue
 Mississauga, Ontario L4Z 1X
 ☎ (905) 712-3260 – Fax (905) 712-3255

DEUTSCHLAND

Nilfisk-Advance AG
 Siemensstraße 25-27
 25462 Rellingen
 ☎ (041 01) 3990 – Fax (04101) 399191

Zentraler Kundenservice / Customer Hotline

☎ 0180 53 56 797

FRANCE

Nilfisk-Advance S.A.
 BP 246
 91944 Courtaboeuf Cedex
 ☎ (01) 69.59.87.00 Télécopie (01) 69.59.87.01

HONG KONG

Nilfisk-Advance Ltd.
 2001, 20/F HK Worsted Mills
 Industrial Building
 31-39 Wo Tong Tsui Street
 Kwai Chung, N.T.
 ☎ 2427 59 51 – Fax 2487 5828

IRELAND

Nilfisk-Advance Ltd.
 28 Sandyford Office Park
 Dublin 18
 ☎ +353 1 2943838 – Fax +353 1 2943845

JAPAN

Nilfisk-Advance Inc.
 3-4-9 Chigasaki Minami
 Tsuzuki-Ku Yokohama 224
 ☎ 045-942-7741 – Fax 045-942-6545

MALAYSIA

Nilfisk-Advance Sdn Bhd
 Lot 2, 1st. Floor
 Lorong 19/1A
 46300 Petaling Jaya
 Selangor Darul Ehsan
 ☎ 03-7568188 / 03-7568189 / 03-7568388 – Fax 03-7566828

NEDERLAND

Nilfisk-Advance B.V.
 Flevolaan 7, Postbus 341
 1380 AH Weesp
 ☎ 0294-462121 – Fax 0294-430053

NEW ZEALAND

Nilfisk-Advance Limited
 477 Great South Road, Penrose
 Auckland
 ☎ (09) 525 0092 – Fax (09) 525 6440

SCHWEIZ / SUISSE

Nilfisk-Advance AG
 Ringstrasse 19, 9533 Kirchberg/Wil
 ☎ 719 23 52 83 – Fax 719 23 84 44

SINGAPORE

Nilfisk-Advance Pte. Ltd.
 10, Woodlands Loop
 Singapore 738388
 ☎ (65) 759 9100 – Fax (65) 759 9133

TAIWAN

Nilfisk-Advance Ltd.
 1 F, No.23, Lane 132, Sec. 2
 Ta An Road, Taipei
 ☎ 700 22 68 – Fax 784 08 43

UNITED KINGDOM

Nilfisk-Advance Limited
 Newmarket Road
 Bury St. Edmunds
 Suffolk IP 33 3SR
 ☎ (01284) 763163 – Fax (01284) 750562

USA

Nilfisk-Advance Inc.
 14600 21st Avenue North
 Plymouth, MN 55447-3408
 ☎ +1 612 475 2235 – Fax 1 612 473 1764

Nilfisk-Advance of America, Inc.

300 Technology Drive
 Malvern, PA 19355
 ☎ (610) 647 647-6427

ÖSTERREICH

Nilfisk-Advance GmbH
 Vorarlberg Allee 46
 1230 Wien
 ☎ 1 616 58 30 – Fax 1 616 58 30 40

ESPAÑA

Nilfisk-Advance, S.A.
 Central: 08349-Cabrera de Mar (Barcelona)
 Cami del Mig, s/n
 ☎ 93 759 61 60 – Fax 93 759 55 10
nilfisk@nilfisk-advance.es
 Teléfono nacional de servicio Comercial : 902 200 201
 Teléfono nacional de servicio Técnico: 902 300 301
Delegaciones, Distribuidores y Servicio Técnico a domicilio en todas las regiones de España.

ITALIA

Calorlux Nilfisk S.p.A.
 Via Marzabotto 2
 40050 Funo di Argelato BO
 ☎ (051) 862446 – Fax (051) 862682
 Milano (02) 93903940
 Torino (011) 4334302
 Vendita e assistenza in tutta Italia

PORTUGAL

Nilfisk-Advance Lda.
 Rua Cândido de Figueiredo, 91-i, 1500-133 LISBOA
 ☎ 01/7784142 – Fax 01/7785613
 Porto 02/526766 – Fax 02/520739
 Açores 096/628092/3 – Fax 096/628129
 Madeira 091/228965 – Fax 091/228796

GREECE

Embiom S.A.
 Λεωφ. Βουλιαγμένης 60
 Αργυρούπολη
 164 52 Αθήνα
 ☎ 9950613 - Fax 9951680



**Nilfisk
 Advance**

setting standards