

SW 655

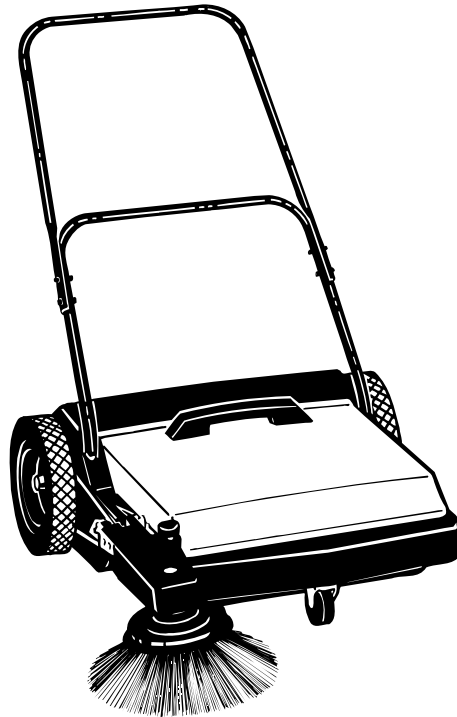
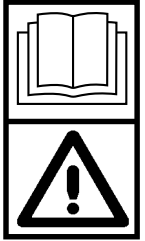

Brugsanvisning Og Reservedelsliste
Bruksanvisning Og Deleliste
Anvisningar För Användning Och Lista Över Delar
Käyttöohjeet Ja Osaluettelo
Instructions for use and parts list
Bedienungsanleitung und Ersatzteilliste

Mode d'emploi et liste de pièces
Gebruiksaanwijzing en onderdelenlijst
Instrucciones de uso y lista de partes
Manual de Utilização Lista de peças
Istruzioni d'uso e lista dei componenti
ΟΔΗΓΙΕΣ ΧΡΗΣΗΣ ΚΑΙ ΚΑΤΑΛΟΓΟΣ ΕΞΑΡΤΗΜΑΤΩΝ

Nilfisk MODEL 56100875



**Nilfisk
Advance**

setting standards

Dansk
Norsk
Svenska
Suomi

English
Deutsch
Français
Nederlands

Español
Português
Italiano
Ελληνικά

VIGTIGE FORSIGTIGHEDSREGLER

Denne maskine er kun beregnet til erhvervsmæssig anvendelse for eksempel på hoteller, skoler, hospitaler, fabrikker, i butikker og på kontorer, og ikke til normal husholdningsbrug.

Læs alle instrukser før brug.

ADVARSEL!

Nedsæt risikoen for brand eller personskaade:

- Fej ikke giftige, kræftfremkaldende, brændbare eller andre farlige materialer som asbest, arsenik, barium, beryllium, bly, pesticider eller andre sundhedsfarlige materialer.
- Fej ikke brændende cigaretter eller andre rygende materialer, aske, tændstikker eller lignende materialer.
- For at undgå personskaade anvendes kraftige handsker ved fjernelse af glas, metal eller andre skarpe genstande fra beholderen.
- Beholderen skal tømmes efter hver anvendelse.
- Denne fejmaskine er ikke beregnet til brug sammen med væsker.
- Må ikke udsættes for regn. Opbevares indendørs.
- Må ikke anvendes som legetøj. Opsyn er nødvendigt, når den anvendes af eller i nærheden af børn.
- Anvendelse af en fejmaskine kan medføre, at der kommer fremmedlegemer i øjnene. Brug altid sikkerhedsbriller ved anvendelse af fejmaskinen.
- Vær opmærksom. Hold øje med, hvad De laver og udvis sund fornuft. Brug ikke fejmaskinen, når De er træt, uopmærksom eller påvirket af piller, alkohol eller medicin, der kan medføre nedsat kontrol.

GEM DISSE INSTRUKSER

VIKTIGE SIKKERHETSREGLER

Denne maskinen er bare egnet for kommersiell bruk, for eksempel i hoteller, skoler, sykehus, fabrikker, butikker og kontorer, og andre formål som ikke er forbundet med vanlig husholdning.

Les alle instruksjonene før bruken.

ADVARSEL!

Slik reduserer du faren for brann eller personskaade:

- Plukk ikke opp giftige, kreftfremkallende, brennbare eller andre farlige stoffer som asbest, arsenikk, barium, beryllium, bly, pesticider eller andre helsefarlige stoffer.
- Plukk ikke opp brennende sigaretter eller andre røykesaker, aske, fyrstikker eller lignende materialer.
- For å unngå personskaade, er det viktig å bruke tykke hansker når du fjerner glass, metall eller andre skarpe materialer fra smussoppsamleren.
- Smussoppsamleren skal tømmes etter hver gang den har vært i bruk.
- Denne feiemaskinen er ikke konstruert for bruk med flytende stoffer.
- Ikke utsett feiemaskinen for regn. Oppbevar den innendørs.
- Feiemaskinen skal ikke brukes som leketøy. Pass nøye på når den brukes av eller i nærheten av barn.
- Bruk av feiemaskiner kan medføre at fremmedstoffer blåser inn i øynene. Bruk alltid vernebriller når du betjener maskinen.
- Vær på vakt. Se hva du gjør og bruk sunn fornuft. Bruk ikke feiemaskinen når du er trett, ukonsentrert eller under påvirkning av narkotika, alkohol eller medikamenter som forårsaker redusert kontroll.

TA VARE PÅ DISSE INSTRUKSJONENE

VIKTIGE SIKKERHETSREGLER

Denna maskin lämpar sig endast för professionell användning, till exempel inom hotell- och restaurangbranschen, på skolor, sjukhus och fabriker eller i affärer och kontor. Den är inte avsedd för vanliga hushållsgöromål.

Les alle instruksjonene før bruken.

ADVARSEL!

Gör så här för att minska risken för brand eller personskada:

- Ta inte upp giftiga, cancerframkallande, brännbara eller i övrigt riskfyllda material som t.ex. asbest, arsenik, barium, beryllium, bly, bekämpningsmedel eller andra hälsofarliga material.
- Ta inte heller upp glödande cigaretter eller andra rykande material, aska, tändstickor eller liknande.
- För att undvika personsador, använd kraftiga handskar när du tar upp glas, metall eller andra vassa material ur uppsamlingstråget.
- Uppsamlingstråget ska tömmas efter varje användning.
- Den här handmanövrerade sopmaskinen är inte avsedd för att ta upp vätskor.
- Utsätt inte maskinen för regn. Förvara inomhus.
- Maskinen får inte användas som leksak. Iakttag största försiktighet när den används av barn eller i närheten av barn.
- Användning av sopmaskin kan medföra att främmande ämnen blåser upp i ögonen. Använd alltid skyddsglasögon när du kör sopmaskinen.
- Var på din vakt. Se upp med vad du gör, och använd alltid sunt förnuft. Använd inte sopmaskinen om du är trött, distraherad, eller under påverkan av alkohol eller mediciner – detta kan göra att du har sämre kontroll.

TA VARE PÅ DISSE INSTRUKSJONENE

TÄRKEÄT TURVALLISUUSOHJEET

Tämä kone sopii ainoastaan teollisuuskäyttöön esim. hotelleissa, kouluissa, sairaaloissa, tehtaissa, kaupoissa ja toimistoissa, joissa vaaditaan normaalista kotitalouskäytöstä poikkeavaa siivousta.

Lue kaikki ohjeet ennen käyttöä.

VAROITUS!

Noudata loukkaantumisen välttämiseksi seuraavia ohjeita:

- Älä lakaise myrkyllisiä, karsinogeenisiä, palavia tai muita vaarallisia aineita kuten asbestia, arsenikkia, bariumia, berylliumia, lyijyä, tuholaismyrkyä tai muita terveydelle haitallisia aineita.
- Älä lakaise palavia savukkeita tai muita savuavia aineita, tuhkaa, tulitikkuja tms.
- Käytä loukkaantumisen välttämiseksi paksuja käsineitä, kun poistat roskasäiliöstä lasia, metallia tai muita teräviä esineitä.
- Tyhjennä jätesäiliö aina käytön jälkeen.
- Tämä työnnettävä lakaisukone ei sovellu nestemäisten aineiden lakaisemiseen.
- Älä altista konetta sateelle. Säilytä konetta sisätiloissa.
- Laite ei ole leikkikalua. Laitteen käyttöä pitää valvoa erityisen huolellisesti, mikäli lähistöllä on lapsia tai jos lapsi käyttää laitetta.
- Lakaisukonetta käytettäessä silmiin saattaa lentää roskaa. Pidä aina suojalaseja, kun käytät lakaisukonetta.
- Työskentele tarkkaavaisesti. Keskity työhön ja toimi järkevasti. Älä käytä työnnettävää lakaisukonetta väsyneenä tai huumeiden, alkoholin tai lääkkeiden vaikutuksen alaisena, jolloin keskittymiskyky on alentunut.

SÄILYTÄ NÄMÄ OHJEET

IMPORTANT SAFETY INSTRUCTIONS

This machine is only suitable for commercial use, for example in hotels, schools, hospitals, factories, shops and offices other than normal residential housekeeping purposes.

Read all instructions before using.

WARNING!

To reduce the risk of fire or personal injury:

- Do not pick up toxic, carcinogenic, combustible, or other hazardous materials such as asbestos, arsenic, barium, beryllium, lead, pesticides, or other health endangering materials.
- Do not pick-up burning cigarettes or other smoking materials, ashes, matches or similar materials.
- To avoid personal injury, use heavy gloves when removing glass, metal or other sharp materials from the dirt hopper.
- The dirt hopper should be emptied after each use.
- This push sweeper is not designed for use with liquids.
- Do not expose to rain. Store indoors.
- Do not allow to be used as a toy. Close attention is necessary when used by or near children.
- The operation of a utility sweeper can result in foreign substances being blown into the eyes. Always wear safety goggles when operating sweeper.
- Stay alert. Watch what you are doing and use common sense. Do not use push sweeper when tired, distracted, or under the influence of drugs, alcohol, or medication causing diminished control.

SAVE THESE INSTRUCTIONS

WICHTIGE SICHERHEITSHINWEISE

Diese Maschine ist lediglich für kommerzielle Anwendungszwecke geeignet, z. B. in Hotelbetrieben, Schulen, Krankenhäusern, Fabriken, Geschäften und Büroräumen. Die Maschine ist mit anderen Worten nicht für normale Haushaltszwecke geeignet.

Vor Gebrauch alle Anweisungen lesen.

WARNUNG!

Zur Verminderung der Feuergefahr sowie der Gefahr eines Personenschadens:

- Das Gerät darf zur Aufnahme von toxischen, krebserregenden, brennbaren oder in anderer Weise gefährlichen Stoffen wie z. B. Asbest, Arsenik, Barium, Beryllium, Blei, Pestiziden oder anderen die Gesundheit gefährdenden Stoffen nicht benutzt werden.
- Das Gerät darf zur Aufnahme von brennenden Zigaretten oder anderen rauchenden Materialien sowie von Asche, Streichhölzern oder ähnlichen Materialien nicht benutzt werden.
- Zur Vermeidung von Personenschäden sind beim Entfernen von Glas, Metall oder anderen scharfen Gegenständen aus dem Schmutzaufnahmebehälter Arbeitshandschuhe zu tragen.
- Nach jeder Benutzung sollte der Schmutzaufnahmebehälter entleert werden.
- Diese Schub-Kehrmaschine ist für den Einsatz mit Flüssigkeiten nicht konzipiert.
- Das Gerät nicht dem Regen aussetzen. Innerhalb eines Gebäudes lagern.
- Lassen Sie nicht zu, daß das Gerät als Spielzeug benutzt wird. Bei der Benutzung durch Kinder oder in der Nähe von Kindern ist besondere Vorsicht geboten.
- Der Betrieb einer Allzweck-Kehrmaschine kann dazu führen, daß Fremdstoffen in die Augen geblasen werden. Tragen Sie beim Betrieb der Kehrmaschine jederzeit Sicherheitsbrillen.
- Aufmerksamkeit ist geboten. Seien Sie wachsam, und benutzen Sie Ihren gesunden Menschenverstand. Betreiben Sie die Kehrmaschine nicht, falls Sie müde oder unkonzentriert sind oder unter dem Einfluß von Drogen, Alkohol oder Medikamenten stehen, die eine Beeinträchtigung der Kontrolle verursachen.

DIESE GEBRAUCHSANWEISUNG AUFBEWAHREN

IMPORTANTES CONSIGNES DE SÉCURITÉ

Cette machine ne convient qu'à un usage industriel, par exemple dans les hôtels, les écoles, les hôpitaux, les usines, les boutiques et bureaux et tout ce qui n'est pas pour l'entretien domestique résidentiel normal.

Lisez toutes les instructions avant de faire fonctionner l'aspirateur.

ATTENTION !

Pour réduire les risques de d'incendie ou de blessures personnelles:

- Avec cette balayeuse mécanique, ne pas balayer de matières toxiques, cancérigènes, combustibles ou toutes autres matières dangereuses, comme l'amiante, l'arsénique, le baryum, le béryllium, le plomb, les pesticides et autres substances nocives pour la santé.
- Ne pas balayer de cigarettes ou tout autre déchet qui se consument, des cendres, des allumettes ou des déchets identiques qui dégagent de la fumée.
- Pour ne pas se blesser, porter des gants épais pour enlever du verre, du métal ou tout autre matériau tranchant de la trémie.
- La trémie doit être vidée après chaque utilisation.
- La balayeuse mécanique manuelle n'est pas prévue pour ramasser des liquides.
- Ne pas exposer cet appareil à la pluie. L'entreposer à l'intérieur.
- Cet appareil n'est pas un jouet. Il faut être extrêmement vigilant lorsqu'il est utilisé par des enfants ou près des enfants.
- Des corps étrangers peuvent être projetés dans les yeux lorsque l'on utilise un balayeuse utilitaire. Toujours porter des lunettes de sécurité à coques lorsque l'on utilise balayeuse.
- VIGILANCE. Il faut toujours bien regarder ce que l'on fait et utiliser son bon sens. Ne pas balayeuse pousser lorsque l'on est fatigué, distrait ou sous l'influence de drogues, d'alcool ou de médicaments pouvant affaiblir les facultés.

CONSERVEZ CES INSTRUCTIONS

BELANGRIJKE VEILIGHEIDSINSTRUCTIES

Deze machine is uitsluitend bedoeld voor professioneel gebruik, bijvoorbeeld in hotels, scholen, ziekenhuizen, fabrieken, winkels en kantoren en dus niet voor gewoon huishoudelijk gebruik.

Lees alle instructies vóór het gebruik.

WAARSCHUWING!

Ga als volgt te werk om het gevaar van brand of lichamelijk letsel zo veel mogelijk te beperken:

- Veeg geen giftige, kankerverwekkende, brandbare of andere gevaarlijke stoffen op, zoals asbest, arsenicum, barium, beryllium, lood, pesticiden of andere stoffen die een gevaar voor de gezondheid kunnen vormen.
- Veeg geen brandende sigaretten of ander smeulend materiaal, as, lucifers e.d. op.
- Om lichamelijk letsel te voorkomen dient u dikke handschoenen te gebruiken bij het uit de hopper verwijderen van glas, metaal of ander scherp materiaal.
- De hopper dient telkens na gebruik te worden geleeegd.
- Deze duw-veegmachine is niet bedoeld voor het opvegen van vloeistoffen.
- De machine niet blootstellen aan regen. Binnenshuis wegzetten.
- Laat de machine niet als speelgoed dienen. Wees extra voorzichtig als de machine door of in de buurt van kinderen wordt gebruikt.
- Bij het gebruik van een veegmachine kunnen er vreemde stoffen in de ogen worden geblazen. Draag tijdens het gebruik van de veegmachine altijd een veiligheidsbril.
- Blijf alert. Let op wat u doet en gebruik uw gezond verstand. Gebruik de duw-veegmachine niet als u erg vermoeid of afwezig bent of onder invloed van drugs, alcohol of medicijnen die uw concentratievermogen kunnen beïnvloeden verkeert.

BEWAAR DEZE INSTRUCTIES

IMPORTANTES PRECAUCIONES DE SEGURIDAD

Esta máquina es sólo para uso comercial, por ejemplo en hoteles, escuelas, hospitales, fábricas, tiendas y oficinas, y no está destinada a uso doméstico.

Lea todas las instrucciones antes de usar el aparato.

¡ADVERTENCIA!

Para reducir el riesgo de fuego o lesiones personales:

- No aspire materiales tóxicos, carcinógenos, combustibles u otros que puedan ser dañinos tales como asbesto, arsénico, bario, berilio, plomo, pesticidas y otros que puedan poner en peligro su salud.
- No aspire cigarrillos encendidos u otros materiales humedados como cenizas, cerillos o algo similar.
- Para evitar lesiones personales, use guantes gruesos cuando quite vidrio, metal u otros materiales filosos de la tolva.
- La tolva deberá ser vaciada después de cada uso.
- Está barredora no está diseñada para usarse con líquidos.
- No lo exponga a la lluvia. Almacénelo en el interior.
- No permita que sea usado como juguete. Es necesaria una estricta atención cuando es utilizada por niños o cerca de estos.
- El funcionamiento de una barredora tradicional puede provocar que algunas sustancias ajenas penetren en sus ojos. Siempre utilice lentes protectores cuando esté operando su barredora.
- ESTÉ ALERTA. Observe lo que está haciendo y use su sentido común. No use su barredora de empuje cuando esté cansado, distraído o bajo la influencia de alguna droga, alcohol o medicamento que pueda disminuir el control.

CONSERVE ESTAS INSTRUCCIONES

INSTRUÇÕES DE SEGURANÇA IMPORTANTES

Esta máquina destina-se apenas a uso comercial, por exemplo em hotéis, escolas, hospitais, fábricas, lojas e escritórios, finalidades diferentes das normais de limpeza da casa.

Leia todas as instruções antes de usar a máquina.

ADVERTENCIA!

Para reduzir o risco de incêndio ou de ferimentos pessoais:

- Não recolha materiais tóxicos, carcinogénicos, combustíveis ou outros perigosos, tais como amianto, arsénio, bário, berílio, chumbo, pesticidas ou outros prejudiciais para a saúde.
- Não recolha cigarros acesos ou outros materiais fumegantes, cinzas, fósforos ou materiais idênticos.
- Para evitar ferimentos pessoais, utilize luvas espessas quando estiver a remover vidro, metal ou outros materiais cortantes do recipiente do lixo.
- O recipiente do lixo deve ser esvaziado após cada utilização.
- Esta varredora de empurrar não se destina a ser utilizada com líquidos.
- Não a exponha a chuva. Guarde no interior.
- Não deixe que seja utilizada como um brinquedo. É necessária uma atenção redobrada quando utilizada por crianças ou próximo destas.
- O funcionamento de uma varredora utilitária poderá resultar na projecção de objectos estranhos para os olhos. Utilize sempre óculos de protecção quando a estiver a utilizar.
- Mantenha-se atento. Preste atenção ao que está a fazer e utilize o bom senso comum. Não empurre a varredora quando estiver cansado, distraído ou sob o efeito de drogas, álcool, ou medicação que provoque um controlo reduzido.

GUARDE ESTAS INSTRUÇÕES

ISTRUZIONI DI SICUREZZA IMPORTANTI

Questo apparecchio è idoneo solamente per uso commerciale, per esempio in alberghi, scuole, fabbriche, negozi e uffici, quindi per applicazioni diverse dal normale uso domestico.

Leggere tutte le istruzioni prima dell'uso.

ATTENZIONE!

Per ridurre al minimo il rischio di incendi o di lesioni personali:

- Non raccogliere materiali tossici, cancerogeni, combustibili o altri materiali pericolosi quali asbesto, arsenico, bario, berillio, piombo, pesticidi o altri materiali dannosi per la salute.
- Non raccogliere mozziconi di sigarette accese o altri materiali fumogeni, cenere, fiammiferi o materiali simili.
- Per la rimozione di vetro, metalli o altri materiali appuntiti dal serbatoio di raccolto dello sporco indossare guanti spessi al fine di evitare lesioni personali.
- Svuotare il serbatoio di raccolta dello sporco dopo ciascun utilizzo.
- Questa spazzatrice a spinta non è destinata alla raccolta di liquidi.
- Non esporre alla pioggia. Conservare in luoghi chiusi.
- Non permettere che venga utilizzata come se fosse un giocattolo. Prestare estrema attenzione se viene utilizzata da o nelle vicinanze di bambini.
- Durante il funzionamento di una spazzatrice per servizi pubblici è possibile che corpi estranei penetrino negli occhi dell'operatore. Pertanto, durante l'utilizzo della spazzatrice indossare sempre appositi occhiali di protezione.
- Essere vigili. Tenere sotto controllo ciò che si sta facendo e usare il buon senso. Non utilizzare la spazzatrice se si è stanchi, distratti o sotto l'effetto di stupefacenti, alcolici o farmaci in quanto ciò potrebbe pregiudicare il controllo.

CONSERVARE QUESTE ISTRUZIONI

ΣΗΜΑΝΤΙΚΕΣ ΟΔΗΓΙΕΣ ΑΣΦΑΛΕΙΑΣ

Το μηχάνημα αυτό είναι κατάλληλο μόνο για επαγγελματικές εφαρμογές, όπως π.χ. σε ξενοδοχεία, σχολεία, νοσοκομεία, εργοστάσια, καταστήματα και γραφεία, δηλ. παντού εκτός από τις συνήθεις εργασίες στο σπίτι.

Διαβάστε όλες τις οδηγίες πριν τη χρήση.

ΠΡΟΕΙΔΟΠΟΙΗΣΗ!

Για να μειωθεί ο κίνδυνος πρόκλησης πυρκαγιάς ή σωματικής βλάβης:

- Μη συλλέγετε τοξικά, καρκινογόνα, καύσιμα ή άλλα επικίνδυνα υλικά, όπως αμίαντο, αρσενικό, βάριο, βηρύλλιο, μόλυβδο, εντομοκτόνα ή άλλα επικίνδυνα για την υγεία υλικά.
- Μη συλλέγετε αναμμένα τσιγάρα ή άλλα υλικά που καπνίζουν, όπως π.χ. τέφρα, σπίρτα ή παρόμοια υλικά.
- Για να αποφύγετε τον τραυματισμό σας, να χρησιμοποιείτε χονδρά γάντια όταν αφαιρείτε γυαλιά, μέταλλα ή άλλα αιχμηρά αντικείμενα από τη χοάνη σκουπιδιών.
- Η χοάνη των σκουπιδιών πρέπει να αδειάζεται μετά από κάθε χρήση.
- Αυτή η ωθούμενη σκούπα δεν έχει σχεδιαστεί για χρήση με υγρά.
- Μην την εκθέτετε στη βροχή. Αποθηκεύετε τη σε εσωτερικούς χώρους.
- Μην επιτρέπετε τη χρήση της συσκευής αυτής ως παιχνίδι. Όταν την χειρίζονται παιδιά ή όταν την χρησιμοποιείτε σε χώρους όπου υπάρχουν παιδιά, απαιτείται στενή παρακολούθηση της λειτουργίας της.
- Η λειτουργία βοηθητικής σκούπας μπορεί να εμψύσει ξένες ουσίες στα μάτια. Κατά τη λειτουργία της σκούπας, να φοράτε πάντοτε προστατευτικά γυαλιά ασφαλείας.
- Να είστε συνεχώς σε εγρήγορση. Προσέχετε τι κάνετε και να χρησιμοποιείτε την κοινή λογική. Μη χρησιμοποιείτε την ωθούμενη σκούπα όταν είστε κουρασμένος, αφηρημένος ή υπό την επίδραση ναρκωτικών, οινοπνεύματος ή φαρμάκων που μειώνουν τον έλεγχο των πράξεων.

ΦΥΛΑΞΤΕ ΤΙΣ ΟΔΗΓΙΕΣ ΑΥΤΕΣ

DANSK INDLEDNING

Med denne manual vil De få det bedste ud af Deres Nilfisk-Advance SW 655. Læs manualen grundigt, før De anvender maskinen.

Dette produkt er kun beregnet til erhvervs-mæssig anvendelse.

RESERVEDELE OG SERVICE

Nødvendige reparationer bør udføres af Deres autoriserede Nilfisk-Advance servicecenter, der beskæftiger personale, der er oplært på fabrikken og har et lager af originale Nilfisk-Advance reservedele og tilbehør.

Ring til den NILFISK-ADVANCE forhandler, der er anført herunder, vedrørende reparationer, reservedele og service. Anfør venligst model- og serienummer, når De henvender Dem vedrørende Deres maskine.

MÆRKEPLADE

Deres maskines model- og serienummer fremgår af mærkepladen på maskinen. Disse oplysninger er nødvendige, når De skal bestille reservedele til maskinen. Anvend pladsen nedenfor til at notere Deres maskines model- og serienummer til fremtidig henvisning.

MODELNUMMER _____

SERIENUMMER _____

UDPAKNING AF MASKINEN

Når maskinen leveres, skal De efterse forsendelseskassen og maskinen grundigt for skader. Hvis der er tegn på skader, skal De gemme forsendelseskassen, så den kan blive undersøgt. Kontakt omgående Nilfisk-Advance, kundeserviceafdeling for at indgive krav vedrørende transportskade.

SAMLING

SAMLING AF HÅNDTAG

- 1 Anbring det nederste håndtags ender i hullerne i fejmaskinens chassis. Fastgør med skruer (se figur 1).
- 2 Fastgør det øverste håndtag til det nederste ved hjælp af maskinskruer, låseskiver og møtrikker (se figur 2).
- 3 Beholderens håndtag fastgøres til beholderen med de medfølgende skruer (se figur 3).

FIGUR 1

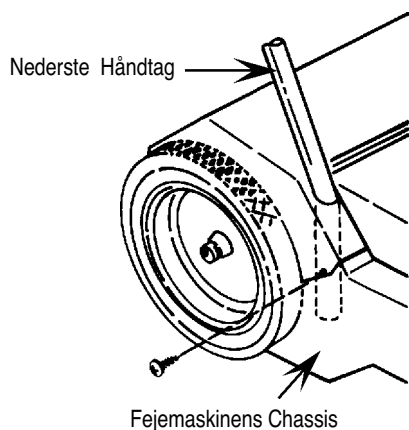

FIGUR 2

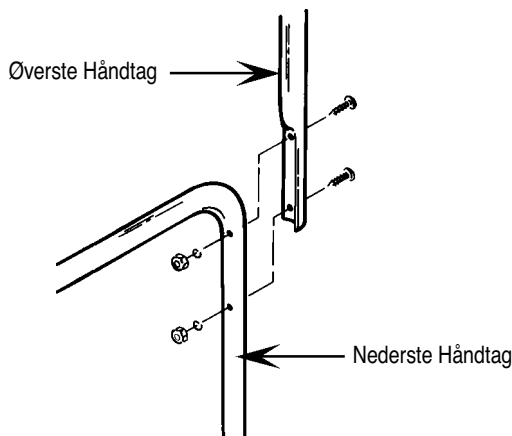

FIGUR 3

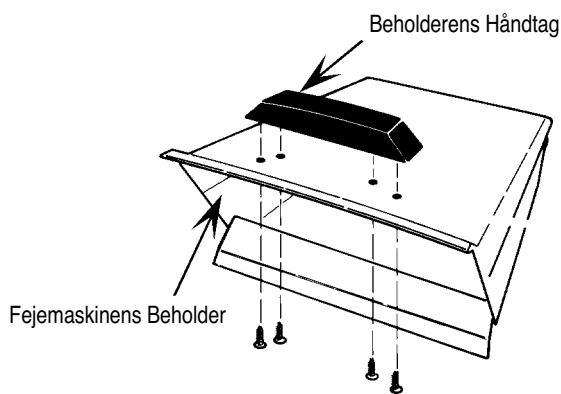

SAMLING AF SIDEBØRSTEN

- 1 Drivremmen skal være anbragt på skiven ved levering. Kontroller at remmen er på skiven og mellem remstyrene.
- 2 Med sidearmen placeret som vist på figur 4 anbringes remmen mellem væggene på sidebørstens arm. Anbring den udvendige sporsrem over baghjulet og over monteringskonsollen. Den indvendige sporsrem skal være UNDER monteringskonsollen.
- 3 Fastgør sidebørstens arm på monteringskonsollen ved at justere hullerne i armen ind efter hullerne i monteringskonsollen. Sæt gaffelboltstiften i og gør den fast med hårnåleklipsene.
- 4 Anbring sidebørstens stødfanger på sidebørstens skive, så den udvendige flange vender mod sidebørsten. Fastgør sidebørsten til skiven med skruer, låseskive og pakskiver.
- 5 Sænk sidebørstens arm og anbring beholderen igen.
- 6 Hvis sidebørsten roterer den forkerte vej, er remmen ikke monteret korrekt.

ANVENDELSE HOVEDBØRSTE

Se figur 5.

- 1 Hovedkosten er indstillet fra fabrikken med henblik på maksimal fejevirkning.
 - 2 Hvis der er brug for justering til overfladen eller på grund af slid, kan dette gøres ved at dreje justeringsgrebet. Højdeindikatoren viser børstens position, medens justeringen foretages (figur 5).
 - 3 Den bedste ydelse opnås, når kostens børster lige netop berører gulvet.
- BEMÆRK: Hvis hovedbørsten indstilles for lavt, vil fejemaskinen være tung at skubbe.

FIGUR 4

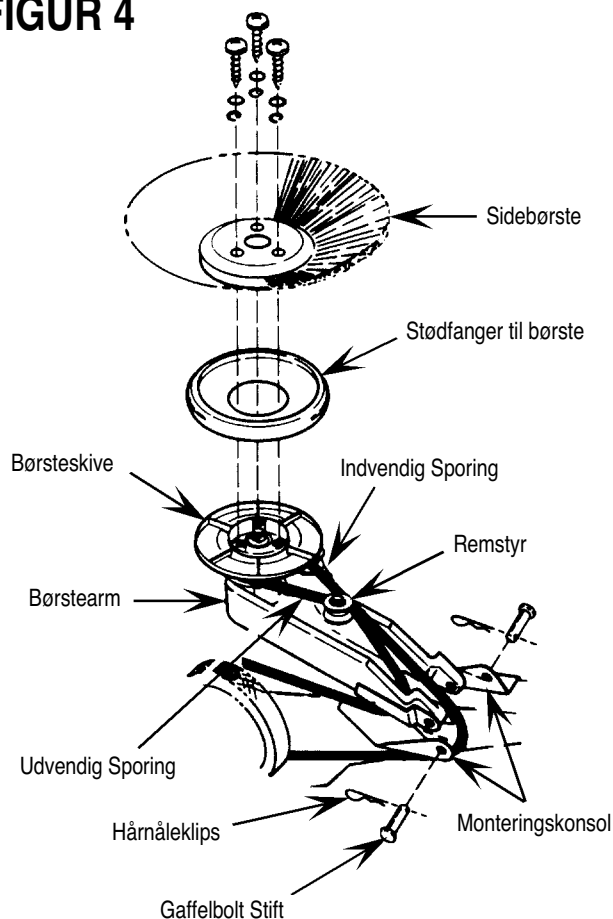

FIGUR 5

Justering Af Hovedbørste



SIDEBØRSTEN

Se figur 6.

- 1 Sidebørsten skal sænkes og anvendes ved fejning langs kantsten og vægge; den kan også anvendes ved fejning af åbne arealer.
- 2 Sidebørstens højde skal justeres, så ca. 1/3 af børsterne berører gulvet. Justering kan foretages ved at dreje justeringsgrebet.

FIGUR 6

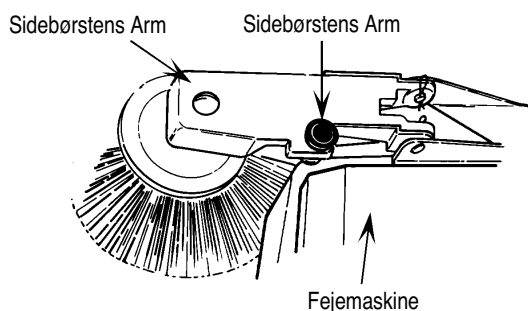

ANVENDELSE AF FEJEMASKINEN

Skub fejmaskinen fremad ved normal ganghastighed; den virker ikke, når den trækkes bagud.

TØMNING AF BEHOLDEREN

Se figur 7.

- 1 Når beholderen skal tømmes, løftes op i håndtaget på beholderens front. Tøm indholdet over i en hensigtsmæssig beholder.
- 2 Sæt beholderen tilbage på fejmaskinen ved at anbringe beholderens front på fejmaskinens chassis.
- 3 Tryk nedad, indtil beholderen er på plads.
- 4 Beholderen skal tømmes efter hver fejning eller efter behov. En fyldt beholder vil påvirke fejmaskinens effektivitet.

FIGUR 7

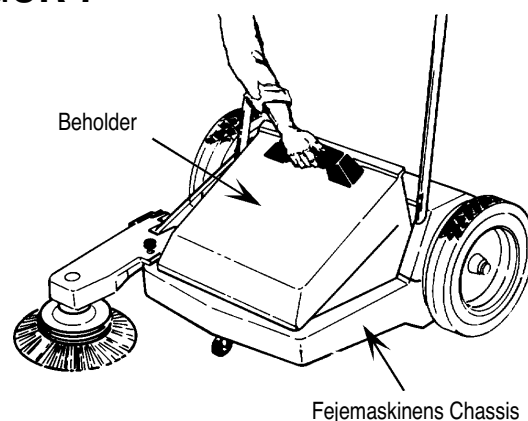

VEDLIGEHOLDELSE

- 1 Check efter hver fejning for materialer, der kan have snoet sig omkring børster eller hjul og fjern straks sådanne materialer.
- 2 Smør ikke gear, kobling eller andre indvendige dele.
- 3 Efterses gummitætningerne regelmæssigt for slid eller beskadigelse; udskift efter behov.
- 4 Efterses regelmæssigt hovedbørsten for slid; udskift, når børsterne er slidt ned til 1" eller derunder. Hovedbørsten kan let udskiftes ved at afmontere tre skruer på hver halvdel. De samme skruer anvendes til montering af den nye kost.
- 5 Sidebørsten bør efterses regelmæssigt for slid; udskiftes når mindre end 1/3 af børsterne (ved justering i nederste position) er i kontakt med den overflade, der skal fejes. Sidekosten kan let udskiftes ved at afmontere skruerne fra børsteholderen og samle den nye kost med de samme skruer.

NORSK

INNLEDNING

Denne håndboken vil hjelpe deg med å få maksimalt utbytte av din Nilfisk-Advance SW 655. Les den grundig før du betjener maskinen.

Dette produktet er bare egnet for kommersiell bruk.

SERVICE OG RESERVEDELER

Alle reparasjoner som måtte være nødvendig, bør foretas av et autorisert Nilfisk-Advance servicesenter, som har fabrikkutdannet servicepersonell samt fullt lager av originale Nilfisk-Advance reservedeler og tilbehør.

Kontakt NILFISK-ADVANCE INDUSTRIAL-forhandleren som er oppgitt nedenfor når du trenger reparasjoner eller service. Vennligst spesifiser modell og serienummer for maskinen.

MERKEPLATE

Maskinens modellnummer og serienummer vises på merkeplaten på maskinen. Denne informasjonen er nødvendig ved bestilling av reservedeler til maskinen. Bruk feltene nedenfor til å notere maskinens modellnummer og serienummer for senere oppslag.

MODELLNUMMER _____

SERIENUMMER _____

PAKKE UT MASKINEN

Når maskinen leveres, skal maskinen og innpakningen inspiseres nøye med tanke på skade. Hvis det er synlige skader, må innpakningen tas vare på for inspeksjon. Ta straks kontakt med Nilfisk-Advance Kundeservice for å melde fra om transportskaden.

MONTERING

MONTERE HÅNDTAK

- 1 Plasser endene til det nedre håndtaket inn i hullene i feiemaskinens ramme. Fest med skruer (se figur 1).
- 2 Fest det øvre håndtaket til det nedre håndtaket ved hjelp av maskinskruer, låseskiver og muttere (se figur 2).
- 3 Oppsamlerens håndtak skal festes til smussoppsamleren med skruene som følger med (se figur 3).

FIGUR 1

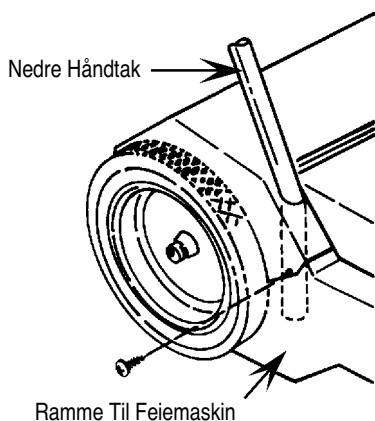

FIGUR 2

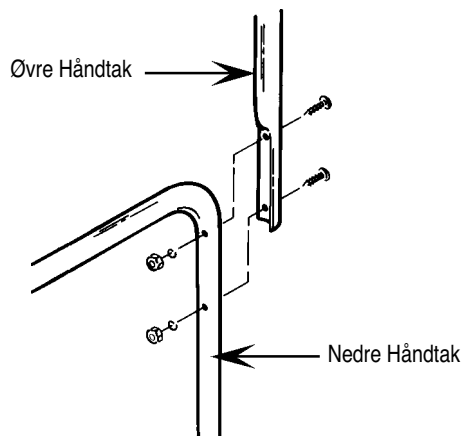

FIGUR 2

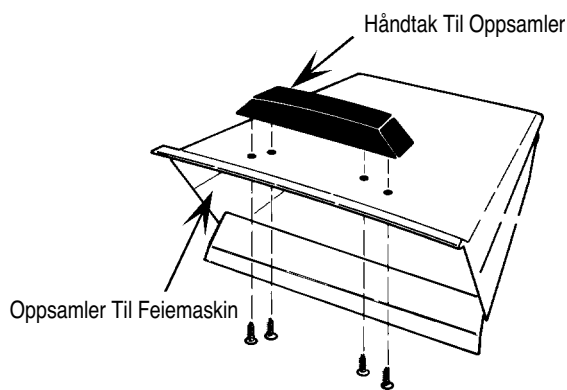

MONTERE SIDEKOSTEN

- 1 Drivreimen skal være satt på reimskiven når maskinen blir levert. Kontroller at reimen sitter på skiven og går mellom reimleddene.
- 2 La sidearmen stå i stillingen som vist i figur 4 og plasser reimen mellom veggene til sidekostens arm. Plasser reimen som går på utsiden over bakhjulet og over festebraketten. Reimen som går på innsiden må være UNDER festebraketten.
- 3 Fest sidekostens arm til festebraketten ved å stille hullene i armen på linje med hullene i festebraketten. Sett inn splittpinner og fest med hårnålsklemmer.
- 4 Plasser demperen til sidekosten på reimskiven med den utvendige kanten mot sidekosten. Fest sidekosten til reimskiven med skruer, låseskive og skiver.
- 5 Senk armen til sidekosten og sett oppsamleren på igjen.
- 6 Hvis sidekosten roterer i gal retning, er ikke reimen montert riktig.

BRUK HOVEDKOST

Se figur 5.

- 1 Hovedkosten er forhåndsinnstilt ved fabrikken for å gi maksimal yteevne ved feiing.
- 2 Hvis kosten krever justering på grunn av underlag eller slitasje, kan dette gjøres ved å dreie på innstillingsknappen. Høydeindikatoren viser kostens stilling etter hvert som du foretar justeringen (figur 5).
- 3 For best ytelse skal busten på kosten berøre underlaget akkurat.

MERK: Hvis hovedkosten stilles for lavt, blir feiemaskinen vanskelig å skyve.

FIGUR 4

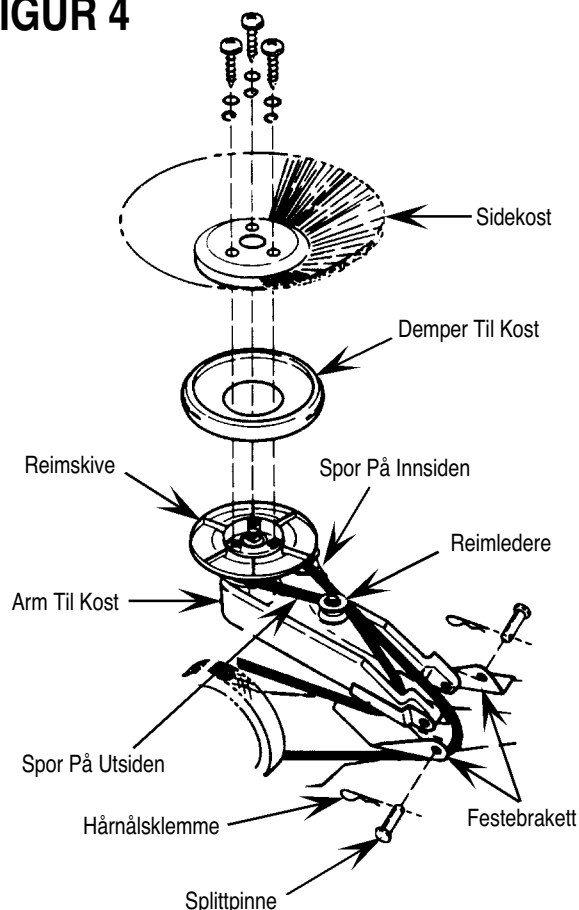

FIGUR 5

Justere Hovedkosten

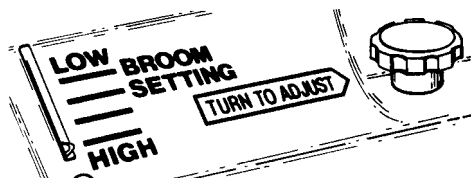

SIDEKOST

Se figur 6.

- 1 Sidekosten skal senkes og brukes ved feiing langs fortauskanter eller vegger, og kan også brukes ved feiing av åpne områder.
- 2 Høyden på sidekosten skal justeres slik at ca. 1/3 av busten berører underlaget. Høyden kan justeres ved å dreie på innstillingsknappen.

FIGUR 6

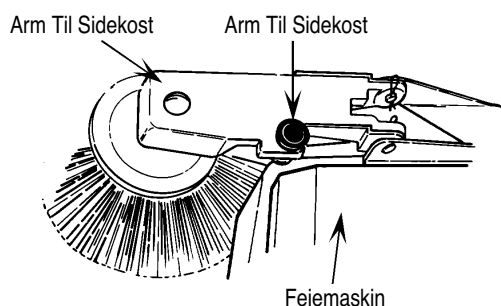

BRUKE DEN SKYVBARE FEIEMASKINEN

Skyv feiemaskinen forover i vanlig gåhastighet – maskinen virker ikke når den blir trukket bakover.

TØMME SMUSSOPPSAMLEREN

- 1 Smussoppsamleren tømmes ved å løfte opp håndtaket som sitter foran på oppsamleren og tømme innholdet over i en passende beholder.
- 2 Sett oppsamleren tilbake på feiemaskinen ved å plassere den fremre kanten på rammen til feiemaskinen.
- 3 Trykk ned til oppsamleren står i riktig stilling..
- 4 Smussoppsamleren skal tømmes etter hver gang feiemaskinen har vært i bruk, eller etter behov. Hvis oppsamleren er full, vil dette påvirke feiemaskinens ytelse.

FIGUR 7

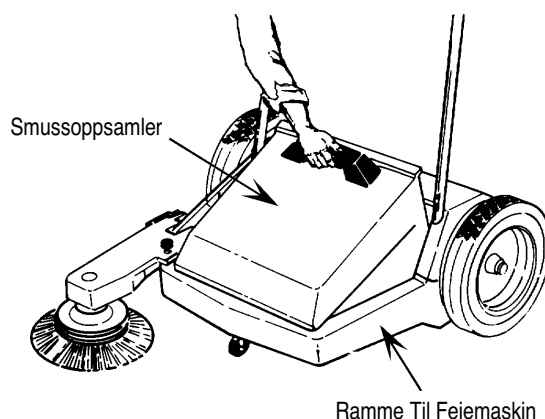

VEDLIKEHOLD

- 1 Kontroller om det har satt seg materiale rundt børstene eller hjulene etter hver gang feiemaskinen har vært i bruk. Fjern materialet med en gang.
- 2 Ikke smør gir, clutch eller andre innvendige deler.
- 3 Inspiser støvpakningene av gummi med jevne mellomrom for å se om de er slitte eller ødelagte – skift dem ved behov.
- 4 Inspiser hovedkosten med jevne mellomrom for å se om den er slitte – skift den når busten er slitte ned til 4 cm eller mindre. Hovedkostens skiftes enkelt ved å ta ut tre skruer fra hver av halvdelene. De samme skruene kan deretter brukes til å feste den nye kosten med.
- 5 Sidekosten skal inspiseres med jevne mellomrom for å se om den er slitte – skift den når mindre enn 1/3 av busten kommer i berøring med underlaget (når kosten er justert helt ned). Sidekosten skiftes enkelt ved å ta ut skruene fra børsteholderen og sette på den nye børsten – alt øvrig materiell er det samme

SVENSKA

INTRODUKTION

Med hjälp av denna instruktionsbok kommer du att kunna använda din **Nilfisk-Advance SW 655** så effektivt som möjligt. Läs boken noggrant innan du använder maskinen.

Denna maskin är endast avsedd för professionell användning.

RESERVDELAR OCH SERVICE

Reparationer skall, när så behövs, utföras av närmaste auktoriserade Nilfisk-Advance serviceverkstad, som har fabriksanställd servicepersonal, och som har Nilfisk-Advance originaldelar och tillbehör i lager.

Kontakta den återförsäljare för NILFISK-ADVANCE som anges nedan angående reparationer eller service. Ange modell- och serienummer för din maskin.

NAMNPLÅT

Modellnummer och serienummer för din maskin finns på namnplåten som sitter på maskinen. Dessa uppgifter behövs vid beställning av reservdelar till maskinen. Anteckna maskinens modell- och serienummer nedan för framtida behov.

MODELLNUMMER _____

SERIENUMMER _____

UPPACKNING AV MASKINEN

Kontrollera noga att förpackningen och maskinen är oskadade vid uppackningen. Om det finns uppenbara skador, spara alla delar av förpackningen så att de kan kontrolleras. Kontakta Nilfisk-Advance Kundservice omedelbart och reklamera fraktskadan.

MONTERING

MONTERING AV HANDTAGET

- 1 Sätt ändarna för det nedre handtaget i hålen i sopmaskinens ram. Fäst med skruvar (se Figur 1).
- 2 Fäst det övre handtaget vid det nedre handtaget med maskinskruvar, låsbrickor och muttrar (se Figur 2).
- 3 Tråghandtaget ska fästas vid uppsamlingstråget med de medföljande skruvarna (se Figur 3).

FIGUR 1

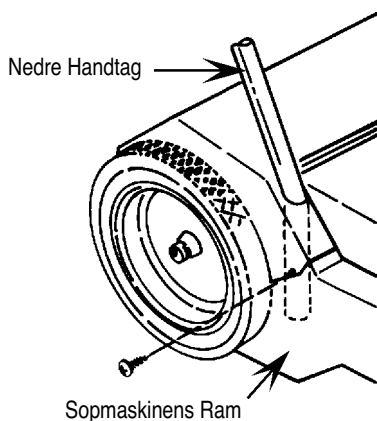

FIGUR 2

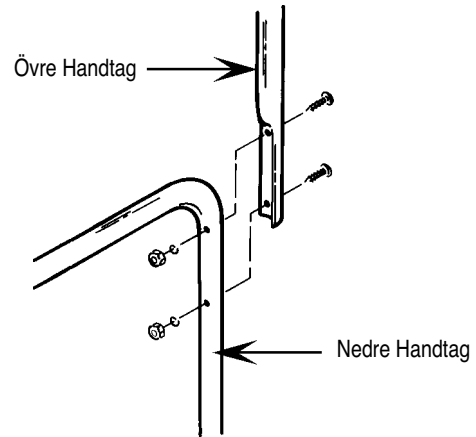

FIGUR 3

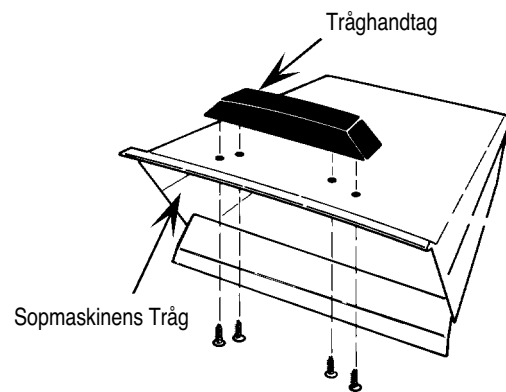

MONTERING AV SIDOBORSTE

- 1 Drivremmen ska sättas på remskivan vid mottagandet. Kontrollera att remmen sitter på skivan, och mellan remuppstyrningarna.
- 2 Sätt sidoarmen så som Figur 4 visar, och placera sedan remmen mellan sidoborstarmens väggar. Sätt den yttre remmen över det bakre hjulet och ovanför fästet. Den inre remmen måste vara UNDER fästet.
- 3 Fäst sidoborstarmen vid fästet genom att rikta in hålen i armen i linje med hålen i fästet. Sätt in gaffelbultarna och säkra med hårnålsklämmorna.
- 4 Sätt sidoborstens stötfångare på sidoborstens remskiva med ytterflänsen mot sidoborsten. Fäst sidoborsten vid sidoborstens remskiva med skruvar, låsbricka och brickor.
- 5 Sänk ner sidoborstarmen och sätt tillbaka tråget.
- 6 Om sidoborsten snurrar i fel riktning är remmen felmonterad.

ANVÄNDNING

HUVUDBORSTE

Se Figur 5.

- 1 Huvudborsten har ställts in på fabriken för maximal sopningseffektivitet.
 - 2 Om justeringar är nödvändiga pga speciell yta eller slitage kan detta göras genom att man vrider på inställningsratten. Höjdindikatorn visar borstens läge när du gör dina inställningar (Figur 5).
 - 3 För bästa prestanda ska borstens borst precis röra vid golvet.
- OBS: Om huvudborsten är för lågt inställd kommer sopmaskinen att vara svår att skjuta framåt.

FIGUR 4

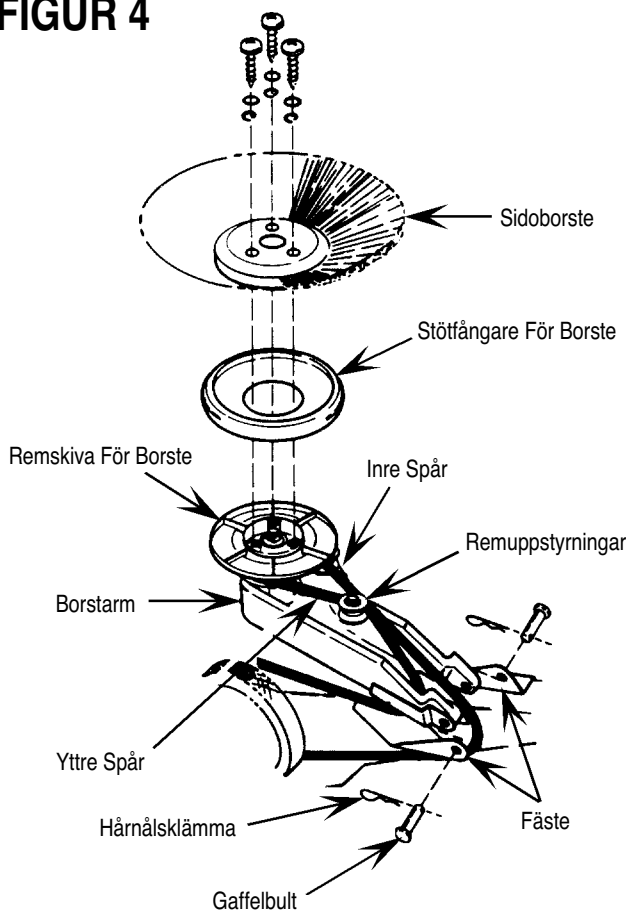

FIGUR 5

Inställning Av Huvudborsten



SIDOBORSTE

Se Figur 6.

- 1 Sidoborsten ska sänkas ner och användas vid sopning längs kanter eller väggar; den kan också användas vid sopning av öppna ytor.
- 2 Sidoborstens höjd ska justeras till cirka 1/3 av dess borst rör vid golvet. Justeringen kan göras genom att man vrider på inställningsratten.

FIGUR 6

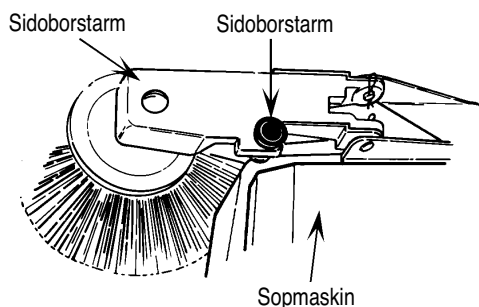

ANVÄNDNING AV SOPMASKINEN

Skjut sopmaskinen framåt med normal gånghastighet; den arbetar inte när den dras bakåt.

TÖMNING AV UPPSAMLINGSTRÅGET

- 1 När du behöver tömma tråget lyfter du upp handtaget som sitter längst fram på tråget. Töm sedan innehållet i en lämplig behållare.
- 2 Sätt tillbaka uppsamlingstråget i sopmaskinen genom att sätta trågets framkant på sopmaskinens ram.
- 3 Tryck nedåt tills tråget sitter i rätt läge.
- 4 Uppsamlingstråget ska tömmas efter varje användning, eller vid behov. Om uppsamlingstråget är fullt försämras sopmaskinens effektivitet.

FIGUR 7

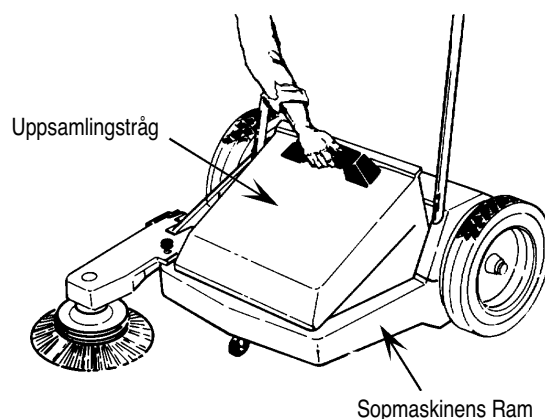

UNDERHÅLL

- 1 Kontrollera om skräp har fastnat runt borstarna eller hjulen efter varje användning. Ta bort allt sådant skräp omedelbart.
- 2 Smörj inte kuggjul, koppling eller andra interna delar.
- 3 Kontrollera dammtätningarna i gummi regelbundet, så de inte är slitna eller skadade; Byt ut vid behov.
- 4 Kontrollera regelbundet om huvudborsten är sliten; byt när dess borst slitits ner till en längd av 3,8 cm (1 1/2 tum) eller kortare. Huvudborsten kan bytas lätt genom att man lossar tre skruvar på vardera sidan. Samma skruvar används sedan för att fästa den nya borsten.
- 5 Sidoborsten ska kontrolleras regelbundet för slitage; byt när mindre än 1/3 av dess borst kommer i kontakt med ytan (när borsten är i nedsänkt läge). Sidoborsten kan lätt bytas ut genom att lossa skruvarna från borsthållaren och montera den nya borsten med samma skruvar.

SOUMI JOHDANTO

Tämä ohjekirja auttaa sinua käyttämään **Nilfisk-Advance SW 655** :ia mahdollisimman tehokkaasti. Lue se huolellisesti läpi ennen kuin ryhdyt käyttämään konetta.

Tämä tuote on tarkoitettu ainoastaan teollisuuskäyttöön

VARAOSAT JA HUOLTO

Jos koneeseen joudutaan tekemään korjauksia, ne on annettava valtuutetun Nilfisk-Advance -huoltopisteen suoritettaviksi. Tällaisten huoltopisteiden henkilökunta on saanut koulutuksensa tehtaalla, ja niillä on varastossaan kaikkia alkuperäisiä Nilfisk-Advance-varaosia ja lisävarusteita.

Kun tarvitset korjausapua tai huoltoa, ota yhteys alla mainittuun NILFISK-ADVANCE-PIIRIMYYJÄÄN. Mainitse aina koneesi malli- ja valmistenumero, kun otat yhteyttä konetta koskevissa asioissa .

NIMIKILPI

Koneen malli- ja sarjanumero on merkitty koneessa olevaan nimikilpeen. Nämä tiedot tarvitaan aina, kun koneeseen tilataan korjaustyöhön tarvittavia varaosia. Merkitse koneen malli- ja sarjanumero tälle sivulle niille varattuun paikkaan, niin löydät ne tarvittaessa helposti.

MALLINUMERO _____

SARJANUMERO _____

PAKKAUKSEN AVAAMINEN

Kun kone saapuu perille, tarkista huolellisesti ettei koneen kuljetuspakkaus tai itse kone ole vaurioitunut. Jos havaitset vaurioita, säilytä koneen kuljetuspakkaus myöhempää tarkastusta varten. Ota yhteys Nilfisk-Advance -asiakaspalveluosastoon ja jätä kuljetusvaurioilmoitus.

KOKOAMINEN

TYÖNTÖVARREN KOKOAMINEN

- 1 Aseta työntövarren alaosa päät lakaisukoneen rungossa oleviin reikiin. Kiinnitä ruuveilla (kuva 1).
- 2 Kiinnitä työntövarren yläosa työntövarren alaosaan koneruuvien, lukituslevyjen ja muttereiden avulla (kuva 2).
- 3 Jätessäiliön kahva kiinnitetään jätessäiliöön mukana toimitetuille ruuveilla (kuva 3).

KUVASSA 1

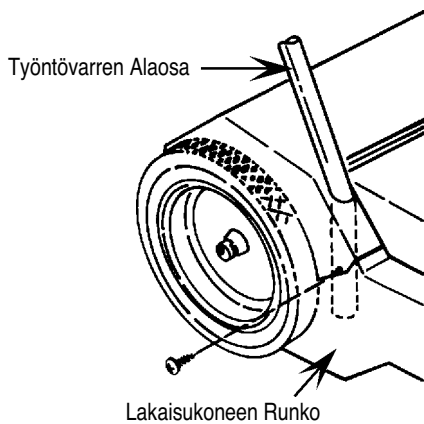

KUVASSA 2

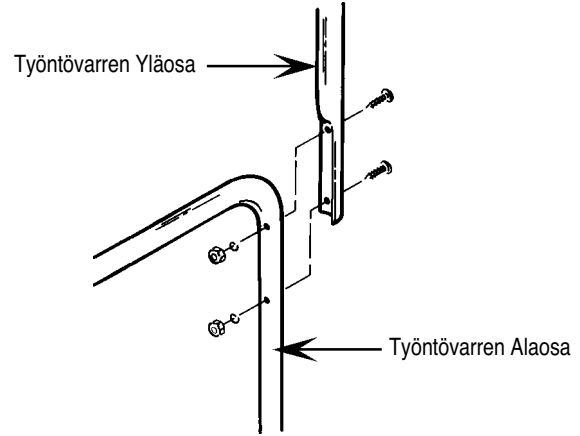

KUVASSA 3

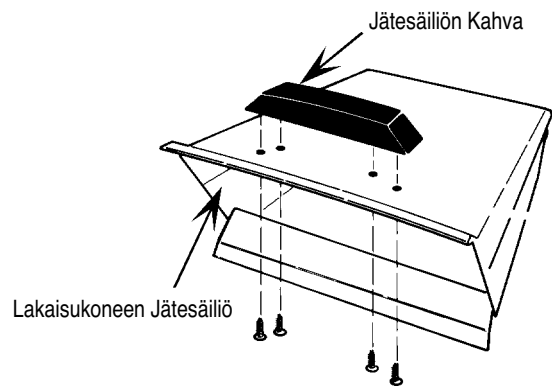

SIVUHARJAN ASENNUS

- 1 Käyttöhihnan tulee olla toimitettaessa valmiiksi hihnapyörällä. Varmista, että hihna on hihnapyörällä hihnaohjaimien välissä.
- 2 Kun sivuharja on asetettu kuvan 4 mukaisesti, sijoita hihna sivuharjan varren laitojen väliin. Vie ulompi hihnareitti taemman pyörän päältä ja kiinnityskorvakkeen yläpuolelta. Vie sisempi hihnareitti kiinnityskorvakkeen ALAPUOLELTA.
- 3 Kiinnitä sivuharjan varsi kiinnityskorvakkeeseen kohdistamalla varren reiät kiinnityskorvakkeen reikiin. Asenna liitintapit ja kiinnitä lukitusoskien avulla.
- 4 Aseta sivuharjan vaimennin sivuharjan hihnapyörälle siten, että ulkoneva reuna on sivuharjaan päin. Kiinnitä sivuharja sivuharjan hihnapyörään ruuvien, lukituslevyjen ja aluslevyjen avulla.
- 5 Laske sivuharjan varsi alas ja asenna jätessäiliö paikalleen.
- 6 Jos sivuharja pyörii väärään suuntaan, hihna on asennettu väärin.

KÄYTTÖ PÄÄHARJA

Katso kuva 5.

- 1 Pääharja on säädetty tehtaalla siten, että sen lakaisuteho on mahdollisimman suuri.
- 2 Mikäli pinnan tai kulumisen vuoksi pitää suorittaa säätöjä, se tapahtuu säätönuppia kiertämällä. Korkeuden ilmaisin ilmoittaa harjan asennon säätöä suorittaessasi (kuva 5).
- 3 Paras lakaisutulos saavutetaan, kun harjan harjakset juuri koskettavat lattiaa.

HUOM. Jos pääharja on liian alhaalla, lakaisukonetta on raskas työntää.

KUVASSA 4

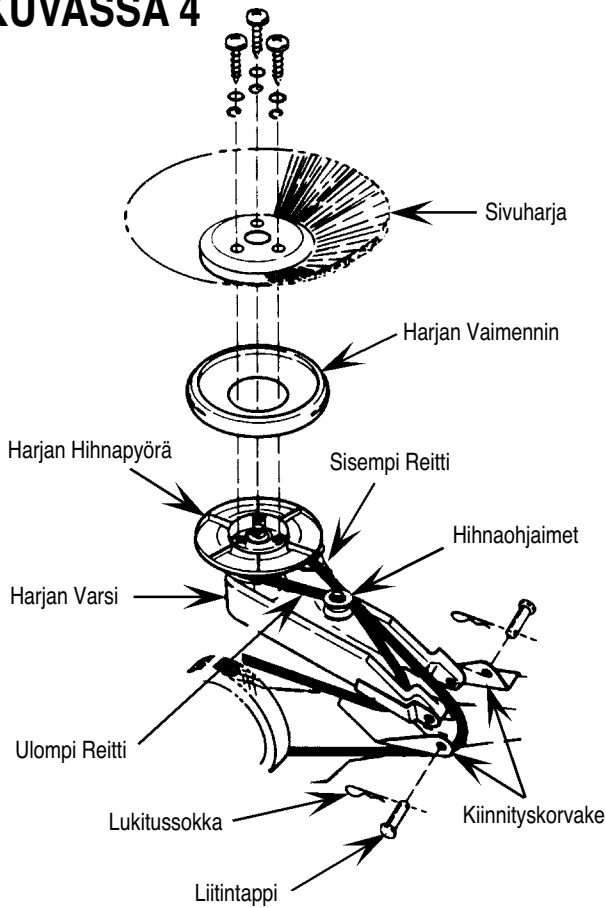

KUVASSA 5

Pääharjan Säätö



SIVUHARJA

Katso kuva 6.

- 1 Sivuharja lasketaan alas ja sitä käytetään reunakiveysten ja seinien vieressä ja mahdollisesti myös avoimien alueiden lakaisemisessa.
- 2 Sivuharjan korkeus tulee säätää sellaiseksi, että noin 1/3 harjaksista koskettaa lattiaa. Säätö suoritetaan kiertämällä säätönuppia.

KUVASSA 6

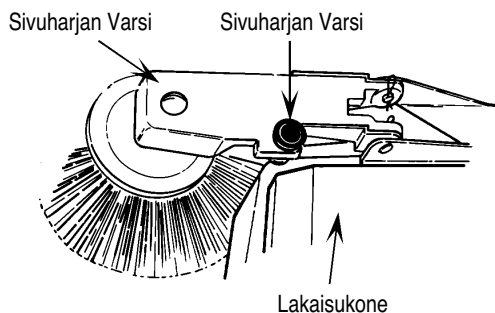

TYÖNNETTÄVÄN LAKAISUKONEEN KÄYTTÖ

Työnnä lakaisukonetta eteenpäin normaalilla kävelynopeudella. Lakaisukone ei toimi, kun sitä vedetään taaksepäin.

JÄTESÄILIÖN TYHJENNYS

- 1 Kun haluat tyhjentää jätessäiliön, nosta jätessäiliön edessä olevasta kahvasta ja tyhjennä sisältö sille varattuun astiaan.
- 2 Asenna jätessäiliö takaisin lakaisukoneeseen asettamalla jätessäiliön etureuna lakaisukoneen runkoon.
- 3 Paina alaspäin, kunnes jätessäiliö on kunnolla paikallaan.
- 4 Jätessäiliö pitää tyhjentää aina käytön jälkeen tai tarvittaessa. Jos jätessäiliö on täynnä, lakaisukoneen lakaisuteho heikkenee.

KUVASSA 7

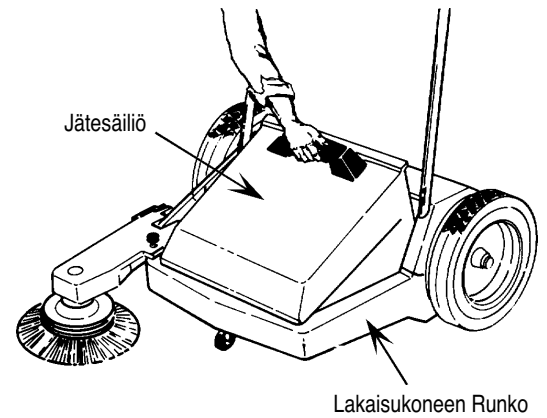

KUNNOSSAPITO

- 1 Tarkista aina käytön jälkeen, onko pyörien tai harjojen ympärille kiertynyt roskaa. Poista roskat välittömästi.
- 2 Älä voitele hammaspyöriä, kytkintä tai muita sisäosia.
- 3 Tarkista ajoittain, ovatko kumiset pölytiivisteet kuluneet tai vaurioituneet. Vaihda tarvittaessa.
- 4 Tarkista ajoittain pääharjan kuluminen. Vaihda, kun harjakset ovat kuluneet alle 3,8 cm:n mittaisiksi. Pääharja on helppo vaihtaa irrottamalla kolme ruuvia kummaltakin puolelta. Kiinnitä uusi harja samoilla ruuveilla.
- 5 Tarkista ajoittain sivuharjan kuluminen. Vaihda, kun (säädön ollessa alasennoissa) alle 1/3 harjaksista koskettaa lattiaa. Sivuharja on helppo vaihtaa irrottamalla ruuvit harjanpitimestä. Kiinnitä uusi harja samoilla ruuveilla.

ENGLISH

INTRODUCTION

This manual will help you get the most from your **Nilfisk-Advance SW 655**. Read it thoroughly before operating the machine.

This product is intended for commercial use only.

PARTS AND SERVICE

Repairs, when required, should be performed by your Authorized Nilfisk-Advance Service Center, who employs factory trained service personnel, and maintains an inventory of Nilfisk-Advance original replacement parts and accessories.

Call the NILFISK-ADVANCE DEALER named below for repair parts or service. Please specify the Model and Serial Number when discussing your machine.

NAME PLATE

The Model Number and Serial Number of your machine are shown on the Nameplate on the machine. This information is needed when ordering repair parts for the machine. Use the space below to note the Model Number and Serial Number of your machine for future reference.

MODEL NUMBER _____

SERIAL NUMBER _____

UNCRATE THE MACHINE

When the machine is delivered, carefully inspect the shipping carton and the machine for damage. If damage is evident, save the shipping carton so that it can be inspected. Contact the Nilfisk-Advance Customer Service Department immediately to file a freight damage claim.

ASSEMBLY

ASSEMBLING HANDLE

- 1 Place ends of lower handle into holes of sweeper frame. Attach with screws (see Figure 1).
- 2 Attach upper handle to lower handle using machine screws, lockwashers, and nuts (see Figure 2).
- 3 Hopper handle should be attached to the dirt hopper with screws provided (see Figure 3).

FIGURE 1

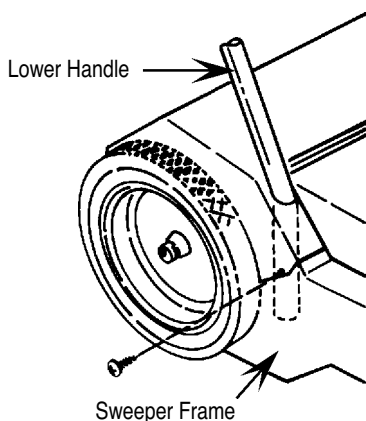

FIGURE 2

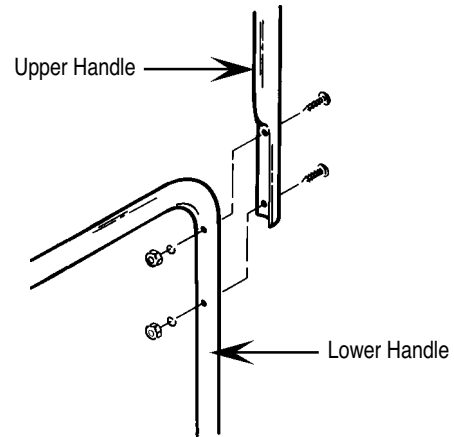
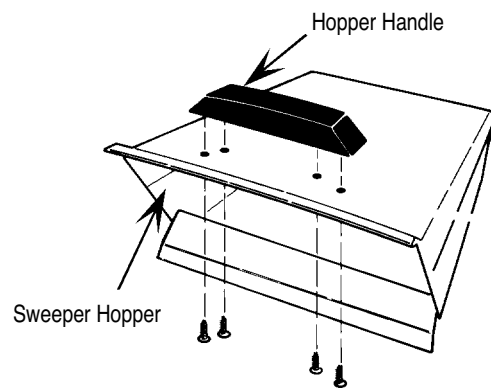

FIGURE 3



ASSEMBLING SIDE BROOM

- 1 Drive belt should be positioned on the pulley when received. Check to ensure belt is on the pulley, and between belt guides.
- 2 With the side arm positioned as shown in Figure 4, place the belt between the walls of the side broom arm. Place the outside tracking belt over the rear wheel and above the mounting bracket. The inside tracking belt must be UNDER the mounting bracket.
- 3 Attach the side broom arm to the mounting bracket, by aligning the holes in the arm with the holes in the mounting bracket. Insert clevis pins and secure with hairpin clips.
- 4 Place side broom bumper on the side broom pulley with the outside flange toward side broom. Attach side broom to the side broom pulley with screws, lockwasher and washers.
- 5 Lower side broom arm and replace hopper.
- 6 If side broom rotates in the wrong direction, the belt is not installed correctly.

OPERATION

MAIN BROOM

Refer to Figure 5.

- 1 The main broom has been preset at the factory for maximum sweeping efficiency.
- 2 If adjustments are required for surfaces or wear, this can be done by turning the adjustment knob. The height indicator will show the position of the broom as you make your adjustment (Figure 5).
- 3 For best operating performance, the bristles of the broom should just touch the floor.

NOTE: If the main broom is set too low, the sweeper will be hard to push.

FIGURE 4

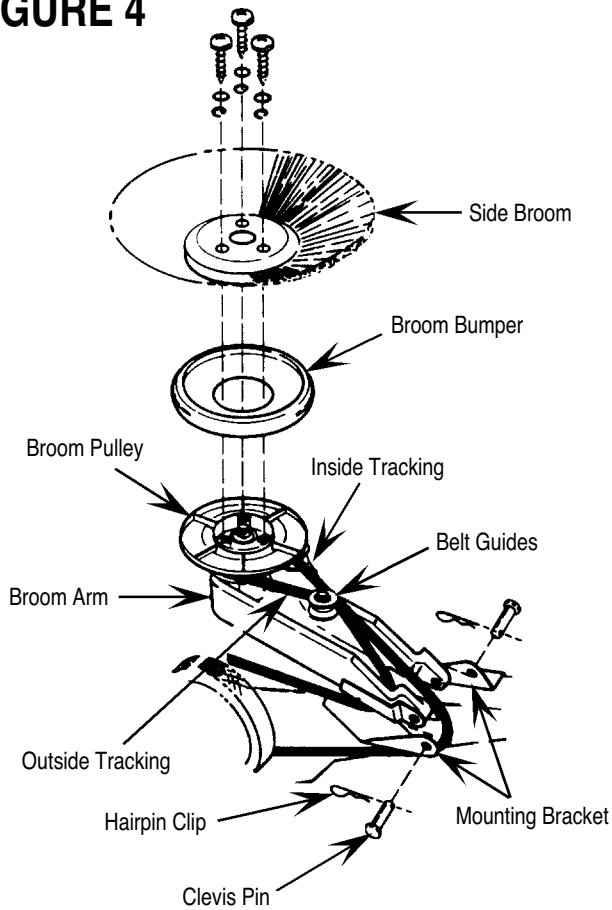

FIGURE 5

Adjusting Main Broom



SIDE BROOM

Refer to Figure 6.

- 1 The side broom should be lowered and used when sweeping along curbs or walls; it may also be used when sweeping open areas.
- 2 Side broom height should be adjusted to have approximately 1/3 of the bristles touching the floor. Adjustment can be made by turning the adjustment knob.

FIGURE 6

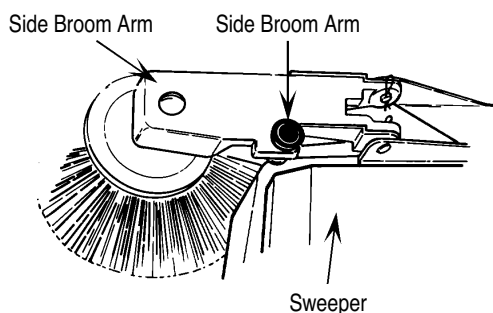

OPERATING PUSH SWEEPER

Push sweeper forward at normal walking speed; it does not operate when pulled backwards.

EMPTYING DIRT HOPPER

- 1 To empty the dirt hopper, lift up on the handle located on the front of the hopper, and empty contents into a proper container.
- 2 Replace dirt hopper back on sweeper by placing front edge of hopper on sweeper frame.
- 3 Apply downward pressure until the hopper is in its proper position.
- 4 The dirt hopper should be emptied after each use, or as required. A full dirt hopper will affect the sweeping efficiency of the push sweeper.

FIGURE 7

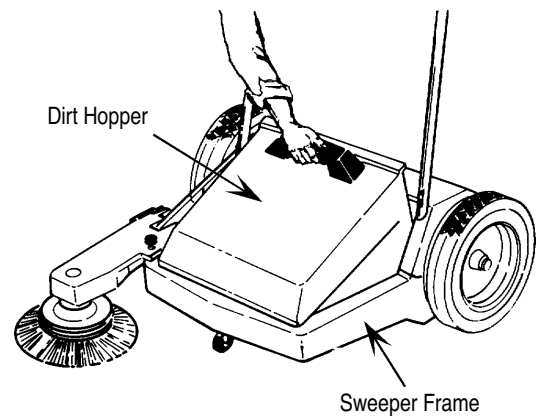

MAINTENANCE

- 1 After each use, check for materials which may have become wrapped around brushes or wheels, and remove immediately.
- 2 Do not lubricate gears, clutch or other internal parts.
- 3 Inspect rubber dust seals periodically for wear or damage; replace as required.
- 4 Inspect the main broom periodically for wear; replace when the bristles are worn to a length of 1 1/2 inches or less. The main broom can be easily replaced by removing three screws from each half. The same screws can then be used to attach the replacement broom.
- 5 Side broom should be inspected periodically for wear; replace when (with the adjustment in the down position) less than 1/3 of the bristles come in contact with the surface. The side broom can be easily replaced by removing the screws from the brush holder and reassembling the replacement brush, using the same hardware.

DEUTSCH

EINLEITUNG

Dieses Handbuch wird Ihnen dabei behilflich sein, das Allerbeste aus Ihrem **Nilfisk-Advance SW 655** zu machen. Lesen Sie es bitte vor Inbetriebnahme der Maschine sorgfältig durch.

Dieses Produkt ist nur für kommerzielle Anwendungszwecke bestimmt.

ERSATZTEILE UND SERVICE

Eventuelle Reparaturen sollten nur von Nilfisk-Advance vorgenommen werden. Dort werden ausgebildete Fachkräfte beschäftigt, und ein Lager an originalen Nilfisk-Advance Ersatzteilen und originalem Nilfisk-Advance Zubehör steht ebenfalls bereit. Für Reparaturen und Ersatzteile bzw. für den Service wenden Sie sich bitte an Nilfisk-Advance. Bitte geben Sie die Modell- und Seriennummer der betreffenden Maschine an.

TYPENSCHILD

Die Modell- und Seriennummer Ihrer Maschine sind dem Typenschild an der Maschine zu entnehmen. Diese Angaben sind bei der Bestellung von Ersatzteilen für die Maschine erforderlich. Tragen Sie bitte nachfolgend die Modell- und Seriennummer Ihrer Maschine ein, um später darauf Bezug nehmen zu können.

MODELLNUMMER _____

SERIENNUMMER _____

AUSPACKEN DER MASCHINE

Bei Lieferung der Maschine untersuchen Sie bitte den Verpackungskarton und die Maschine sorgfältig auf Schäden. Wenn ein Schaden vorliegt, heben Sie den Verpackungskarton auf, damit dieser inspiziert werden kann. Setzen Sie sich unverzüglich mit Nilfisk-Advance in Verbindung, um einen Schadensanspruch anzumelden.

MONTAGE

MONTAGE DER HANDGRIFFE

- 1 Platzieren Sie die Enden des unteren Handgriffs in den Löchern im Rahmen der Kehrmaschine. Bitte mit Schrauben befestigen (siehe Abb. 1).
- 2 Bringen Sie den oberen Handgriff mit Hilfe der Maschinenschrauben, der Sicherungsringe und der Muttern am unteren Handgriff an (siehe Abb. 2).
- 3 Der Behälterhandgriff ist mit Hilfe der mitgelieferten Schrauben am Schmutzaufnahmebehälter anzubringen (siehe Abb. 3).

ABB. 1



ABB. 2



ABB. 3

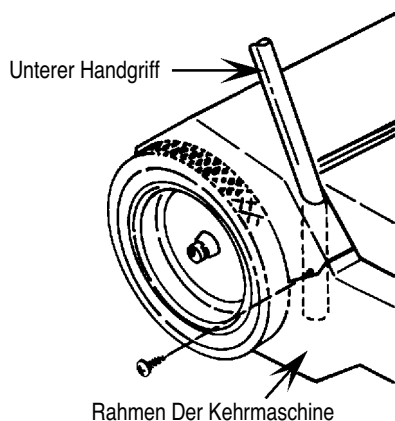

MONTAGE DES SEITENBESENS

- 1 Der Antriebsriemen sollte bei Lieferung auf der Scheibe angebracht sein. Bitte überzeugen Sie sich davon, dass sich der Riemen auf der Scheibe zwischen den Riemenführungen befindet.
- 2 Mit dem Seitenarm wie in Abbildung 4 veranschaulichter Position platzieren Sie den Riemen zwischen den Wänden des Seitenbesenarms. Platzieren Sie den Riemen der äußeren Führung über dem Hinterrad und oberhalb des Befestigungsteils. Der Riemen der inneren Führung muß sich **UNTER** dem Befestigungsteil befinden.
- 3 Bringen Sie den Seitenbesenarm am Befestigungsteil an, indem Sie die Löcher im Arm auf die Löcher im Befestigungsteil ausrichten. Stecken Sie die Gabelstifte ein, und sichern Sie diese mit Hilfe der Splinte.
- 4 Platzieren Sie den Stoßfänger des Seitenbesens auf der Seitenbesenscheibe, der Außenflansch muß dem Seitenbesen zugewandt sein. Bringen Sie den Seitenbesen mit Hilfe der Schrauben, der Sicherungsringe und der Scheiben an der Seitenbesenscheibe an.
- 5 Senken Sie den Seitenbesenarm, und bringen Sie den Behälter erneut an.
- 6 Falls der Seitenbesen sich in falscher Richtung dreht, ist der Riemen nicht vorschriftsmäßig installiert.

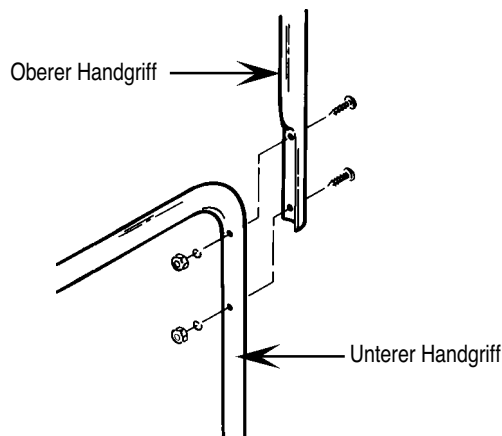
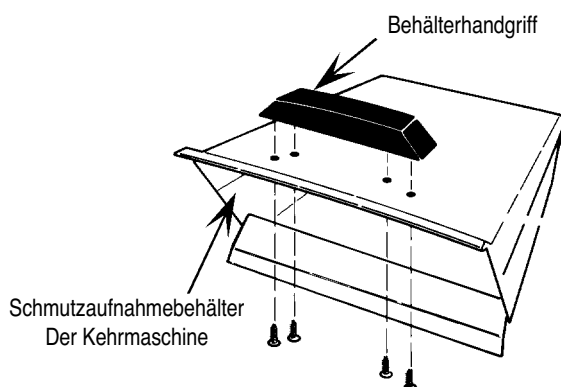
BETRIEB

HAUPTBESEN

Siehe Abb. 5.

- 1 Der Hauptbesen ist werkseitig auf die maximale Kehrleistung eingestellt.
- 2 Falls aufgrund des Bodentyps oder aufgrund von Abnutzungserscheinungen Justierungen erforderlich sind, können diese durch Drehen des Einstellknopfes vorgenommen werden. Die Höhenanzeige wird beim Einstellen die Position des Besens indizieren (Abb. 5).
- 3 Zum Erzielen der bestmöglichen Leistung sollten die Borsten des Besens den Boden leicht berühren.

BITTE BEACHTEN SIE: Falls der Hauptbesen zu niedrig eingestellt ist, läßt sich die Kehrmaschine nur schwer schieben.

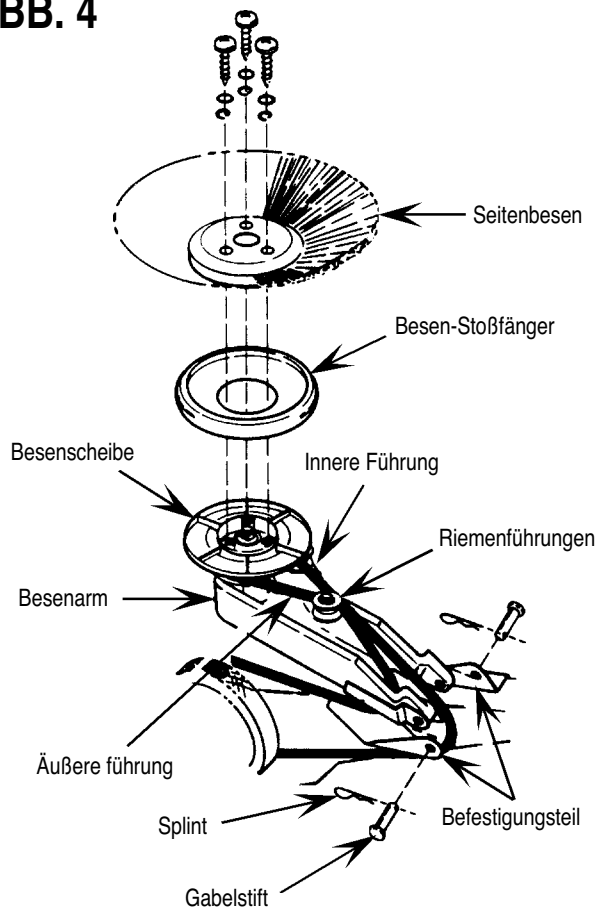
ABB. 4**ABB. 5**

Justierung Des Hauptbesens

**SEITENBESEN**

Siehe Abb. 6.

- 1 Der Seitenbesen sollte beim Kehren an Hindernissen oder Wänden gesenkt und benutzt werden; der Seitenbesen kann jedoch auch beim Kehren offener Bereiche eingesetzt werden.
- 2 Die Höhe des Seitenbesens ist so einzustellen, dass etwa 1/3 der Borsten den Boden berührt. Die Einstellung kann durch Drehen des Einstellknopfes erfolgen.

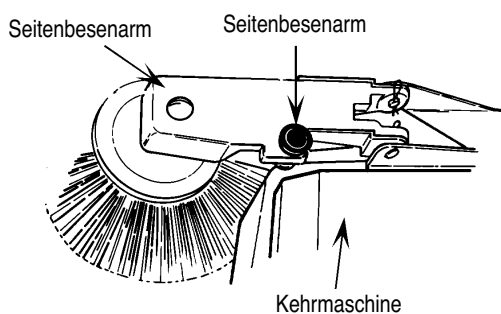
ABB. 6**BETRIEB DER SCHUB-KEHRMASCHINE**

Schieben Sie die Kehmaschine in normalem Schrittempo vorwärts; beim Rückwärtsziehen ist die Kehmaschine nicht in Betrieb.

ENTLEEREN DES SCHMUTZAUFNAHMEBEHÄLTERS

- 1 Zum Entleeren des Schmutzaufnahmebehälters heben Sie diesen am Handgriff, der sich vorn am Behälter befindet, und entleeren Sie den Inhalt in einen geeigneten Behälter.
- 2 Bringen Sie den Schmutzaufnahmebehälter erneut an der Kehmaschine an, indem Sie die vordere Kante des Behälters auf dem Rahmen der Kehmaschine platzieren.
- 3 Drücken Sie nach unten, bis sich der Schmutzaufnahmebehälter in vorschriftsmäßiger Position befindet.
- 4 Der Schmutzaufnahmebehälter sollte nach jedem Einsatz bzw. falls erforderlich entleert werden. Ein gefüllter Schmutzaufnahmebehälter beeinträchtigt die Kehleistung der Schubkehrmaschine.

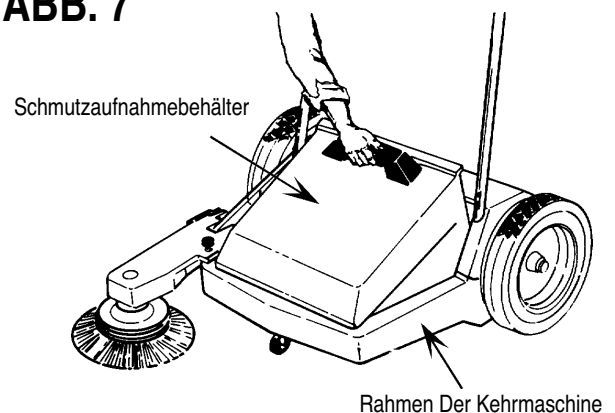
ABB. 7**WARTUNG**

- 1 Nach jedem Einsatz überprüfen Sie bitte, ob sich eventuelle Fremdkörper um die Bürsten oder die Räder gewunden haben. Fremdkörper sind umgehend zu entfernen.
- 2 Getriebe, Kupplung oder andere innere Teile dürfen nicht geschmiert werden.
- 3 Inspizieren Sie die Gummi-Staubabdichtungen regelmäßig auf Abnutzungserscheinungen oder Beschädigungen; erneuern Sie diese - falls erforderlich.
- 4 Inspizieren Sie den Hauptbesen regelmäßig auf Abnutzungserscheinungen; erneuern Sie den Besen, wenn die Borsten auf eine Länge von 1 Zoll oder weniger abgenutzt sind. Der Hauptbesen ist durch Entfernen der drei Schrauben von jeder Hälfte auf einfache Weise zu erneuern. Die gleichen Schrauben können daraufhin bei der Montage des Ersatzbesens benutzt werden.
- 5 Der Seitenbesen ist regelmäßig auf Abnutzungserscheinungen zu inspizieren; erneuern Sie den Besen, wenn (bei der Einstellung in gesenkter Position) weniger als 1/3 der Borsten die Bodenfläche berührt. Der Seitenbesen ist durch Entfernen der Schrauben von der Bürstenhalterung auf einfache Weise zu erneuern, und die Ersatzbürste wird unter Benutzung der gleichen Teile erneut angebracht.

FRANÇAIS

INTRODUCTION

Ce mode d'emploi vous permettra de tirer le meilleur de votre **Nilfisk-Advance SW 655**. Lisez le attentivement avant d'utiliser la machine.

Ce produit est destiné à l'usage industriel uniquement.

PIECES ET ENTRETIEN

Les réparations, lorsque nécessaires, devront être exécutées par votre centre de service Nilfisk-Advance autorisé, qui emploie du personnel de service formé en usine, et maintient un inventaire de pièces de remplacement originales et d'accessoires d'Nilfisk-Advance. Appelez le **DETAILLANT INDUSTRIEL NILFISK-ADVANCE** ci-dessous pour toute réparation, pièces ou entretien. Veuillez spécifier le modèle et le numéro de série lorsque vous parlez de votre machine.

PLAQUE D'IDENTIFICATION

Le numéro du modèle et le numéro de série de votre machine sont inscrits sur la plaque d'identification sur la machine. Cette information est nécessaire lors de la commande de pièces de réparation pour la machine. Utilisez la place ci-dessous pour inscrire le numéro du modèle et le numéro de série de votre machine pour toute référence future.

NUMERO DU MODELE _____

NUMERO DE SERIE _____

DEBALLER LA MACHINE

Lors de la livraison, inspectez attentivement l'emballage de transport et la machine pour tout dommage. Si la détérioration est évidente, conservez l'emballage de transport pour qu'il soit inspecté. Contactez le Bureau du Service Clientèle Nilfisk-Advance immédiatement pour remplir une réclamation de dommage de fret.

ASSEMBLAGE

ASSEMBLAGE DU GUIDON

- 1 Mettre les extrémités du guidon inférieur dans les trous du cadre de la balayeuse. Faire tenir le guidon inférieur avec les vis (voir la Figure 1).
- 2 Attacher le guidon supérieur sur le guidon inférieur à l'aide des vis à métaux, des rondelles-freins et des écrous (voir la Figure 2).
- 3 La poignée de la trémie doit être fixée sur la trémie avec les vis fournies (voir la Figure 3).

DESSIN 1

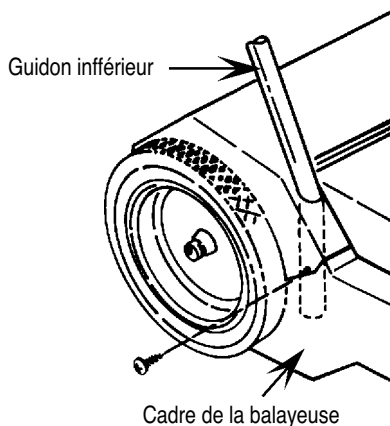

DESSIN 2

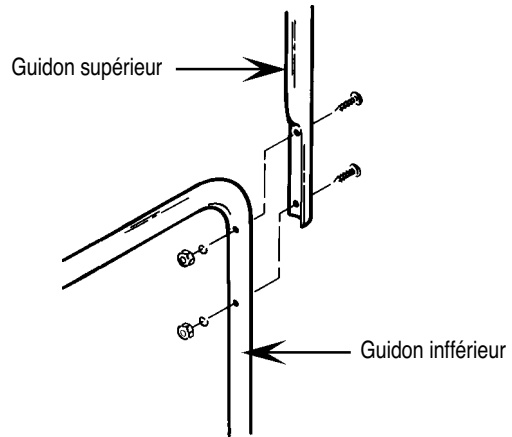

DESSIN 3

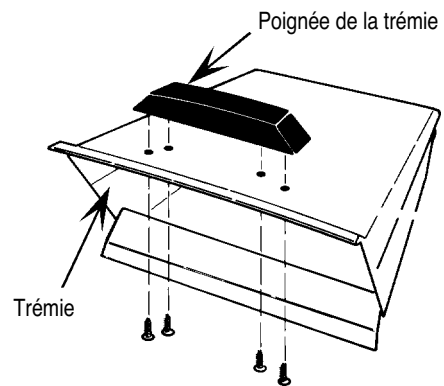

ASSEMBLAGE DU BALAI LATÉRAL

- 1 Lorsque l'on reçoit la balayeuse mécanique, la courroie d'entraînement devrait être positionnée sur la poulie. S'assurer que la courroie est bien posée sur la poulie et qu'elle passe entre les guides.
- 2 Le bras latéral étant positionné comme il est illustré à la Figure 5, mettre la courroie entre les parois du bras du balai latéral. Faire passer le brin extérieur de la courroie par-dessus la roue arrière et au-dessus du support de fixation. Le brin intérieur de la courroie doit passer SOUS le support de fixation.
- 3 Attacher le bras du balai latéral sur le support de fixation en alignant les trous du bras avec les trous du support de fixation. Poser les axes d'assemblage en place et les faire tenir avec des goupilles en épingle à cheveux.
- 4 Mettre la butée du balai latéral sur la poulie du balai latéral en orientant le flasque extérieur vers le balai latéral. Attacher le balai latéral sur la poulie du balai latéral avec les vis, les rondelles-freins et les rondelles ordinaires.
- 5 Abaisser le bras du balai latéral et remettre la trémie en place.
- 6 Si le balai latéral tourne dans le mauvais sens, la courroie n'est pas bien posée.

FONCTIONNEMENT

BALAI PRINCIPAL

Se reporter à la Figure 5

- 1 Le balai principal a été réglé à l'usine pour obtenir une efficacité de balayage maximum.
- 2 Si des réglages s'imposent à cause de la surface ou suite à l'usure, le balai principal peut facilement être réglé à l'aide du bouton de réglage. L'indicateur de hauteur indique la position du balai au fur et à mesure que l'on procède au réglage (voir la Figure 6).
- 3 Pour obtenir les meilleurs rendements, les fibres du balai doivent tout juste toucher le sol.

NOTE: Si le balai principal est réglé trop bas, il sera difficile de pousser la balayeuse mécanique.

DESSIN 4

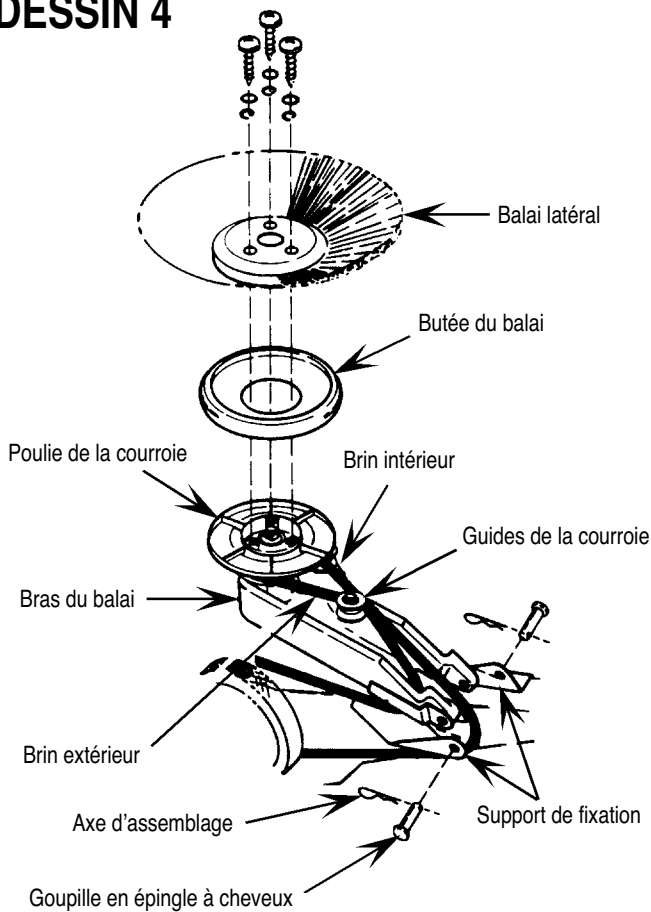

DESSIN 5

Réglage du balai principal



BALAI LATÉRAL

Se reporter à la Figure 6.

- 1 Abaisser le balai latéral pour balayer le long des trottoirs ou des murs; il peut également être utilisé lorsque l'on balaye des zones dégagées.
- 2 La hauteur du balai latéral doit être réglée de façon qu'environ 1/3 des fibres du balai touche le sol. Le réglage se fait en tournant le bouton de réglage.

DESSIN 6

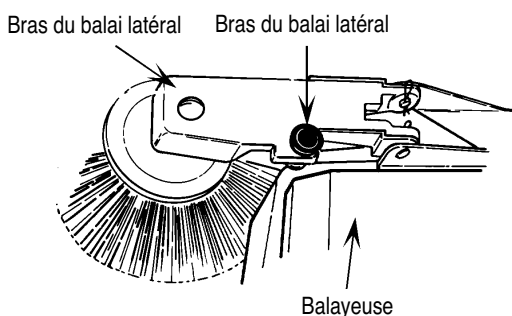

UTILISATION DE LA BALAYEUSE MÉCANIQUE

Pousser la balayeuse mécanique vers l'avant en marchant normalement; elle ne fonctionne pas si on recule.

POUR VIDER LA TRÉMIE

- 1 Tirer sur la poignée qui se trouve à l'avant de la trémie et vider le contenu dans un contenant approprié.
- 2 Remettre la trémie en place en plaçant son bord avant sur le cadre de la balayeuse.
- 3 Appuyer sur la trémie jusqu'à ce qu'elle soit bien positionnée.
- 4 La trémie doit être vidée après chaque utilisation, ou selon le besoin. Une trémie pleine affectera l'efficacité de balayage de la balayeuse mécanique.

DESSIN 7

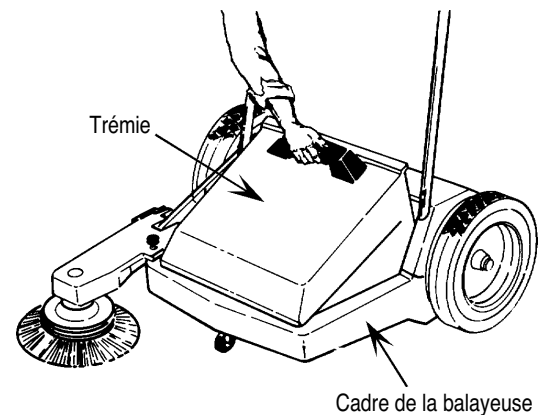

ENTRETIEN

- 1 Après chaque utilisation, s'assurer que rien ne s'est enroulé autour des brosses ou des roues; si des corps étrangers sont enroulés autour de ces éléments, les enlever immédiatement.
- 2 Ne pas lubrifier les engrenages, l'embrayage ni les autres pièces internes.
- 3 Inspecter périodiquement les joints anti-poussières en caoutchouc à la recherche d'usure ou de dommages. Les remplacer selon le besoin.
- 4 Inspecter périodiquement l'usure du balai principal; le remplacer lorsque ses fibres n'ont plus que 1 1/2 pouce de long ou moins. Le balai principal se remplace facilement en déposant les trois vis de chaque moitié. Les même vis peuvent être utilisées pour reposer le balai de rechange en place.
- 5 Inspecter périodiquement l'usure du balai latéral. Le remplacer (le réglage étant en position basse), lorsque moins de 1/3 de ses fibres viennent en contact avec la surface à balayer. Le balai latéral se remplace facilement en déposant les vis du support de la brosse; la brosse de rechange se pose en utilisant les mêmes fixations.

NEDERLANDS

INLEIDING

Deze gebruiksaanwijzing is een praktische hulp om de mogelijkheden van uw **Nilfisk-Advance SW 655** zo optimaal mogelijk te benutten. Lees deze daarom aandachtig door voordat u de machine in gebruik gaat nemen.

Dit produkt is uitsluitend bedoeld voor professioneel gebruik.

ONDERDELEN EN SERVICE

Eventuele reparaties dienen uitgevoerd te worden door een servicebedrijf dat bevoegd is reparaties aan Nilfisk-Advance machines te verrichten, waarvan het personeel in de fabriek opgeleid is en dat originele vervangende onderdelen en toebehoren voor Nilfisk-Advance machines op voorraad heeft.

Bel uw hieronder vermelde NILFISK-ADVANCE DEALER voor reparaties, onderdelen of service. Vermeld daarbij het type- en serienummer van uw machine.

TYPEPLAATJE

Het type- en serienummer van uw machine staan vermeld op het typeplaatje op de machine. Deze gegevens heeft u nodig wanneer u onderdelen voor uw machine bestelt. Noteer hieronder het type- en serienummer van uw machine om hier later naar te kunnen verwijzen.

TYPENUMMER _____

SERIENUMMER _____

UITPAKKEN VAN DE MACHINE

Controleer bij aflevering goed of de verpakking en de machine niet beschadigd zijn. Bewaar de verpakking indien blijkt dat er schade is, zodat dit gecontroleerd kan worden. Neem bij constatering van transportschade onmiddellijk contact op met de afdeling Klantenservice van Nilfisk-Advance om een schadeclaim in te dienen.

MONTAGE

STUURBEUGEL MONTEREN

- 1 Plaats de uiteinden van de onderste stuurbeugel in de gaatjes van het frame van de veger. Zet ze vast met de schroeven (zie Afb. 1).
- 2 Bevestig de bovenste stuurbeugel aan de onderste stuurbeugel met behulp van de machineschroeven, borgschijfjes en moeren (zie Afb. 2).
- 3 Het handvat van de hopper dient met de bijgeleverde schroeven aan de hopper te worden bevestigd (zie Afb. 3).

AFB. 1

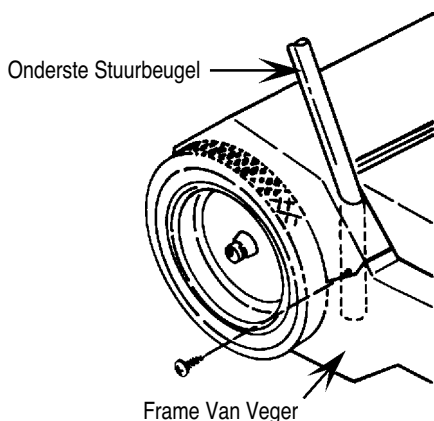

AFB. 2

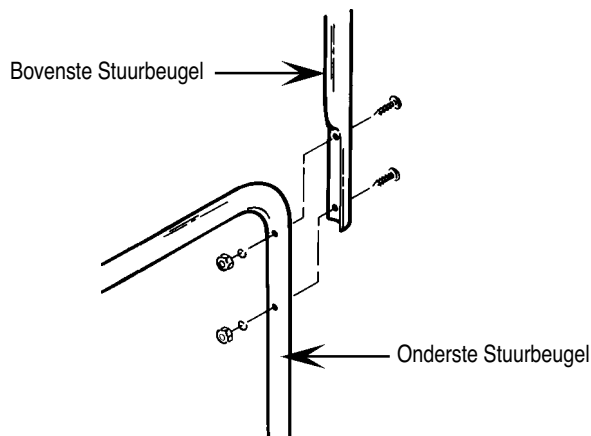

AFB. 3

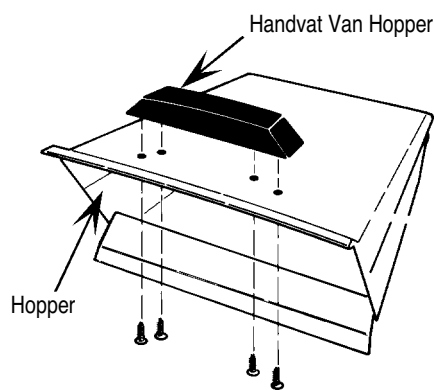

ZIJBEZEM MONTEREN

- 1 De aandrijfriem dient bij ontvangst reeds op de riemschijf te zijn geplaatst. Controleer of de aandrijfriem inderdaad op de riemschijf zit en tussen de riemgeleiders loopt.
- 2 Zorg dat de arm van de zijbezem zich op de in Afb. 4 getoonde positie bevindt. Plaats de aandrijfriem vervolgens tussen de wanden van de arm. Plaats de buitenste geleideriem over het achterste wieltje, boven de montagebeugel. De binnenste geleideriem moet ONDER de montagebeugel lopen.
- 3 Bevestig de arm van de zijbezem op de montagebeugel door de gaatjes in de arm op de gaatjes in de montagebeugel te plaatsen. Steek de trekpenner erin en zet ze vast met de haarspeldklemmen.
- 4 Plaats de bumper van de zijbezem op de riemschijf met de buitenste flens in de richting van de zijbezem. Bevestig de zijbezem op de riemschijf met behulp van de schroeven, het borgschijfje en de pakkingen.
- 5 Laat de zijbezem zakken en plaats de hopper weer terug.
- 6 Als de zijbezem in de verkeerde richting draait, is de aandrijfriem niet juist bevestigd.

GEBRUIK

HOOFDBEZEM

Zie Afb. 5.

- 1 De hoofdbezem is in de fabriek standaard ingesteld op een optimale veegkracht.
- 2 Als u de hoogte van de hoofdbezem voor bepaalde oppervlakken of wegens wat slijtage wilt verstellen, kunt u dat met de afstelknop doen. Bij de peilaanduiding ziet u op welke hoogte de hoofdbezem is afgesteld (zie Afb. 5).
- 3 Voor het beste resultaat dient het borstelhaar van de bezem de vloer net te raken.

OPMERKING: Als de hoofdbezem te laag is afgesteld, laat de veegmachine zich moeilijk voortduwen.

AFB. 4

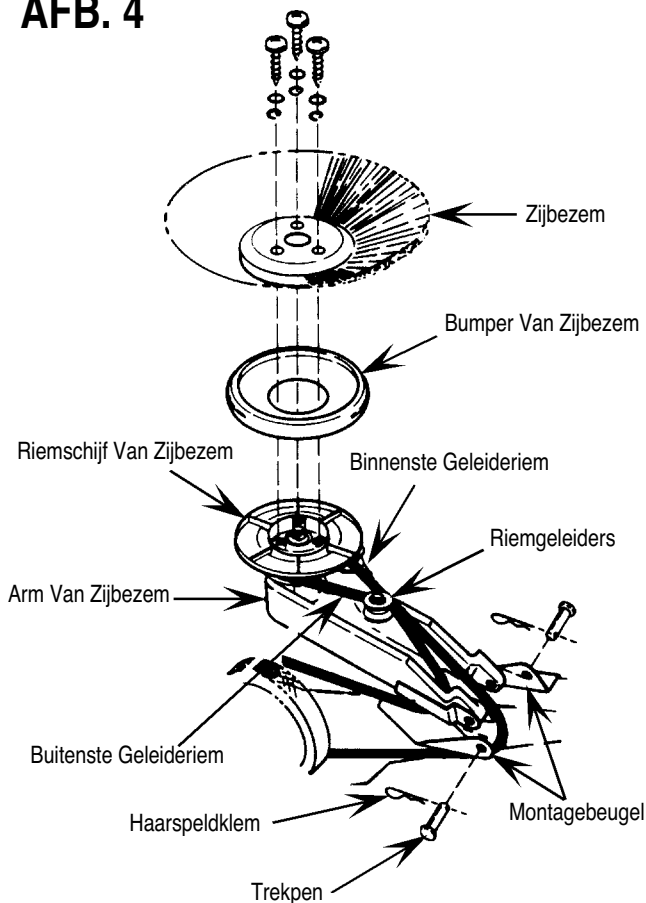

AFB. 5

Hoogte Hoofdbezem Afstellen



ZIJBEZEM

Zie Afb. 6.

- 1 Bij het vegen langs stoepranden of muren dient de zijbezem omlaag te staan en in gebruik te zijn. Maar de zijbezem kan ook worden gebruikt voor het vegen van open ruimten.
- 2 De hoogte van de zijbezem dient zodanig te zijn afgesteld dat ongeveer 1/3 van het borstelhaar de vloer raakt. U kunt de hoogte van de zijbezem met de afstelknop afstellen.

AFB. 6

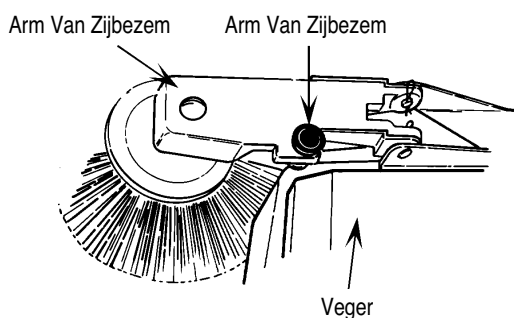

GEBRUIK VAN DE DUW-VEEGMACHINE

Duw de veegmachine in normale looppas vooruit. De machine werkt niet als u deze achteruit trekt.

HOPPER LEGEN

- 1 Als u de hopper moet legen, tilt u deze op aan het handvat, dat zich aan de voorzijde van de hopper bevindt en leegt u de inhoud in een daartoe geschikte afvalbak.
- 2 Plaats de hopper weer terug op de veegmachine door de voorste rand van de hopper op het frame van de veger te plaatsen.
- 3 Druk de hopper omlaag totdat deze op z'n plaats valt.
- 4 De hopper dient telkens na gebruik of wanneer dat nodig is te worden geleegd. Als de hopper vol is, zal de duw-veegmachine minder goed vegen.

AFB. 7

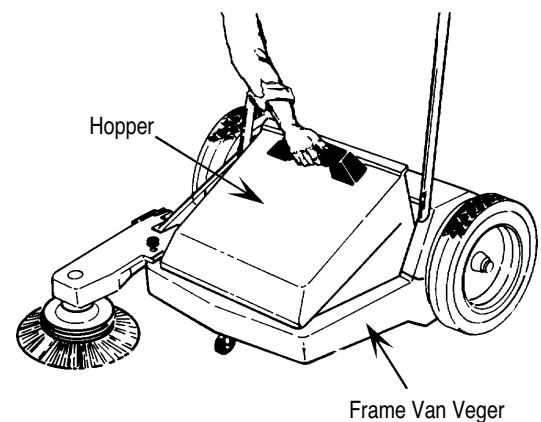

ONDERHOUD

- 1 Controleer telkens na gebruik of er zich misschien iets rond de borstels of wielen heeft gedraaid. Zo ja, verwijder het dan direct.
- 2 De tandwielen, koppeling en andere interne delen mogen niet worden doorgesmeerd.
- 3 Controleer de rubber stofschilden regelmatig op slijtage en beschadigingen. Vervang ze zo nodig.
- 4 Controleer de hoofdbezem regelmatig op slijtage. Vervang deze als het borstelhaar tot 3,75 cm of minder afgesleten is. De hoofdbezem kan gemakkelijk worden vervangen door drie schroeven van beide helften los te halen. De nieuwe bezem kan weer met dezelfde schroeven worden bevestigd.
- 5 De zijbezem dient regelmatig te worden gecontroleerd op slijtage. Vervang deze als minder dan 1/3 van het borstelhaar in contact met de vloer komt (terwijl de zijbezem zo laag mogelijk is afgesteld). De zijbezem kan gemakkelijk worden vervangen door de schroeven uit de bezemhouder te halen en de nieuwe bezem weer met behulp van dezelfde schroeven te bevestigen.

ESPAÑOL

INTRODUCCIÓN

Este manual le ayudará a obtener el máximo rendimiento de su **Nilfisk-Advance SW 655**. Léalo por completo antes de poner en funcionamiento la máquina.

Este producto sólo está destinado a uso profesional.

PIEZAS Y SERVICIO

Las reparaciones, cuando sean necesarias, deben ser realizadas por un Centro de Servicio Autorizado de Nilfisk-Advance, con personal de servicio formado en fábrica y con un stock de accesorios y piezas de repuestos originales de Nilfisk-Advance. Llame al DISTRIBUIDOR NILFISK-ADVANCE que se indica más abajo para obtener piezas de repuesto y servicio. Al referirse a su máquina, indique el modelo y número de serie.

PLACA DE IDENTIFICACIÓN

El número de modelo y el número de serie de su máquina se indican en la placa de identificación instalada en ella. Esta información es necesaria para pedir piezas de repuesto para la máquina. Utilice el espacio destinado abajo para anotar el número de modelo y el número de serie de su máquina para futuras consultas.

NÚMERO DE MODELO _____

NÚMERO DE SERIE _____

DESEMBALAJE DE LA MÁQUINA

Quando le entreguen la máquina, inspeccione cuidadosamente el cartón de embalaje y la máquina para comprobar que no existen daños. Si existen daños evidentes, guarde el cartón para que se pueda inspeccionar. Contacte inmediatamente con el Departamento de Servicio al Cliente de Nilfisk-Advance para cumplimentar una reclamación por daños durante el transporte.

ENSAMBLAJE

ENSAMBLAJE DEL ASA

- 1 Coloque los extremos del asa inferior en los agujeros del armazón de la barredora. Fíjelos con los tornillos. (vea la Figura 1).
- 2 Una el asa superior al asa inferior usando los tornillos, arandelas de seguridad y tuercas suministrados (vea la Figura 2).
- 3 El asa del depósito deberá instalarse a éste con los tornillos suministrados a este efecto (vea la Figura 3).

FIGURA 1



FIGURA 2



FIGURA 3

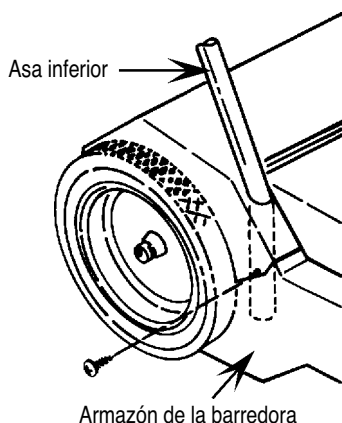

ENSAMBLAJE DEL CEPILLO LATERAL

- 1 La correa de transmisión deberá colocarse en la polea cuando reciba la máquina. Verifique que la correa esté bien colocada en la polea y entre las guías.
- 2 Con el brazo lateral colocado como se muestra en la Figura 4, ponga la correa entre las paredes del brazo. Coloque el arrastre exterior sobre la rueda trasera y encima del soporte de montaje. El arrastre interno deberá ir DEBAJO del soporte de montaje.
- 3 Una el brazo del cepillo lateral, alineando los agujeros del brazo con los del soporte de montaje. Inserte los pasadores de horquilla y asegúrelos con las abrazaderas de horquilla.
- 4 Coloque el amortiguador del cepillo del lado de la polea con el reborde externo mirando hacia el cepillo. Una el cepillo a la polea con los tornillos, las arandelas de seguridad y las tuercas.
- 5 Baje el brazo del cepillo lateral y vuelva a colocar el depósito.
- 6 En caso de que el cepillo gire en la dirección equivocada, significa que la correa no está instalada correctamente.

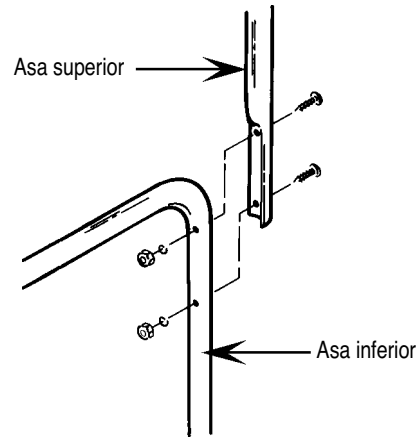
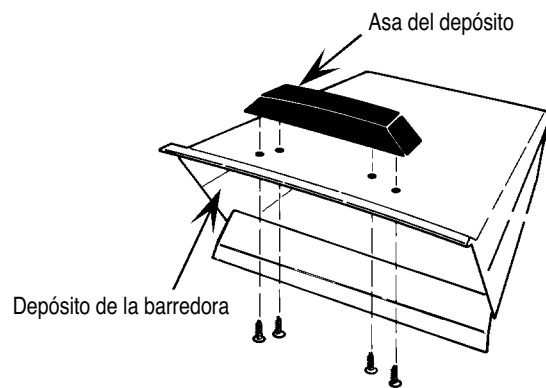
FUNCIONAMIENTO

CEPILLO PRINCIPAL

Refiérase a la Figura 5.

- 1 El cepillo principal ha sido preinstalado en fábrica para una máxima eficiencia de barrido.
- 2 En caso de que sean necesarios ajustes para distintas superficies y usos, podrán hacerse girando el pomo de ajuste. El indicador de la altura mostrará la posición del cepillo conforme realice su ajuste. (vea la Figura 5)
- 3 Para un mejor funcionamiento, las cerdas del cepillo deberán tocar apenas el suelo.

NOTA: Si el cepillo principal está colocado muy bajo, resultará muy difícil empujar la barredora.

FIGURA 4



FIGURA 5

Ajuste del cepillo principal

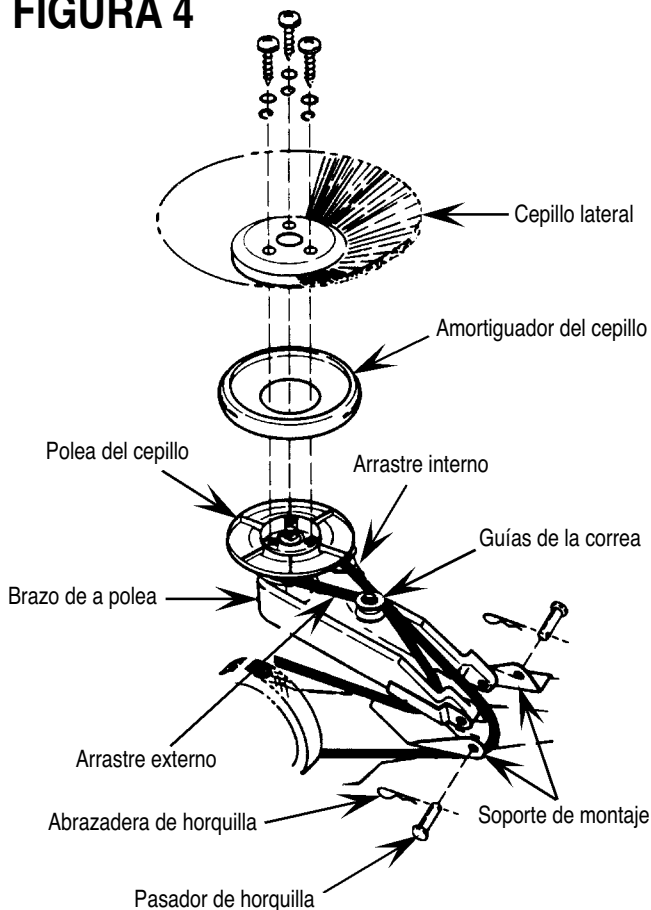

CEPILLO LATERAL

Refiérase a la Figura 6

- 1 Este cepillo deberá ser bajado y usado cuando se barra a lo largo de paredes y bordillos; también puede ser usado cuando se barran zonas despejadas.
- 2 La altura del cepillo lateral deberá ser ajustada de manera que aproximadamente 1/3 de las cerdas estén tocando el suelo. El ajuste puede ser hecho girando el correspondiente pomo de ajuste.

FIGURA 6

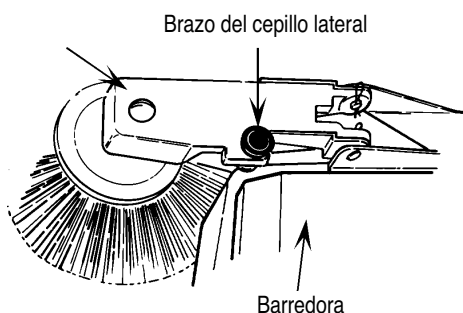

FUNCIONAMIENTO DE SU BARREDORA

Empuje la barredora hacia adelante a una velocidad de paseo normal; ésta no funciona si se empuja hacia atrás.

VACIADO DEL DEPÓSITO

- 1 Para vaciar el depósito, levántelo con el asa localizada en la parte frontal de éste y vacíe su contenido en un contenedor adecuado.
- 2 Vuelva a colocar el depósito en su lugar, situando el borde frontal de éste en el armazón de la barredora.
- 3 Haga presión hasta que el depósito quede en su posición correcta.
- 4 El depósito deberá vaciarse después de cada uso, o cuando note que la máquina no recoge adecuadamente. Un depósito saturado puede afectar la eficiencia de trabajo de su barredora.

FIGURA 7

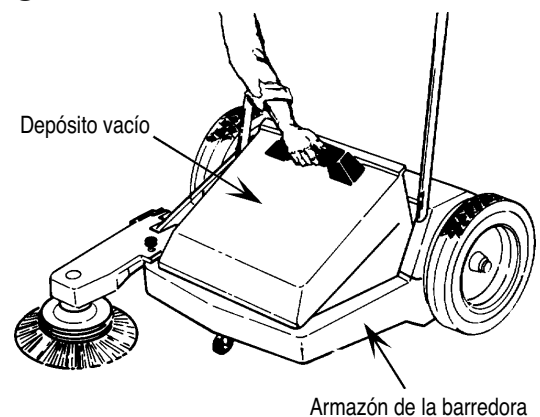

MANTENIMIENTO

- 1 Después de cada uso, revise las cerdas y las ruedas por los posibles residuos que hayan quedado atrapados en éstas, y quítelos inmediatamente.
- 2 No lubrique los engranajes, el embrague ni cualquier otro componente interno.
- 3 Revise periódicamente las bandas de goma para el polvo, en caso de que estén dañadas o muy usadas, reemplácelas.
- 4 Revise periódicamente el cepillo principal, reemplácelo cuando las cerdas estén desgastadas o con una longitud menor a 1 1/2 pulgadas. El cepillo principal puede ser fácilmente reemplazado quitando los tres tornillos de cada mitad. Estos mismos tornillos pueden ser usados para instalar el nuevo cepillo.
- 5 Revise el cepillo lateral periódicamente; reemplácelo cuando menos de 1/3 de las cerdas hagan contacto con la superficie (con el ajuste en la posición de BAJA (LOW)). El cepillo lateral puede ser fácilmente reemplazado quitando los tornillos del soporte del cepillo y volviendo a ensamblar un nuevo cepillo, con los mismos tornillos.

PORTUGUÊS

INTRODUÇÃO

Este manual irá ajudá-lo a obter os melhores resultados da sua Nilfisk-Advance SW 655. Leia-o na totalidade antes de trabalhar com a máquina.

Este produto destina-se exclusivamente a uso comercial.

PEÇAS E ASSISTÊNCIA

As reparações, quando necessárias, devem ser efectuadas pelo representante Nilfisk-Advance, o qual emprega pessoal especializado formado pela fábrica e mantém um stock das peças e acessórios sobressalentes originais da Nilfisk-Advance. Telefone ao seu representante NILFISK-ADVANCE para requisitar peças ou assistência. Por favor indique sempre o Modelo e o número de Série da máquina nessas situações.

CHAPA DE IDENTIFICAÇÃO

O Número de Modelo e Número de Série da sua máquina são indicados na Chapa de Identificação da máquina. Estas informações são necessárias quando se encomendam peças para reparar a máquina. Utilize o espaço abaixo para anotar o Número de Modelo e o Número de Série da sua máquina para futura referência.

NÚMERO DE MODELO _____

NÚMERO DE SÉRIE _____

DESEMBALAGEM DA MÁQUINA

Quando receber a sua máquina, verifique cuidadosamente se a embalagem ou a máquina apresentam alguns danos. Se assim fôr, guarde a embalagem para que possa ser inspeccionada. Contacte o seu representante Nilfisk-Advance para registar a sua queixa.

MONTAGEM

MONTAGEM DA PEGA

- 1 Coloque as extremidades da pega inferior nos orifícios do chassis da varredora. Fixe com parafusos (consulte a Figura 1).
- 2 Fixe a pega superior à pega inferior utilizando os parafusos, as anilhas de pressão e as porcas (consulte a Figura 2).
- 3 A pega do recipiente do lixo deve ser fixa com os parafusos fornecidos (consulte a Figura 3).

FIGURA 1



FIGURA 2



FIGURA 3

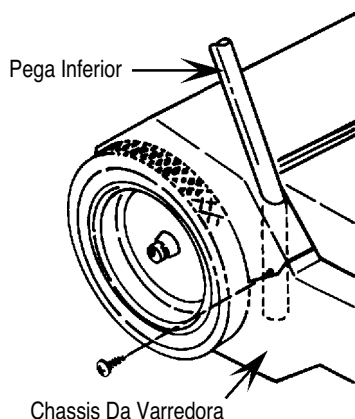

MONTAGEM DA ESCOVA LATERAL

- 1 A máquina deve ser fornecida com a correia transmissora na polia. Verifique se a correia se encontra na polia e entre as guias.
- 2 Com o braço lateral posicionado da forma indicada na Figura 4, faça passar a correia entre as paredes do braço da escova lateral. Coloque a correia de curso exterior sobre a roda traseira e por cima do suporte de montagem. A correia de curso interior deve ficar por DEBAIXO do suporte de montagem.
- 3 Fixe o braço da escova lateral ao suporte de montagem, alinhando os orifícios do braço com os orifícios do suporte de montagem. Insira nos pinos de forquilha e fixe com os ganchos de cabelo.
- 4 Coloque o pára-choques da escova lateral na polia da mesma, com a flange exterior em direcção à escova lateral. Fixe a escova lateral à respectiva polia com parafusos, a anilha de pressão e arruelas.
- 5 Baixe o braço da escova lateral e volte a colocar o recipiente do lixo.
- 6 Se a escova lateral rodar na direcção errada, é sinal de que a correia não foi correctamente instalada.

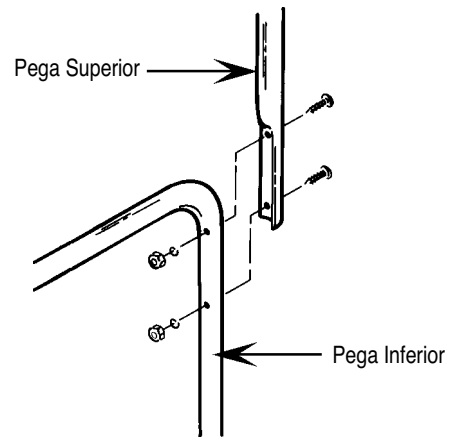
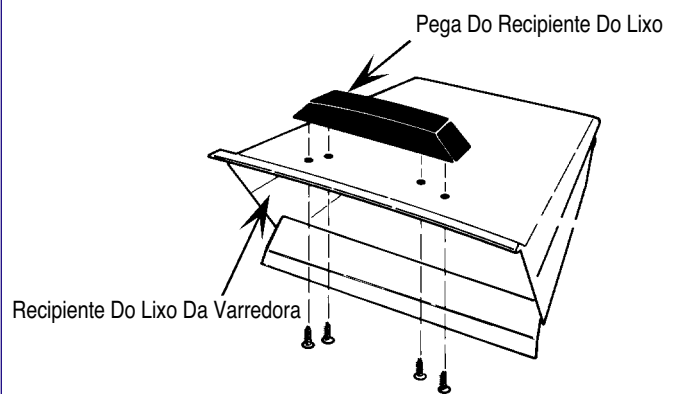
FUNCIONAMENTO ESCOVA PRINCIPAL

Consulte a Figura 5.

- 1 A escova principal foi pré-regulada na fábrica de modo a proporcionar a máxima eficiência de limpeza.
 - 2 Se forem necessárias regulações consoante as superfícies ou o desgaste, rode o botão de regulação. O indicador de altura mostrará a posição da escova à medida que a for regulando (Figura 5).
 - 3 Para o máximo desempenho, as cerdas da escova devem tocar no piso.
- NOTA: Se a escova principal for colocada muito em baixo, tornar-se-á difícil empurrar a varredora.

FIGURA 4



FIGURA 5

Regulação Da Escova Principal

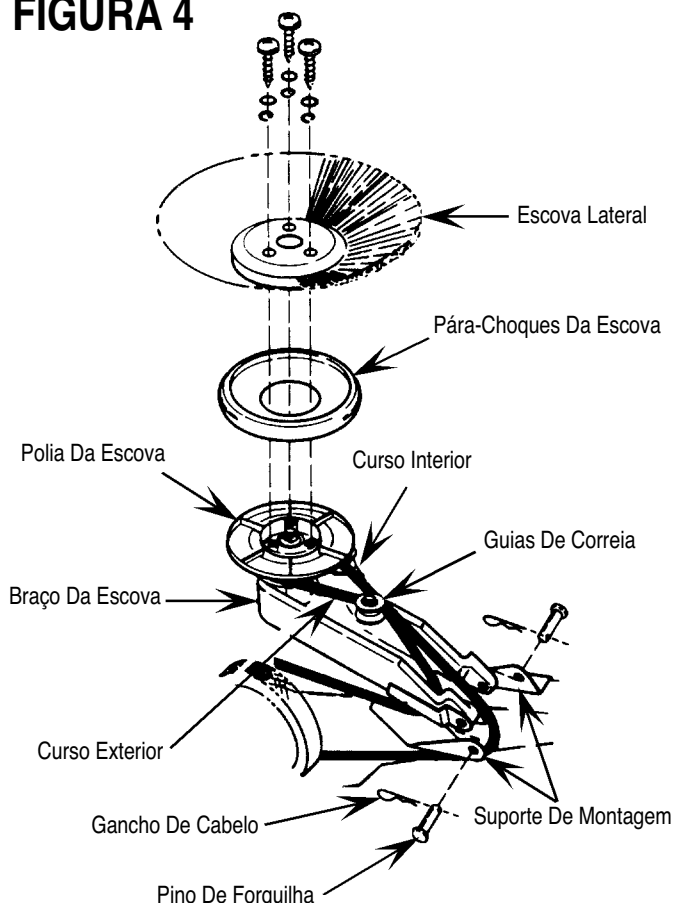

ESCOVA LATERAL

Consulte a Figura 6.

- 1 A escova lateral deve ser rebaixada e utilizada quando estiver a varrer ao longo de curvas ou paredes; pode também ser utilizada para varrer áreas a descoberto.
- 2 A altura da escova lateral deve ser regulada para que cerca de 1/3 das cerdas toquem no piso. A regulação pode ser feita rodando o respectivo botão.

FIGURA 6

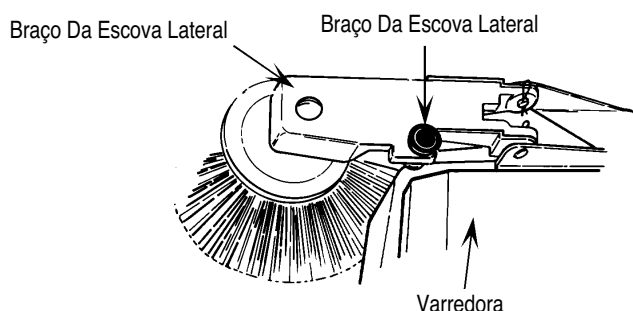

UTILIZAÇÃO DA VARREDORA DE EMPURRAR

Faça avançar a varredora a uma velocidade de caminhar lenta; não funciona quando é puxada para trás.

ESVAZIAMENTO DO RECIPIENTE DO LIXO

- 1 Para esvaziar o recipiente do lixo, levante pela pega localizada na parte dianteira do recipiente e descarregue o conteúdo para um recipiente adequado.
- 2 Volte a colocar o recipiente do lixo novamente na varredora, colocando a respectiva extremidade dianteira no chassis da varredora.
- 3 Carregue para baixo até que o recipiente do lixo esteja na posição correcta.
- 4 O recipiente do lixo deve ser esvaziado após cada utilização ou na medida do necessário. Um recipiente de lixo cheio afectará a eficiência de limpeza da varredora de empurrar.

FIGURA 7

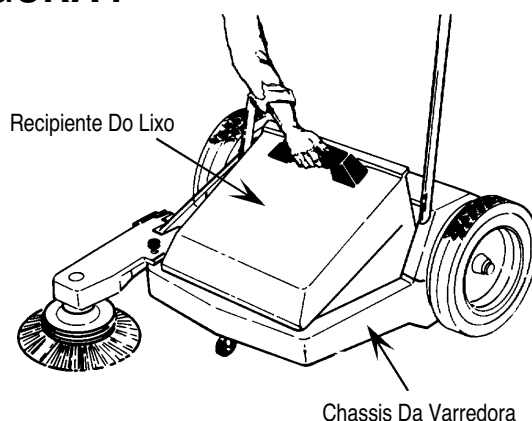

MANUTENÇÃO

- 1 Após cada utilização, verifique se existem materiais presos nas escovas ou nas rodas e retire-os de imediato.
- 2 Não lubrifique as engrenagens, a embraiagem nem outras peças internas.
- 3 Verifique periodicamente se os vedantes de borracha têm desgaste ou danos; substitua conforme necessário.
- 4 de 38 mm (1 1/2 polegadas) ou menos. A escova principal pode ser facilmente substituída, retirando os três parafusos de cada metade. Os mesmos parafusos poderão depois ser utilizados para fixar a escova de substituição.
- 5 Deve-se verificar periodicamente se a escova lateral está desgastada; substitua se (estando na posição rebaixada) menos de 1/3 das cerdas entrar em contacto com a superfície. A escova lateral pode ser facilmente substituída, retirando os parafusos do respectivo suporte e montando a escova de substituição, utilizando as mesmas ferragens.

ITALIANO

INTRODUZIONE

Questo manuale consentirà all'utente di ottenere le migliori prestazioni possibili dalla propria **Nilfisk-Advance SW 655**. Prima di usare l'apparecchio, si raccomanda di leggere integralmente e con attenzione quanto segue.

Il prodotto descritto è destinato esclusivamente all'uso commerciale.

PARTI ED ASSISTENZA TECNICA

Eventuali riparazioni devono essere effettuate presso i Centri Autorizzati di Assistenza Nilfisk-Advance, che si avvalgono di personale qualificato e dispongono di pezzi e accessori di ricambio originali. Per eventuali riparazioni o assistenza tecnica, si prega di contattare il Fornitore Nilfisk-Advance, specificando modello e numero di serie dell'apparecchio.

TARGA

Il modello e il numero di serie dell'apparecchio acquistato sono indicati sulla targa dell'apparecchio stesso. Questi dati sono richiesti al momento dell'ordine di parti di ricambio. Nello spazio sottostante possono essere annotati il modello e il numero di serie dell'apparecchio per futura consultazione.

MODELLO _____

NUMERO DI SERIE _____

DISIMBALLAGGIO DELL'APPARECCHIO

Alla consegna dell'apparecchio, si raccomanda di ispezionare attentamente il cartone di imballaggio e l'apparecchio stesso per verificare che non siano stati danneggiati. Se vi sono danni evidenti, conservare il cartone di imballaggio in ogni sua parte affinché possa essere ispezionato. E' necessario rivolgersi immediatamente al Fornitore Nilfisk-Advance per denunciare danni arrecati durante il trasporto.

MONTAGGIO

MONTAGGIO DELL'IMPUGNATURA

- 1 Inserire le estremità dell'impugnatura inferiore nei fori del telaio della spazzatrice. Fissarle con le viti (ved. Figura 1).
- 2 Fissare l'impugnatura superiore a quella inferiore utilizzando le viti della macchina, le rosette di sicurezza e i dadi (ved. Figura 2).
- 3 E' necessario fissare l'impugnatura del deposito dei detriti al serbatoio di raccolta dello sporco utilizzando le viti in dotazione (ved. Figura 3).

FIGURA 1



FIGURA 2



FIGURA 3

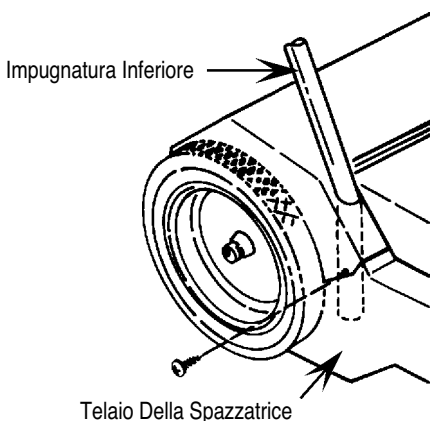

MONTAGGIO DELLA SPAZZOLA LATERALE

- 1 Una volta inserita, posizionare la cinghia di trasmissione sulla puleggia. Assicurarsi che la cinghia si trovi sulla puleggia e tra le guide.
- 2 Con il braccio laterale posizionato come mostrato nella Figura 4, sistemare la cinghia tra le pareti del braccio della spazzola laterale. Posizionare la cinghia del binario esterno sopra la ruota posteriore e sopra la staffa di montaggio. La cinghia del binario interno deve trovarsi SOTTO la staffa di montaggio.
- 3 Fissare il braccio della spazzola laterale alla staffa di montaggio dopo aver allineato i fori del braccio con i fori della staffa di montaggio. Inserire i perni con testa e fissarli con la coppiglia.
- 4 Posizionare la protezione della spazzola laterale sulla puleggia della spazzola cilindrica assicurandosi che la flangia esterna venga a trovarsi in direzione della spazzola laterale. Fissare la spazzola laterale alla rispettiva puleggia utilizzando le viti, le rosette di sicurezza e le rondelle.
- 5 Abbassare il braccio della spazzola laterale e sostituire il deposito dei detriti.
- 6 Se la spazzola laterale ruota nella direzione sbagliata significa che la cinghia non è stata montata correttamente.

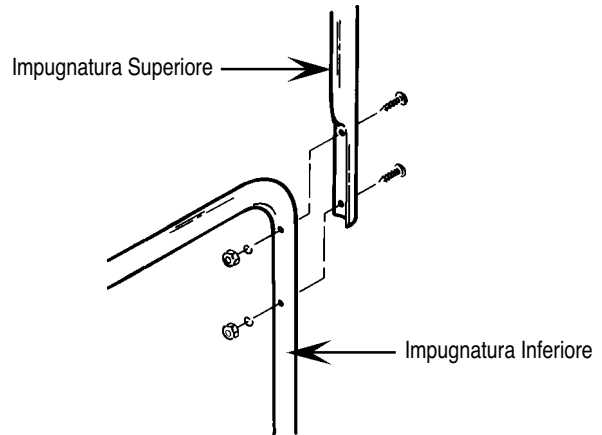
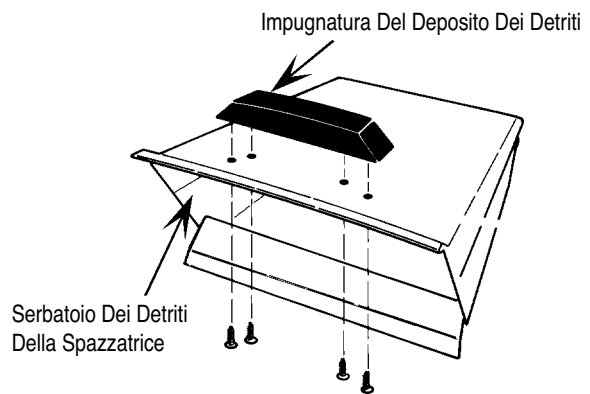
FUNZIONAMENTO

SPAZZOLA CILINDRICA PRINCIPALE

Fare riferimento alla Figura 5.

- 1 Le impostazioni standard della spazzola cilindrica principale sono mirate a garantire il miglior risultato di pulizia.
- 2 Qualora si renda necessario effettuare regolazioni in base ai tipi di superficie o al livello di usura, è possibile eseguire tali regolazioni ruotando la manopola di regolazione. L'indicatore dell'altezza mostrerà la posizione della spazzola cilindrica in base alle regolazioni apportate (Figura 5).
- 3 Per ottenere le migliori prestazioni, le setole della spazzola cilindrica non dovrebbero venire in contatto con il pavimento.

NOTA: se la spazzola cilindrica principale viene montata troppo in basso, sarà difficile spingere la spazzatrice.

FIGURA 4



FIGURA 5

Regolazione Della Spazzola Cilindrica Principale

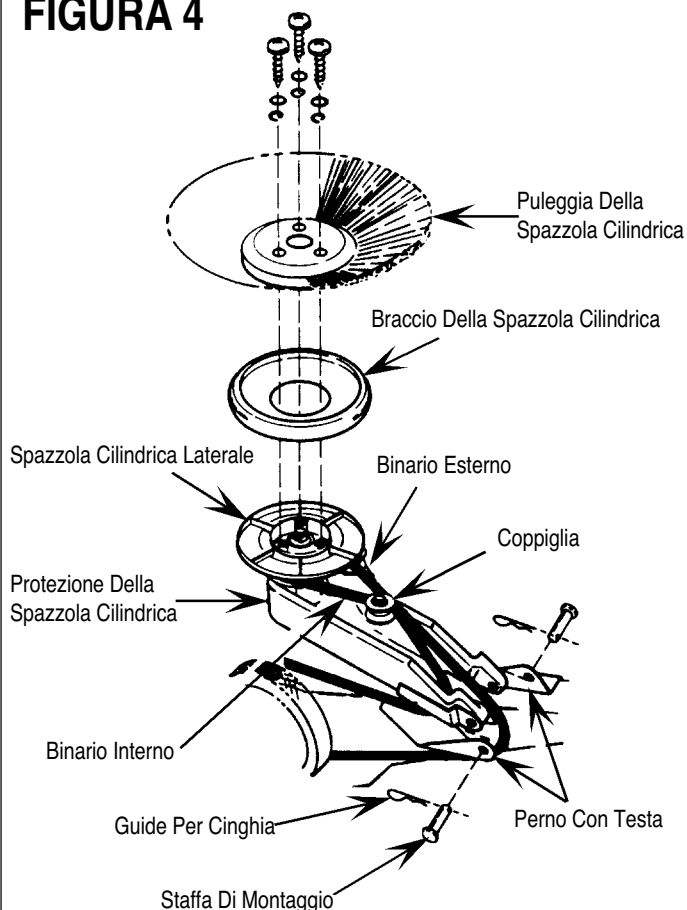
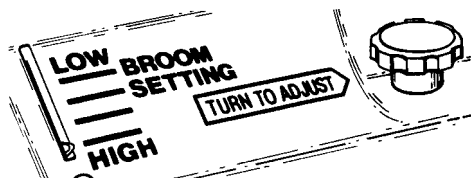

SPAZZOLA LATERALE

Fare riferimento alla Figura 6.

- 1 Per la pulizia di cordoli stradali o pareti, abbassare la spazzola laterale. Questa spazzola può essere utilizzata anche per spazzare spazi aperti.
- 2 Regolare l'altezza della spazzola laterale in modo che circa 1/3 delle setole sia a contatto con il pavimento. Tale regolazione può essere effettuata ruotando la manopola di regolazione.

FIGURA 6

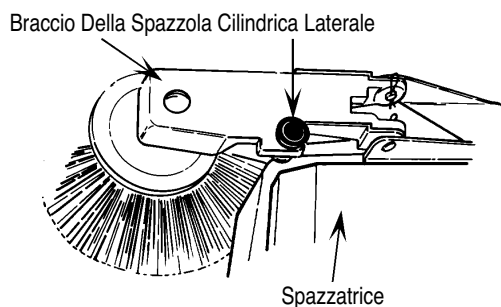

FUNZIONAMENTO DELLA SPAZZATRICE A SPINTA

Spingere la spazzatrice in avanti procedendo a passo d'uomo. La spazzatrice non funziona se viene trascinata all'indietro.

SVUOTAMENTO DEL SERBATOIO DI RACCOLTA DEI DETRITI

- 1 Per svuotare il serbatoio di raccolta dei detriti, sollevarlo dall'impugnatura posta nella parte anteriore del serbatoio e svuotarne il contenuto in un apposito contenitore.
- 2 Rimontare il serbatoio sulla spazzatrice inserendo il margine anteriore del serbatoio nel telaio della spazzatrice.
- 3 Esercitare una certa pressione verso il basso fino a quando il serbatoio non verrà a trovarsi nella posizione corretta.
- 4 Si consiglia di svuotare il serbatoio di raccolta dello sporco dopo ogni utilizzo, o quando necessario. Un serbatoio pieno può compromettere la prestazione della spazzatrice.

FIGURA 7

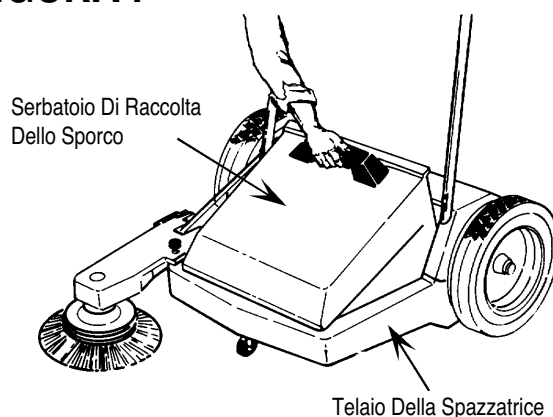

MANUTENZIONE

- 1 Dopo ogni utilizzo, controllare che nessun tipo di materiale sia rimasto impigliato nelle spazzole o nelle ruote. In caso si sia verificata una situazione simile, rimuovere immediatamente tale materiale.
- 2 Non lubrificare gli ingranaggi, la frizione o altri componenti interni.
- 3 Controllare periodicamente che le guarnizioni in gomma non siano usurate o danneggiate; sostituirle come richiesto.
- 4 Controllare periodicamente che la spazzola cilindrica principale non sia usurata; sostituire le setole quando risultano consumate di 38 mm o meno. La spazzola cilindrica principale può essere facilmente sostituita rimuovendo le tre viti da ciascuna metà. Le stesse viti possono essere poi riutilizzate per fissare la spazzola cilindrica di ricambio.
- 5 Controllare periodicamente che la spazzola laterale non sia usurata; sostituire le setole (con regolazione verso il basso) quando la lunghezza di contatto con la superficie è inferiore a 1/3. La spazzola laterale può essere facilmente sostituita rimuovendo le viti dal portaspazzole e montando la spazzola di ricambio utilizzando gli stessi elementi.

Ελληνικά

ΕΙΣΑΓΩΓΗ

Αυτό το εγχειρίδιο θα σας βοηθήσει να επωφεληθείτε με τον καλύτερο δυνατό τρόπο από το δικό σας **Αυτόματο Μηχάνημα Καθαρισμού της Nilfisk-Advance**. Διαβάστε το προσεκτικά πριν θέσετε σε λειτουργία το μηχανήμα σας.

Το προϊόν αυτό προορίζεται μόνον για επαγγελματική χρήση.

ΕΞΑΡΤΗΜΑΤΑ ΚΑΙ ΕΠΙΣΚΕΥΕΣ

Στην περίπτωση που χρειαστεί επισκευή, οι εργασίες αυτές πρέπει να εκτελούνται σε Εξουσιοδοτημένο Κέντρο Επισκευών της Nilfisk-Advance, όπου απασχολείται τεχνικό προσωπικό εκπαιδευμένο στο εργοστάσιο και διατηρείται απόθεμα γνήσιων ανταλλακτικών και πρόσθετων εξαρτημάτων της Nilfisk-Advance.

Για ανταλλακτικά ή επισκευές, επικοινωνήστε με τη Nilfisk-Advance. Παρακαλούμε να διευκρινίζετε το Μοντέλο και τον Σειριακό Αριθμό του μηχανήματός σας.

ΠΙΝΑΚΙΔΑ ΣΤΟΙΧΕΙΩΝ

Ο Κωδικός του Μοντέλου και ο Σειριακός Αριθμός του δικού σας μηχανήματος αναγράφονται στην Πινακίδα Στοιχείων που βρίσκεται στην πίσω πλευρά του μηχανήματος. Οι πληροφορίες αυτές είναι απαραίτητες όταν παραγγέλντε ανταλλακτικά για το μηχανήμα. Για μελλοντική χρήση, γράψτε το Μοντέλο και το Σειριακό Αριθμό του μηχανήματός σας στο χώρο που παρέχεται παρακάτω.

Μοντέλο _____

Σειριακός Αριθμός _____

ΑΠΟΣΥΣΚΕΥΑΣΙΑ ΤΟΥ ΜΗΧΑΝΗΜΑΤΟΣ

Μόλις παραλάβετε το μηχανήμα, επιθεωρήστε προσεκτικά το χαρτοκιβώτιο αποστολής και το ίδιο το μηχανήμα για ενδείξεις ζημιάς. Αν διαπιστώσετε φθορές, φυλάξτε το χαρτοκιβώτιο προς έλεγχο. Επικοινωνήστε αμέσως με το Τμήμα Εξυπηρέτησης Πελατών της Nilfisk-Advance για να υποβάλλετε δήλωση ζημιάς κατά τη μεταφορά.

Συναρμολόγηση

ΣΥΝΑΡΜΟΛΟΓΗΣΗ ΤΗΣ ΛΑΒΗΣ

- 1 Τοποθετήστε τα άκρα της κάτω λαβής μέσα στις οπές του πλαισίου της σκούπας. Προσαρτήστε με βίδες (βλέπε Εικόνα 1).
- 2 Προσαρτήστε την άνω λαβή στην κάτω λαβή χρησιμοποιώντας τις μηχανόβιδες, τις ασφαλιστικές ροδέλες και τα περικόχλια (βλέπε Εικόνα 2).
- 3 Η λαβή της χοάνης πρέπει να προσαρτάται στη χοάνη σκουπιδιών με τις βίδες που παρέχονται (βλέπε Εικόνα 3).

Εικόνα 1

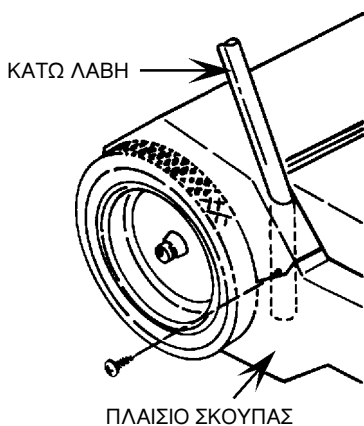

Εικόνα 2

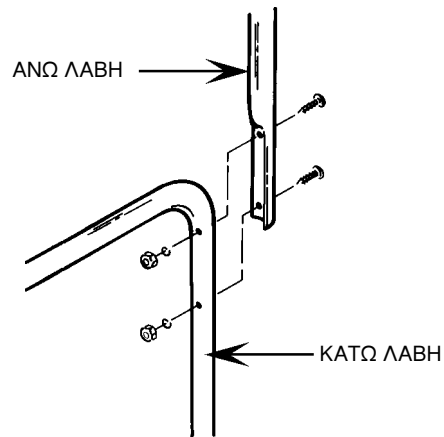

Εικόνα 3

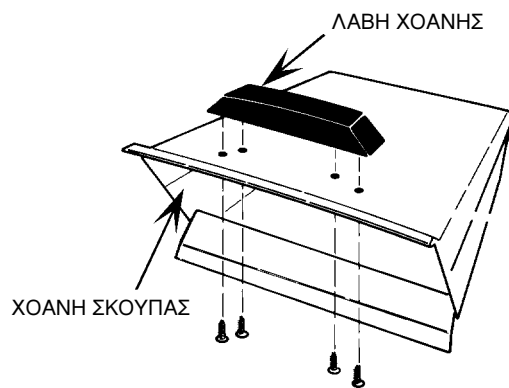

ΣΥΝΑΡΜΟΛΟΓΗΣΗ ΤΗΣ ΠΛΕΥΡΙΚΗΣ ΣΚΟΥΠΑΣ

- 1 Κατά την παραλαβή της σκούπας, ο ιμάντας οδήγησης πρέπει να είναι τοποθετημένος στην τροχαλία. Ελέγξτε για να βεβαιωθείτε ότι ο ιμάντας βρίσκεται τοποθετημένος στην τροχαλία και μεταξύ των οδηγών του ιμάντα.
- 2 Έχοντας τον πλευρικό βραχίονα τοποθετημένο όπως παρουσιάζεται στην Εικόνα 4, τοποθετήστε τον ιμάντα μεταξύ των τοιχωμάτων του βραχίονα της πλευρικής βούρτσας. Τοποθετήστε τον ιμάντα εξωτερικής διαδρομής πάνω από τον πίσω τροχό και πάνω από το στήριγμα στερέωσης. Ο ιμάντας εσωτερικής διαδρομής πρέπει να βρίσκεται ΚΑΤΩ από το στήριγμα στερέωσης.
- 3 Προσαρτήστε το βραχίονα της πλευρικής βούρτσας στο στήριγμα στερέωσης, ευθυγραμμίζοντας τις οπές του βραχίονα με τις οπές του στηρίγματος στερέωσης. Εισαγάγετε τους πείρους ασφάλισης και στερεώστε με τις ασφαλιστικές περόνες.
- 4 Τοποθετήστε το προστατευτικό της πλευρικής βούρτσας στην τροχαλία της πλευρικής βούρτσας με το εξωτερικό περιαυχένιο προς την πλευρική βούρτσα. Προσαρτήστε την πλευρική βούρτσα στην τροχαλία της πλευρικής βούρτσας με τη βοήθεια των βιδών, της ασφαλιστικής ροδέλας και των ροδελών.
- 5 Χαμηλώστε το βραχίονα της πλευρικής βούρτσας και επανατοποθετήστε τη χοάνη.
- 6 Εάν η πλευρική βούρτσα περιστρέφεται με εσφαλμένη φορά, ο ιμάντας δεν έχει εγκατασταθεί σωστά.

Λειτουργία

ΚΥΡΙΑ ΒΟΥΡΤΣΑ

Ανατρέξτε στην Εικόνα 5.

- 1 Η κύρια βούρτσα έχει προρυθμιστεί στο εργοστάσιο για μέγιστη αποδοτικότητα σκουπισματος.
- 2 Εάν απαιτούνται ρυθμίσεις για ειδικές επιφάνειες ή λόγω φθοράς, αυτό μπορεί να γίνει στρέφοντας το κουμπι ρύθμισης. Ο δείκτης ύψους δείχνει τη θέση της βούρτσας καθώς πραγματοποιείτε τις ρυθμίσεις (Εικόνα 5).
- 3 Για μέγιστη απόδοση λειτουργίας, οι τρίχες της βούρτσας πρέπει μόλις και μετά βίας να ακουμπούν το δάπεδο.

ΣΗΜΕΙΩΣΗ: Εάν η κύρια βούρτσα ρυθμιστεί πολύ χαμηλά, η ώθηση της σκούπας θα είναι δύσκολη.

Εικόνα 4

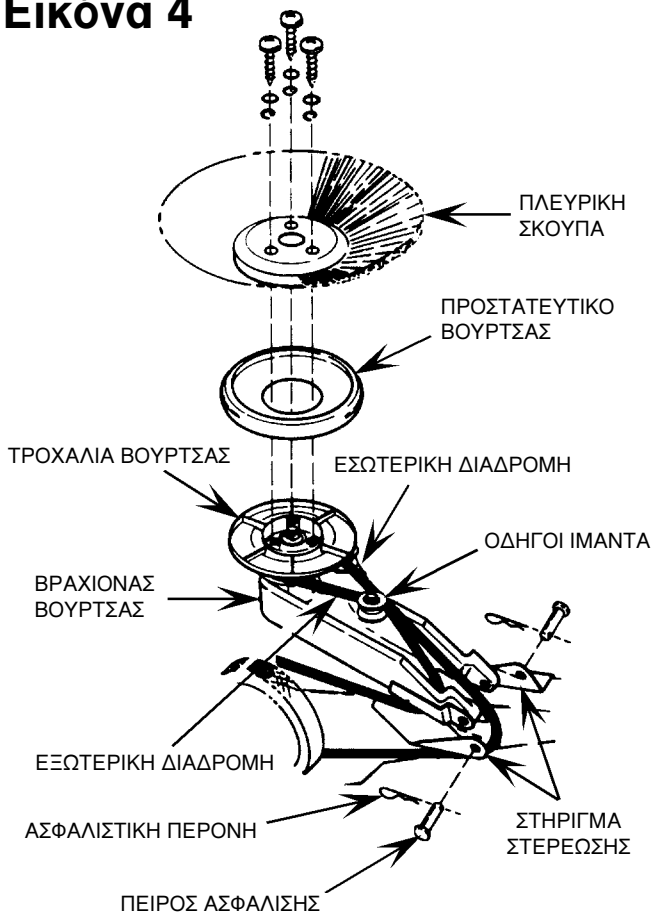

Εικόνα 5

ΠΡΟΣΑΡΜΟΓΗ ΚΥΡΙΑΣ ΒΟΥΡΤΣΑΣ



ΠΛΕΥΡΙΚΗ ΣΚΟΥΠΑ

Ανατρέξτε στην Εικόνα 6.

- 1 Η πλευρική βούρτσα πρέπει να είναι χαμηλωμένη και να χρησιμοποιείται όταν σκουπίζετε κατά μήκος ενός κρασπέδου ή τοίχων. Μπορεί επίσης να χρησιμοποιηθεί όταν σκουπίζετε ανοιχτές επιφάνειες.
- 2 Το ύψος της πλευρικής βούρτσας πρέπει να ρυθμίζεται έτσι ώστε το 1/3 περίπου των τριχών να αγγίζουν το δάπεδο. Η ρύθμιση μπορεί να γίνει στρέφοντας το κουμπί ρύθμισης.

Εικόνα 5

ΒΡΑΧΙΟΝΑΣ ΠΛΕΥΡΙΚΗΣ ΒΟΥΡΤΣΑΣ

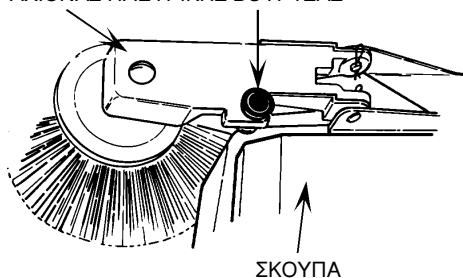

ΛΕΙΤΟΥΡΓΙΑ ΤΗΣ ΩΘΟΥΜΕΝΗΣ ΣΚΟΥΠΑΣ

Ωθήστε τη σκούπα προς τα εμπρός με κανονική ταχύτητα βαδίσματος. Η σκούπα δεν λειτουργεί όταν την έλκετε προς τα πίσω.

ΑΔΕΙΑΣΜΑ ΤΗΣ ΧΟΑΝΗΣ ΣΚΟΥΠΙΔΙΩΝ

- 1 Για να αδειάσετε τη χοάνη σκουπιδιών, ανασκώστε τη λαβή που βρίσκεται στην πρόσοψη της χοάνης και αδειάστε το περιεχόμενο σε ένα κατάλληλο δοχείο.
- 2 Επανατοποθετήστε τη χοάνη σκουπιδιών στη σκούπα τοποθετώντας το εμπρός άκρο της χοάνης στο πλαίσιο της σκούπας.
- 3 Ασκήστε πίεση προς τα κάτω, ωστόσο η χοάνη βρεθεί στη σωστή της θέση.
- 4 Η χοάνη σκουπιδιών πρέπει να αδειάζεται μετά από κάθε χρήση ή όποτε απαιτείται. Αν η χοάνη σκουπιδιών είναι γεμάτη, αυτό μειώνει την αποτελεσματικότητα σκουπίσματος της ωθούμενης σκούπας.

Εικόνα 7

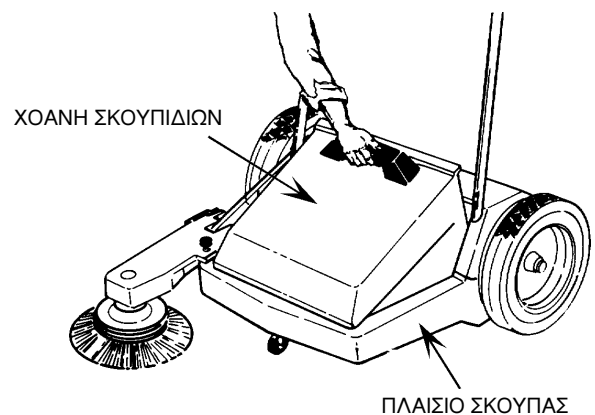

Συντήρηση

- 1 Μετά από κάθε χρήση, ελέγχετε για τυχόν υλικά που ενδέχεται να έχουν τυλιχθεί γύρω από τις βούρτσες ή τους τροχούς και αφαιρέστε τα αμέσως.
- 2 Μη λιπαίνετε τα γρανάζια μετάδοσης κίνησης, το συμπλέκτη ή άλλα εσωτερικά εξαρτήματα.
- 3 Επιθεωρείτε περιοδικά τα ελαστικά στεγανωτικά για τη σκόνη για τυχόν φθορά ή ζημιές. Αντικαταστήστε τα όπως απαιτείται.
- 4 Επιθεωρείτε την κύρια βούρτσα περιοδικά για τυχόν φθορά. Αντικαταστήστε την μόλις οι τρίχες φθαρούν σε μήκος 1 1/2 ίντσας ή λιγότερο. Η κύρια βούρτσα μπορεί να αντικατασταθεί εύκολα αφαιρώντας τρεις βίδες από το κάθε μισό τμήμα. Οι ίδιες βίδες μπορούν κατόπιν να χρησιμοποιηθούν για την προσάρτηση της ανταλλακτικής βούρτσας.
- 5 Η πλευρική βούρτσα πρέπει να επιθεωρείται περιοδικά για τυχόν φθορά. Αντικαταστήστε την όταν (με το μοχλό ρύθμισης στην κάτω θέση) λιγότερο από το 1/3 των τριχών έρχονται σε επαφή με την επιφάνεια. Η πλευρική βούρτσα μπορεί να αντικατασταθεί εύκολα αφαιρώντας τις βίδες από τη βάση της και επανασυναρμολογώντας την ανταλλακτική βούρτσα, με χρήση του ίδιου εξοπλισμού.

FEJLSØGNING

Symptom	Mulig årsag	Afhjælpning
Fejemaskinen er svær at skubbe	<ol style="list-style-type: none">1. Sidebørste justeret for lavt2. Hovedbørste justeret for lavt3. Stor genstand sidder fast	<ol style="list-style-type: none">1. Justér sidebørste2. Justér hovedbørste3. Fjern genstanden
Dårlig opsamling	<ol style="list-style-type: none">1. Snor eller andet fremmedlegeme snoet om eller sidder fast i hovedkosten2. Beholderen er fylt3. Hovedbørste justeret for højt4. Sidebørste justeret for højt	<ol style="list-style-type: none">1. Fjern snor eller fremmedlegeme2. Tøm beholderen3. Justér hovedbørste4. Justér sidebørste
For meget støv under fejning	<ol style="list-style-type: none">1. Beholder fylt2. Læk i gulvtætning3. Fejningen går for hurtigt	<ol style="list-style-type: none">1. Tom beholder2. Udsiftt beskadiget tætning3. Sæt farten ned og hæv sidearmen ved fejning af store, åbne arealer med høj hastighed
Striber eller pletter bag fejmaskinen	Nogle typer støv ophobes i huset bag hovedbørste	Fjern eventuelt ophobet materiale i hovedhuset.

FEILSØKINGSSKJEMA

Symptom	Mulig(e) årsak(er)	Korrigerende tiltak
Feiemaskinen er vanskelig å skyve	<ol style="list-style-type: none">1. Sidekosten er stilt for lavt2. Hovedkosten er stilt for lavt3. En stor gjenstand sitter fast	<ol style="list-style-type: none">1. Juster sidekosten2. Juster hovedkosten3. Fjern gjenstanden
Dårlig opsamling	<ol style="list-style-type: none">1. Det sitter hyssing eller en annen fremmed gjenstand i hovedkosten2. Smussoppsamleren er full3. Hovedkosten er stilt for høyt4. Sidekosten er stilt for høyt	<ol style="list-style-type: none">1. Fjern hyssing eller gjenstand2. Tøm oppsamleren3. Juster hovedkosten4. Juster sidekosten
Det virvles opp mye støv under bruk operation	<ol style="list-style-type: none">1. Smussoppsamleren er full2. Lekkasje i bunnpakning3. For høy feiehastighet	<ol style="list-style-type: none">1. Tøm oppsamleren2. Skift ødelagt pakning3. Reduser hastigheten og hev sidearmen hvis du rengjør store, åpne områder i høy hastighet.
Feiemaskinen etterlater seg striper eller klatter med smuss	Det bygger seg opp fint støv i huset bak hovedkosten	Fjern eventuelt støv som har bygget seg opp

FELSÖKNINGSSCHEMA

Symptom	Möjlig orsak	Korrigeringsåtgärd
Svårt att skjuta sopm. framåt	1. Sidoborsten för lågt inställd 2. Huvudborsten för lågt inställd 3. Stort föremål fastnat	1. Justera sidoborsten 2. Justera huvudborsten 3. Ta bort föremålet
Dålig upptagning	1. Tråd eller annat främmande eller föremålet fastnat i huvudborsten 2. Tråget är fullt 3. Huvudborsten för högt ställd 4. Sidoborsten för högt ställd	1. Ta bort tråden eller föremål snott 2. Töm tråget 3. Justera huvudborsten 4. Justera sidoborsten
Kraftigt damm under användningen	1. Tråget är fullt 2. Läcka i golvtätningen 3. Du sopar för snabbt	1. Töm tråget 2. Byt den skadade tätningen 3. Sänk hastigheten och höj sidoarmen om du rengör stora, öppna ytor med hög hastighet
Strimor eller fläckar lämnas efter maskinen	Vissa typer av fint damm byggs upp i kåpan bakom huvudborsten	Ta bort material som byggs upp i huvudkåpan

VIANETSINTÄ

Oire	Mahdollinen syy	Toimenpide
Lakaisukone on raskas työntää	1. Sivuharja liian alhaalla. 2. Pääharja liian alhaalla. 3. Iso esine tarttunut kiinni.	1. Säädä sivuharja. 2. Säädä pääharja. 3. Poista esine.
Huono lakaisutulos	1. Pääharjaan kiertynyt tai tarttunut lankaa tai muuta roskaa. 2. Jätessäiliö täynnä. 3. Pääharja liian ylhäällä. 4. Sivuharja liian ylhäällä.	1. Poista lanka tai muu roska. 2. Tyhjennä jätessäiliö. 3. Säädä pääharja. 4. Säädä sivuharja.
Pölyää liikaa käytön aikana	1. Jätessäiliö täynnä. 2. Lattiatiiviste vuotaa. 3. Liian nopea lakaisuvauhti.	1. Tyhjennä jätessäiliö. 2. Vaihda vahingoittunut tiiviste. 3. Alenna nopeutta ja nosta sivuvarsi, kun lakaiset isoja, avoimia paikkoja nopealla vauhdilla.
Lakaisukone jättää raitoja tai läiskiä.	Pääharjan takana olevaan koteloon on kertynyt hienoa pölyä.	Poista pääkoteloon kertynyt lika.

TROUBLESHOOTING CHART

Symptom	Possible Cause (s)	Corrective Action
Sweeper hard to push	<ol style="list-style-type: none"> 1. Side broom set too low 2. Main broom set too low 3. Large object trapped 	<ol style="list-style-type: none"> 1. Adjust side broom 2. Adjust main broom 3. Remove object
Poor pickup	<ol style="list-style-type: none"> 1. String or other foreign object wrapped or lodged in main broom 2. Dirt hopper full 3. Main broom too high 4. Side broom too high 	<ol style="list-style-type: none"> 1. Remove string or object 2. Empty hopper 3. Adjust main broom 4. Adjust side broom
Excessive dust during operation	<ol style="list-style-type: none"> 1. Dirt hopper full 2. Leak in floor seal 3. Sweeping pace too fast 	<ol style="list-style-type: none"> 1. Empty hopper 2. Replace damaged seal 3. Reduce speed and raise sidearm if cleaning large, open area at a fast pace
Streaks or patches left behind sweeper	Some types of fine dirt will build up in housing behind main broom	Remove any build-up in main housing

FEHLERSUCHPLAN

Symptom	Mögliche Ursache(n)	Behebung
Die Kehrmaschine lässt sich nur schwer schieben	<ol style="list-style-type: none"> 1. Seitenbesen zu niedrig eingestellt 2. Hauptbesen zu niedrig eingestellt 3. Großer Fremdkörper eingeklemmt 	<ol style="list-style-type: none"> 1. Seitenbesen justieren 2. Hauptbesen justieren 3. Fremdkörper entfernen
Schlechte Aufnahme	<ol style="list-style-type: none"> 1. Faden oder anderer Fremdkörper um den Hauptbesen gewunden oder darin steckengeblieben 2. Schmutzaufnahmebehälter voll 3. Hauptbesen zu hoch eingestellt 4. Seitenbesen zu hoch eingestellt 	<ol style="list-style-type: none"> 1. Faden oder Fremdkörper entfernen 2. Behälter entleeren 3. Hauptbesen justieren 4. Seitenbesen justieren
Übermäßiges Staubvorkommen während des Betriebes	<ol style="list-style-type: none"> 1. Schmutzaufnahmebehälter voll 2. Undichtigkeit in der Bodenabdichtung 3. Kehrtempo zu hoch 	<ol style="list-style-type: none"> 1. Behälter entleeren 2. Beschädigte Abdichtung erneuern 3. Die Geschwindigkeit herabsetzen und beim Reinigen großer, offener Bereiche bei hohem Tempo den Seitenarm heben
Streifen- oder Fleckenbildung hinter der Kehrmaschine	Einige feine Staubtypen lagern sich im Gehäuse hinter dem Hauptbesen ab	Alle Ablagerungen im Gehäuse des Hauptbesens entfernen.

TABLUAU DE DIAGNOSTIC

Sumptômes	Causes prrobables	Remèdes
La balayeuse est difficile à pousser	<ol style="list-style-type: none"> 1. Le balai latéral est trop bas 2. Le balai principal est trop bas 3. De gros objets sont coincés 	<ol style="list-style-type: none"> 1. Le régler 2. Le régler 3. Les enlever
La balayeuse balaie mal	<ol style="list-style-type: none"> 1. Ficelle ou autres corps corps étrangers enroulés ou coincés dans le balai principal 2. La trémie est pleine 3. Le balai principal est trop haut 4. Le balai latéral est trop haut 	<ol style="list-style-type: none"> 1. Les enlever object 2. La vider 3. Le régler 4. Le régler
Poussière excessive pendant le balayage	<ol style="list-style-type: none"> 1. La trémie est vide 2. Le joint de plancher fuit 3. Avance trop rapide 	<ol style="list-style-type: none"> 1. La vider 2. Le remplacer 3. Réduire la vitesse et relever le bras latéral si l'on nettoie rapidement de grandes surfaces dégagées
La balayeuse laisse des traînées ou des taches derrière elle.	Certains types de poussières peuvent s'accumuler dans le carter, derrière le balai principal	Enlever toute accumulation dans le carter principal

PROBLEMEN OPLOSSEN

Probleem	Mogelijke oorzaken	Oplossing
Veegmachine moeilijk voort te duwen	<ol style="list-style-type: none"> 1. Zijbezem staat te laag 2. Hoofdbezem staat te laag 3. Groter voorwerp vastgelopen 	<ol style="list-style-type: none"> 1. Verstel zijbezem 2. Verstel hoofdbezem 3. Verwijder voorwerp
Machine veegt slecht	<ol style="list-style-type: none"> 1. Draadje of ander voorwerp rond of in hoofdbezem 2. Hopper vol 3. Hoofdbezem staat te hoog 4. Zijbezem staat te hoog 	<ol style="list-style-type: none"> 1. Verwijder draadje of ander voorwerp 2. Leeg hopper 3. Verstel hoofdbezem 4. Verstel zijbezem
Erg veel stof tijdens het vegen	<ol style="list-style-type: none"> 1. Hopper vol 2. Stuk uit toplaag van vloer 3. Looppas tijdens het vegen te snel 	<ol style="list-style-type: none"> 1. Leeg hopper 2. Herstel stuk in toplaag 3. Loop langzamer en breng zijarm omhoog bij het snel vegen van grote, open ruimten
Veegmachine laat strepen of vlekken achter	Sommige soorten fijn stof kunnen zich ophopen in het huis achter de hoofdbezem	Verwijder samengepakt vuil in huis van hoofdbezem

REPARACIÓN DE ANOMALÍAS

Anomalia	Posible(s) Causa(s)	Solucioón
La Barredora resulta difícil de empujar	<ol style="list-style-type: none"> 1. El cepillo lateral está colocado muy bajo 2. El cepillo principal está colocado muy bajo 3. Un objeto grande ha sido atrapado. 	<ol style="list-style-type: none"> 1. Ajuste el cepillo lateral 2. Ajuste el cepillo principal 3. Quite el objeto
Recogida insuficiente	<ol style="list-style-type: none"> 1. Algún objeto extraño está enganchado o enrollado en el cepillo principal 2. El depósito está saturado 3. El cepillo principal está colocado muy alto 4. El cepillo lateral está colocado muy alto 	<ol style="list-style-type: none"> 1. Quite el objeto. 2. Vacíe el depósito 3. Ajuste el cepillo principal 4. Ajuste el cepillo lateral
Polvo en exceso durante el funcionamiento	<ol style="list-style-type: none"> 1. El depósito está saturado 2. Alguna fuga en las bandas de goma 3. La manera de caminar 	<ol style="list-style-type: none"> 1. Vacíe el depósito 2. Reemplace las bandas dañadas 3. Disminuya la velocidad. Al barrer zonas abiertas, levante el cepillo lateral para alcanzar mayor velocidad.
Rayas o bandas dejadas por la barredora	Algún residuo a quedado atrapado en el bastidor detrás de el cepillo principal	Retire cualquier residuo u objeto atrapado

QUADRO DE DETECÇÃO E RESOLUÇÃO DE PROBLEMAS

Sintoma	Possível causa	Acção correctiva
Difícil empurrar a varredora	<ol style="list-style-type: none"> 1. Escova lateral demasiado rebaixada 2. Escova principal demasiado rebaixada 3. Objecto grande preso 	<ol style="list-style-type: none"> 1. Regular a escova lateral 2. Regular a escova principal 3. Retirar objecto
Fraca recolha	<ol style="list-style-type: none"> 1. Fio ou outro objecto preso na escova principal 2. Recipiente do lixo cheio 3. Escova principal demasiado elevada 4. Escova lateral demasiado elevada 	<ol style="list-style-type: none"> 1. Retirar fio ou objecto 2. Esvaziar recipiente 3. Regular a escova principal 4. Regular a escova lateral
Pó em excesso durante o funcionamento	<ol style="list-style-type: none"> 1. Recipiente do lixo cheio 2. Fuga no vedante de piso 3. Velocidade de limpeza demasiado rápida 	<ol style="list-style-type: none"> 1. Esvaziar recipiente 2. Substituir vedante danificado 3. Reduzir a velocidade e subir braço lateral ao limpar grandes áreas abertas a um passo rápido.
Riscas ou manchas deixadas atrás da varredora	Poderá acumular-se poeira fina no compartimento por detrás da escova principal	Retirar a poeira acumulada no compartimento principal

TABELLA RISOLUZIONE GUASTI

Descrizione	Possibile/i causa/e	Soluzione
Difficoltà nello spingere la spazzatrice	<ol style="list-style-type: none"> 1. La spazzola laterale è stata montata troppo in basso 2. La spazzola cilindrica principale è stata montata troppo in basso 3. Un oggetto di grandi dimensioni è rimasto impigliato 	<ol style="list-style-type: none"> 1. Regolare la spazzola laterale 2. Regolare la spazzola cilindrica principale 3. Rimuovere l'oggetto
Raccolta poco efficace	<ol style="list-style-type: none"> 1. Una cordicella o un altro corpo estraneo sono rimasti impigliati o incastrati nella spazzola cilindrica principale 2. Il serbatoio di raccolta dei detriti è pieno 3. La spazzola cilindrica principale è stata montata troppo in alto 4. La spazzola laterale è stata montata troppo in alto 	<ol style="list-style-type: none"> 1. Rimuovere la cordicella o l'oggetto 2. Svuotare il serbatoio 3. Regolare la spazzola cilindrica principale 4. Regolare la spazzola laterale
Eccessiva formazione di polvere durante il funzionamento	<ol style="list-style-type: none"> 1. Il serbatoio di raccolta dei detriti è pieno 2. Si è verificata una perdita nella guarnizione 3. La velocità di spazzatura è troppo elevata 	<ol style="list-style-type: none"> 1. Svuotare il serbatoio detriti è pieno 2. Sostituire la guarnizione danneggiata 3. Ridurre la velocità e sollevare il braccio laterale per la pulizia di spazi ampi e aperti ad una maggiore velocità
La spazzatrice lascia tracce di polvere	Alcuni tipi di polvere si accumulano nell'alloggiamento posto dietro alla spazzola sinistra principale	Rimuovere qualsiasi accumulo di polvere nell'alloggiamento principale

Πίνακας Αντιμετώπισης Προβλημάτων

Σύμπτωμα	Πιθανή(ές) Αιτία(ες)	Ενέργεια Αποκατάστασης
Η ώθηση της σκούπας είναι δύσκολη	<ol style="list-style-type: none"> 1. Η πλευρική βούρτσα έχει ρυθμιστεί υπερβολικά χαμηλά 2. Η κύρια βούρτσα έχει ρυθμιστεί υπερβολικά χαμηλά 3. Έχει παγιδευτεί ένα μεγάλο αντικείμενο 	<ol style="list-style-type: none"> 1. Ρυθμίστε την πλευρική βούρτσα 2. Ρυθμίστε την κύρια βούρτσα 3. Αφαιρέστε το αντικείμενο
Ανεπαρκής συλλογή σκουπιδιών	<ol style="list-style-type: none"> 1. Κορδόνι ή άλλο ξένο αντικείμενο τυλιγμένο ή σφηνωμένο στην κύρια βούρτσα 2. Η χοάνη σκουπιδιών είναι γεμάτη 3. Η κύρια βούρτσα είναι σε υπερβολικά υψηλή θέση 4. Η πλευρική βούρτσα είναι σε υπερβολικά υψηλή θέση 	<ol style="list-style-type: none"> 1. Αφαιρέστε το κορδόνι ή το αντικείμενο 2. Αδειάστε τη χοάνη 3. Ρυθμίστε την κύρια βούρτσα 4. Ρυθμίστε την πλευρική βούρτσα
Υπερβολική σκόνη κατά τη διάρκεια της λειτουργίας	<ol style="list-style-type: none"> 1. Η χοάνη σκουπιδιών είναι γεμάτη 2. Διαρροή στο στεγανωτικό δαπέδου 3. Η ταχύτητα σκουπισματος είναι υπερβολικά γρήγορη 	<ol style="list-style-type: none"> 1. Αδειάστε τη χοάνη 2. Αντικαταστήστε το φθαρμένο στεγανωτικό 3. Μειώστε την ταχύτητα και ανασηκώστε τον πλευρικό βραχίονα εάν καθαρίζετε μεγάλες, ανοικτές επιφάνειες με γρήγορο βηματισμό
Η σκούπα αφήνει πίσω της ραβδώσεις ή μπαλώματα	Μερικά είδη λεπτής σκόνης συσσωρεύονται στο περίβλημα πίσω από την κύρια βούρτσα	Αφαιρέστε τυχόν συσσωρεύσεις στο κύριο περίβλημα

Material Composition of the Nilfisk SW655 S

