

Nilfisk BR 1000

Instructions for use

Bedienungsanleitung

Mode d'emploi

Gebruiksaanwijzing

Model 56409629

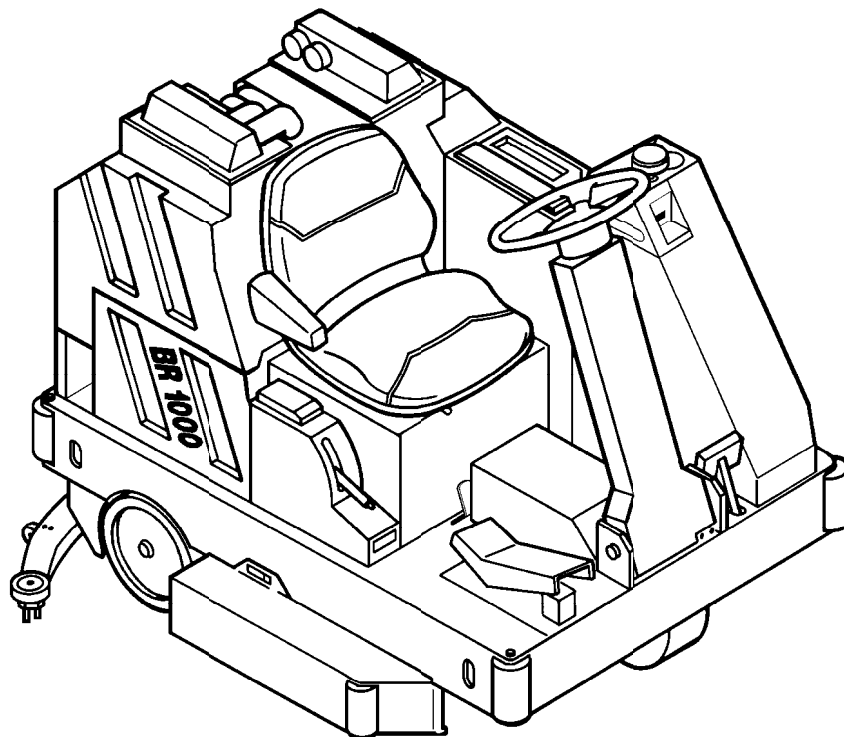

**Nilfisk
Advance**

setting standards

English
Deutsch
Français
Nederlands

3/95 revised 7/00 Form Number 56041292

Table of Contents

Inhaltsverzeichnis

| | page |
|---|--------------|
| Introduction | 4 |
| Important Safety Instructions | 6 |
| Prepare the Machine for Use | 10-22 |
| Install the Batteries | 10-16 |
| Install the Brushes | 17-18 |
| Install the Squeegee | 19-20 |
| Fill the Solution Tank | 21-22 |
| Operating the Machine | 24-35 |
| Control Panel | 24 |
| Driving the Machine | 24-28 |
| Scrubbing | 29-32 |
| During Operation | 33-35 |
| After Use: Daily Maintenance | 36-43 |
| Drain the Recovery Tank | 37 |
| Rinse the Squeegee | 38 |
| Rinse and Rotate the Brushes | 39 |
| Wipe the Machine | 40 |
| Charge the Batteries | 41 |
| Check the Maintenance Schedule | 42 |
| Store the Machine | 43 |
| Maintenance Schedule | 44 |
| Weekly Maintenance | 46-48 |
| Check the Battery Water Level | 46 |
| Drain and Rinse the Solution Tank | 48 |
| Troubleshooting | 50 |
| Circuit Breakers | 50 |
| Technical Specifications | 52 |

| | Seite |
|--|--------------|
| Einleitung | 4 |
| Wichtige Sicherheitshinweise | 7 |
| Vorbereitung der Maschine zum Einsatz | 10-22 |
| Installation der Batterien | 10-16 |
| Installation der Bürsten | 17-18 |
| Installation der Saugdüse | 19-20 |
| Füllen des Frischwassertank | 21-22 |
| Bedienung der Maschine | 24-35 |
| Fahren der Maschine | 24 |
| Steuerpult | 24-28 |
| Schrubben | 29-32 |
| Im Betrieb | 33-35 |
| Nach dem Einsatz: tägliche Wartung | 36-43 |
| Entleeren des Schmutzwassertanks | 37 |
| Abspülen der Saugdüse | 38 |
| Abspülen und Vertauschen der Bürsten | 39 |
| Abwischen der Maschine | 40 |
| Laden der Batterien | 41 |
| Einhaltung des Wartungsplans | 42 |
| Abstellen der Maschine | 43 |
| Wartungsplan | 44 |
| Wöchentliche Wartung | 46-48 |
| Überprüfen des Batteriesäurestands | 46 |
| Entleeren und Ausspülen des Frischwassertank | 48 |
| Fehlersuche | 50 |
| Sicherungsautomaten | 50 |
| Technische Daten | 52 |

| | Page |
|---|--------------|
| Introduction | 5 |
| Consignes de sécurité importantes | 8 |
| Préparation de la machine | 11-22 |
| Installation des batteries | 11-16 |
| Installation des brosses | 17-18 |
| Installation de l'embouchure | 19-20 |
| Remplissage du réservoir de solution | 21-22 |
| Utilisation de la machine | 25-35 |
| Conduite | 25 |
| Tableau de bord | 25-28 |
| Lavage | 29-32 |
| Pendant l'utilisation | 33-35 |
| Après utilisation: Entretien quotidien | 36-43 |
| Vidange du réservoir de récupération | 37 |
| Rinçage de l'embouchure | 38 |
| Rinçage et rotation des brosses | 39 |
| Essuyage de la machine | 40 |
| Charge des batteries | 41 |
| Contrôle du programme d'entretien | 42 |
| Rangement de la machine | 43 |
| Programme d'entretien | 45 |
| Entretien hebdomadaire | 47-49 |
| Contrôle du niveau d'eau des batteries | 47 |
| Vidange et rinçage du réservoir de solution | 49 |
| Dépistage des défauts | 51 |
| Disjoncteurs | 51 |
| Caractéristiques Techniques | 53 |

| | Pagina |
|--|--------------|
| Inleiding | 5 |
| Belangrijke veiligheidsvoorschriften | 9 |
| Machine gebruiksklaar maken | 11-22 |
| Batterijen installeren | 11-16 |
| Borstels of meeneemschijven monteren | 17-18 |
| Zuigmond aanbrengen | 19-20 |
| Vullen van de schoonwatertank | 21-22 |
| Bediening van de machine | 25-35 |
| Controlepaneel | 25 |
| Rijden met de machine | 25-28 |
| Schrobben | 29-32 |
| In bedrijf | 33-35 |
| Na gebruik: dagelijks onderhoud | 36-43 |
| Vuilwatertank legen | 37 |
| Zuigmond schoonmaken | 38 |
| Borstels schoonmaken en verwisselen | 39 |
| Machine afnemen | 40 |
| Opladen van de batterijen | 41 |
| Controleer het onderhoudsschema | 42 |
| Berg de machine op | 43 |
| Onderhoudsschema | 45 |
| Wekelijks onderhoud | 47-49 |
| Controle vloeistofniveau van de batterijen | 47 |
| Legen en naspoelen van de schoonwatertank | 49 |
| Verhelpen en storingen | 51 |
| Zekeringen | 51 |
| Technische gegevens | 53 |

Introduction

This manual will help you get the most from your **Nilfisk BR1000**. Read it thoroughly before operating the machine. This machine is for commercial use only.

Parts and Service

Repairs, when required, should be performed by an Authorized Nilfisk Service engineer, who is factory trained to service this product, and maintains an inventory of Nilfisk original replacement parts and accessories in his service vehicle.

Call Nilfisk for repair parts or service. Please specify the Model and Serial Number when discussing your machine.

Nameplate

The Model and Serial Number of your machine are shown on the Nameplate, located in the operator's compartment. This information is needed when ordering repair parts for the machine. Use the space below to note this information for future reference.

Model _____

Serial Number _____

Uncrating

When the machine is delivered, carefully inspect the shipping carton and the machine for damage. If damage is evident, save the shipping carton so it can be inspected by the trucking company that delivered it. Contact the trucking company immediately to file a freight damage claim.

After removing the carton, cut the plastic straps and remove the wooden blocks next to the wheels. **Use a ramp to roll the machine from the pallet to the floor.**

Einleitung

Dieses Handbuch wird Ihnen dabei helfen, das Beste aus Ihrem **BR1000** von **Nilfisk** zu machen. Lesen Sie es sorgfältig durch, bevor Sie die Maschine in Betrieb nehmen. Diese Maschine ist nur für einen industriellen Einsatz vorgesehen.

Ersatzteile und service

Wenn Reparaturen erforderlich sind, sollten sie nur von Ihrem autorisierten Nilfisk-Servicezentrum durchgeführt werden. Dort werden in der Fabrik ausgebildete Mechaniker beschäftigt, und ein Lager an originalen Ersatzteilen bzw. von Zubehör von Nilfisk steht ebenfalls bereit. Für Reparaturen bzw. für ein Service wenden Sie sich bitte an den unten angeführten Händler. Geben Sie bitte das Modell und die Seriennummer der Maschine an, um die es geht.

Typenschild

Das Modell und die Seriennummer Ihrer Maschine sind auf dem Typenschild zu finden, das sich im Bereich des Fahrersitzes befindet. Diese Angaben sind erforderlich, wenn Sie Ersatzteile für die Maschine bestellen. Tragen Sie diese Angaben zum späteren Nachschlagen unterhalb ein.

Modell _____

Seriennummer _____

Auspacken

Wenn die Maschine geliefert wird, untersuchen Sie den Verpackungskarton und die Maschine sorgfältig auf Schäden. Wenn ein Schaden vorliegt, heben Sie den Verpackungskarton auf, damit er von der Spedition begutachtet werden kann, die ihn geliefert hat. Setzen Sie sich sofort mit der Spedition in Verbindung, um einen Schadensanspruch anzumelden. Nachdem Sie den Karton entfernt haben, schneiden Sie die Kunststoffriemen durch und entfernen die Holzblöcke neben den Rädern. **Rollen Sie die Maschine mit Hilfe einer Rampe von der Palette.**

Introduction

Ce mode d'emploi vous permettra une parfaite utilisation de votre **Nilfisk BR1000**: lisez-le avec soin avant de la faire fonctionner.

Ce produit est réservé à une utilisation professionnelle.

Pièces et entretien

En cas de réparation, adressez-vous à votre agence Nilfisk et à ses techniciens qualifiés qui n'utilisent que les pièces détachées et les accessoires d'origine.

Téléphonez à l'agence Nilfisk ci-dessous pour avoir des pièces détachées ou la visite du technicien. Veuillez préciser le numéro de modèle et le numéro de série de votre machine. (Notez ici le numéro de téléphone de votre agence Nilfisk)

Plaque d'identification

Le numéro de modèle et le numéro de série de votre machine sont indiqués sur la plaque d'identification située dans le compartiment de l'utilisateur. Ils sont indispensables pour commander des pièces détachées. Veuillez noter ci-dessous le numéro de modèle et le numéro de série de votre machine.

Modèle _____

Numéro de série _____

Déballage

A la livraison, vérifiez bien que l'emballage et la machine n'ont pas été endommagés. En cas de détérioration visible, gardez le carton d'emballage pour inspection par la société de transport. Contactez-la immédiatement pour déclarer le sinistre.

Après déballage, coupez les bandes de plastique et enlevez les cales de bois à côté des roues. **Utilisez un plan incliné pour descendre la machine de la palette sur le sol.**

Inleiding

Deze gebruiksaanwijzing is een praktische hulp om de mogelijkheden van uw Nilfisk schrob/zuigmachine zo optimaal mogelijk te benutten. Lees deze daarom zorgvuldig door, voor u de machine in gebruik gaat nemen.

Deze machine is uitsluitend bedoeld voor professioneel gebruik.

Onderdelen en service

Indien nodig dienen reparaties uitgevoerd te worden door de Nilfisk service dienst. Deze speciaal opgeleide technici zorgen voor het onderhoud van de machine en vervangen versleten of kapotte onderdelen en hulpstukken met originele Nilfisk onderdelen.

Service is een deel van de Nilfisk zekerheid. Om de machine steeds optimaal te kunnen laten werken en ter voorkoming van onnodige slijtage is regelmatig onderhoud en controle noodzakelijk. Een Nilfisk service abonnement garandeert de constante werking van de machine - evenals het behoud van zijn waarde en zijn prestaties. De Nilfisk service dienst werkt landelijk.

Typeplaatje

Het Model- en Serienummer van uw machine staat vermeld op het typeplaatje aan de achterkant van de machine. Deze gegevens hebt u nodig wanneer u onderdelen voor uw machine bestelt. Noteer hieronder het Model- en Serienummer van uw machine om hier later naar te kunnen verwijzen.

Model _____

Serienummer _____

Het uitpakken van de machine

Inspecteer bij aflevering of de verpakking en/of de machine niet beschadigd is. Bewaar de verpakking indien er duidelijk schade is, zodat dit gecontroleerd kan worden door het transportbedrijf dat de machine afgeleverd heeft. Neem bij constatering van transportschade onmiddellijk contact op met het transportbedrijf om een schadeclaim in te dienen.

Na het verwijderen van het karton de plastic banden doorsnijden en de houten blokken voor de wielen verwijderen. **Gebruik keggen om de machine van de pallet op de vloer te rijden.**

CAUTIONS AND WARNINGS

SYMBOLS

Nilfisk uses the symbols below to signal potentially dangerous conditions. Always read this information carefully and take the necessary steps to protect personnel and property.

DANGER !

Is used to warn of immediate hazards that will cause severe personal injury or death.

WARNING !

Is used to call attention to a situation that could cause severe personal injury.

CAUTION !

Is used to call attention to a situation that could cause minor personal injury or damage to the machine or other property.

GENERAL SAFETY INSTRUCTIONS

Specific Cautions and Warnings are included to warn you of potential danger of machine damage or bodily harm.

WARNING !

- * This machine shall be used only by properly trained and authorized persons.
- * Keep sparks, flame and smoking materials away from batteries. Explosive gases are vented during normal operation.
- * Charging the batteries produces highly explosive hydrogen gas. Charge batteries only in well-ventilated areas, away from open flame. Do not smoke while charging the batteries.
- * Remove all jewelry when working near electrical components.
- * Turn the key switch off (O) and disconnect the batteries before servicing electrical components.
- * Never work under a machine without safety blocks or stands to support the machine.
- * Do not dispense flammable cleaning agents, operate the machine on or near these agents, or operate in areas where flammable liquids exist.
- * Do not clean this machine with a pressure washer.

CAUTION !

- * This machine is not approved for use on public paths or roads.
- * This machine is not suitable for picking up hazardous dust.
- * Do not operate this machine on ramps or inclines of more than 5 degrees.
- * Use care when using scarifier discs and grinding stones. Nilfisk will not be held responsible for any damage to floor surfaces caused by scarifiers or grinding stones.
- * When operating this machine, ensure that third parties, particularly children, are not endangered.
- * Before performing any service function, carefully read all instructions pertaining to that function.
- * Do not leave the machine unattended without first turning the key switch off (O), removing the key and applying the parking brake.
- * Turn the key switch off (O) before changing the brushes, and before opening any access panels.
- * Take precautions to prevent hair, jewelry, or loose clothing from becoming caught in moving parts.
- * Use caution when moving this machine in below freezing temperature conditions. Any water in the solution or recovery tanks or in the hose lines could freeze.

SAVE THESE INSTRUCTIONS

WICHTIGE SICHERHEITSHINWEISE

SYMBOLE

Die Firma Nilfisk benützt die unten angegebenen Symbole, um eventuell gefährliche Bedingungen anzudeuten. Lesen Sie diese Informationen sorgfältig durch, und treffen Sie die erforderlichen Maßnahmen, um das Personal und Sachgegenstände zu schützen.

GEFAHR !

Wird dazu verwendet, vor unmittelbaren Gefahrenrisiken zu warnen, die eine schwere Körperverletzung oder den Tod zur Folge haben können.

WARNHINWEIS !

Wird dazu verwendet, um auf eine Situation aufmerksam zu machen, die eine schwere Körperverletzung zur Folge haben könnte.

VORSICHT !

Wird dazu verwendet, um auf eine Situation aufmerksam zu machen, die eine geringe Körperverletzung, einen Schaden an der Maschine oder an anderen Sachgegenständen zur Folge haben könnte.

ALLGEMEINE SICHERHEITSANWEISUNGEN

Spezielle Vorsichtsgebote und Warnhinweise sind auch dabei, um Sie vor möglichen Gefahren zu warnen, die einen Maschinen- oder Personenschaden verursachen könnten.

WARNHINWEIS !

- * Diese Maschine soll nur von hinreichend ausgebildetem und autorisiertem Personal verwendet werden.
- * Halten Sie Funken, Flammen und rauchende Materialien von den Batterien fern. Explosive Gase werden im Normalbetrieb abgegeben.
- * Das Laden der Batterien erzeugt hochexplosiven, gasförmigen Wasserstoff. Laden Sie die Batterien nur in gut belüfteten Bereichen und weit weg von offenem Feuer. Rauchen Sie nicht, während Sie die Batterien aufladen.
- * Nehmen Sie alle Schmuckstücke ab, wenn Sie in der Nähe von elektrischen Teilen arbeiten.
- * Schalten Sie den Schlüsselschalter auf aus (O), und klemmen Sie die Batterien ab, bevor Sie elektrische Teile reparieren.
- * Arbeiten Sie niemals unter der Maschine, ohne die Maschine mit Sicherheitsblöcken oder Ständern zu stützen.
- * Tragen Sie keine brennbaren Reinigungsmittel auf; nehmen Sie die Maschine nicht in der Nähe solcher Mittel in Betrieb; und betreiben Sie sie nicht in Bereichen, wo brennbare Flüssigkeiten gelagert werden.
- * Reinigen Sie die Maschine nicht mit Druck beaufschlagtem Wasser.

VORSICHT !

- * Die Maschine ist zum Einsatz auf öffentlichen Wegen oder Straßen nicht zugelassen.
- * Diese Maschine ist zur Beseitigung von gefährlichem Staub nicht geeignet.
- * Setzen Sie die Maschine nicht auf Rampen oder Steigungen von mehr als 5 Grad ein.
- * Seien Sie vorsichtig, wenn Sie Kratzbürsten oder Schleifsteine verwenden. Die Firma Nilfisk kann für keinerlei Schäden verantwortlich gemacht werden, die an den Fußböden durch Kratzbürsten oder Schleifsteine entstehen.
- * Sorgen Sie beim Einsatz dieser Maschine dafür, daß Drittbeteiligte nicht gefährdet werden, und zwar besonders Kinder.
- * Bevor Sie irgendwelche Reparaturen durchführen, lesen Sie alle Anleitungen sorgfältig durch, die diese Arbeiten betreffen.
- * Lassen Sie die Maschine nicht unbeaufsichtigt, ohne vorher den Schlüsselschalter auf aus (O) zu stellen und den Schlüssel abzuziehen; ziehen Sie auch die Handbremse an.
- * Schalten Sie den Schlüsselschalter auf aus (O), bevor Sie die Bürsten wechseln bzw. bevor Sie irgendeine Wartungsluke öffnen.
- * Treffen Sie geeignete Maßnahmen, um zu verhindern, daß sich Haare, Schmuckgegenstände oder unbefestigte Kleidungsstücke in beweglichen Teilen verfangen.
- * Seien Sie vorsichtig, wenn Sie die Maschine bei Temperaturen unter dem Gefrierpunkt benützen. Jegliches Wasser im Lösungsmittel tank bzw. im Auffangbehälter oder in den Leitungen könnte frieren.

BEWAHREN SIE DIESE ANWEISUNGEN GUT AUF

CONSIGNES DE SÉCURITÉ

SYMBOLES

Les symboles ci-dessous sont utilisés pour signaler des conditions d'emploi qui présentent un danger. Lisez ces informations avec soin et prenez les mesures nécessaires de protection des personnes et des biens.

DANGER !

avertit de dangers immédiats causant des blessures graves ou la mort.

ATTENTION !

attire l'attention sur une situation pouvant causer des blessures graves aux personnes.

PRÉCAUTIONS D'EMPLOI !

attire l'attention sur une situation pouvant causer des blessures légères ou des dommages à la machine ou à d'autres biens.

CONSIGNES GÉNÉRALES DE SÉCURITÉ

Précautions d'emploi et recommandations spécifiques, vous avertissent des dangers possibles d'endommagement de la machine ou de dommages corporels.

ATTENTION !

- * Cette machine ne doit être utilisée que par des personnes autorisées et qui ont suivi une formation appropriée.
- * Gardez les sources d'étincelles ou de flammes et les matières fumigènes à bonne distance des batteries. Des gaz explosifs se dégagent au cours du fonctionnement normal.
- * Lorsqu'elles sont chargées, les batteries dégagent de l'hydrogène qui est un gaz extrêmement explosif. Toujours charger les batteries dans un endroit bien aéré et à distance de toute flamme nue. Ne pas fumer pendant cette opération.
- * Ne pas porter de bijoux si l'on doit travailler à proximité de composants électriques.
- * Tourner la clé de contact sur arrêt (O) et débrancher les batteries avant d'effectuer l'entretien des composants électriques.
- * Ne jamais travailler sous la machine sans la soutenir auparavant sur des cales de sécurité ou des chandelles.
- * Ne pas utiliser d'agents nettoyants inflammables, ne pas utiliser la machine en présence de ces agents ou de liquides inflammables.
- * Ne pas nettoyer la machine avec un jet à haute pression.

PRÉCAUTIONS D'EMPLOI !

- * L'usage de cette machine est interdit sur la voie publique.
- * Cette machine n'est pas adaptée au ramassage de poussières dangereuses.
- * Ne pas utiliser cette machine sur des rampes ou des pentes de plus de 5 degrés.
- * Utiliser les disques scarificateurs et les meules avec prudence. La société Nilfisk décline toute responsabilité pour tout dégât d'une surface causé par les scarificateurs ou les meules.
- * Toujours s'assurer que l'utilisation de cette machine ne présente aucun risque pour quiconque, en particulier les enfants.
- * Avant de procéder à tout entretien, lire attentivement toutes les instructions qui s'y rapportent.
- * Toujours tourner la clé de contact sur arrêt (O), la retirer et serrer le frein à main avant de quitter la machine.
- * Eloigner cheveux, bijoux et vêtements amples des pièces mobiles.
- * Déplacer cette machine avec précaution lorsque la température est inférieure à 0°C. L'eau qui se trouve dans les réservoirs de solution ou de récupération, ou dans les flexibles peut geler.

CONSERVER CES INSTRUCTIONS

WAARSCHUWINGEN EN SPECIALE AANDACHTSPUNTEN

AANDUIDINGEN

Nilfisk maakt u attent op de volgende aanduidingen. Lees deze informatie zorgvuldig door en neem de noodzakelijke maatregelen ter bescherming van mensen en naaste omgeving.

GEVAAR !

Dit wordt gebruikt bij gevaar voor dood of zwaar letsel.

WAARSCHUWING !

Dit wordt gebruikt bij gevaar voor zwaar letsel.

OPGELET !

Dit wordt gebruikt in situaties die kleine verwondingen of schade aan de machine of omgeving kunnen opleveren.

ALGEMENE VEILIGHEIDSVORSCHRIFTEN

Deze zijn er om samen met de waarschuwingen en aandachtspunten lichamelijk letsel en schade aan de machine te voorkomen.

WAARSCHUWING !

- * De machine mag alleen worden bediend door daartoe gekwalificeerd personeel.
- * Houd vonken, vlammen en smeulend materiaal altijd uit de buurt van de batterijen. Tijdens het gebruik is er sprake van gasvorming.
- * Tijdens het opladen van batterijen ontstaat hoogst onvlambaar hydrogeen gas. Opladen van de batterijen dient altijd te gebeuren in een goed geventileerde ruimte ver weg van open vuur. Tijdens het opladen niet roken.
- * Draag geen sieraden tijdens het werken met elektrische onderdelen.
- * Draai het contact via de sleutel op af (0) en maak de batterij aansluitingen los voor onderhoud aan de elektrische onderdelen.
- * Werk nooit onder de machine zonder dat deze veilig op steunen is geplaatst.
- * Gebruik geen brandbare reinigingsmiddelen, gebruik de machine niet in de omgeving van deze middelen, of in een ruimte waarin zich onvlambare gassen bevinden.
- * Reinig de machine nooit met een hogedrukreiniger.

OPGELET !

- * De machine is niet geschikt voor werkzaamheden op de openbare weg.
- * Deze machine mag niet worden gebruikt voor het opzuigen van gevaarlijke stoffen.
- * Gebruik de machine niet op hellingen van meer dan 8,7 %.
- * Wees voorzichtig bij het werken met harde schijven en steenslag. Nilfisk is niet aansprakelijk voor beschadiging van de vloer door harde schijven en steenslag.
- * Verzekert u van dat tijdens het werken met de machine anderen -speciaal kinderen- geen gevaar lopen.
- * Lees voor het uitvoeren van onderhoudswerkzaamheden zorgvuldig de instructies inzake deze werkzaamheden.
- * Draai de kontaktsleutel op af (0) en verwijder deze alvorens de machine achter te laten en gebruik de handrem.
- * Draai de kontaktsleutel op af (0) voor het verwisselen van borstels of pads en voor het openen van één van de panelen.
- * Neem voorzorgsmaatregelen om te voorkomen dat hoofdhaar, sieraden of losse kleding tussen de bewegende delen van de machine kunnen komen.
- * De machine is niet geschikt voor het werken in ruimten met een temperatuur beneden het vriespunt.

BEWAAR DEZE INSTRUCTIES GOED

Install the Batteries

WARNING !

Use extreme caution when working with batteries. Sulfuric acid in batteries can cause severe injury if allowed to contact the skin or eyes. Explosive hydrogen gas is vented from inside the batteries through openings in the battery caps. This gas can be ignited by any electrical arc, spark or flame.

When Servicing Batteries...

- * Remove all jewelry.
- * Do not smoke.
- * Wear safety glasses.
- * Work in a well-ventilated area.
- * Do not allow tools to touch more than one battery terminal at a time.

CAUTION !

Electrical components in this machine can be severely damaged if the batteries are not installed and connected properly. Batteries should be installed by Nilfisk or by a qualified electrician.

Installation der Batterien

WARNHINWEIS !

Seien Sie besonders vorsichtig, wenn Sie mit Batterien arbeiten. Die Schwefelsäure in den Batterien kann erhebliche Verletzungen hervorrufen, wenn es zugelassen wird, daß sie mit der Haut oder mit den Augen in Berührung kommt. Explosiver, gasförmiger Wasserstoff wird aus dem Inneren der Batterien durch Öffnungen in den Batteriekappen abgegeben. Dieses Gas kann von jeglichem elektrischen Lichtbogen, einem Funken oder einer Flamme entzündet werden.

Wenn Sie an den Batterien arbeiten...

- * nehmen Sie jeglichen Schmuck ab.
- * rauchen Sie nicht.
- * tragen Sie Schutzbrillen.
- * arbeiten Sie in einem gut belüfteten Bereich.
- * lassen Sie es nicht zu, daß ein Werkzeug jeweils mehr als einen Batteriekontakt berührt.

VORSICHT !

Die elektrischen Teile in dieser Maschine können erheblich beschädigt werden, wenn die Batterien nicht ordnungsgemäß installiert und angeschlossen werden. Die Batterien sollten von Ihrem örtlichen Nilfisk-Händler oder von einem qualifizierten Elektriker installiert werden.

Montage des batteries

ATTENTION !

Travailler avec des batteries exige une extrême prudence. L'acide sulfurique des batteries provoque des blessures graves en cas de contact avec la peau ou les yeux. Il se dégage de l'hydrogène explosif par les ouvertures des batteries. Ce gaz peut être enflammé par un arc électrique, une étincelle ou une flamme.

Pour entretenir les batteries...

- * Otez tout bijou
- * Ne fumez pas
- * Portez des lunettes de protection
- * Travaillez dans un local bien ventilé
- * Ne placez aucun outil en contact avec plus d'une cosse

PRÉCAUTIONS D'EMPLOI !

Les composants électriques de cette machine risquent d'être gravement endommagés si les batteries ne sont pas montées et raccordées correctement. Les batteries ne peuvent être installées que par du personnel Nilfisk ou un électricien agréé.

Batterijen Installeren

WAARSCHUWING !

Betracht extra voorzichtigheid bij het werken met batterijen. Accu's in de batterijen kan zware verwondingen veroorzaken als het in aanraking komt met huid of ogen. Ontvlambaar hydrogeen gas stroomt uit de ontluchtingsopeningen in de accudoppen. Dit gas kan ontsteken door elektrische ontlading, vonk of vlam.

Tijdens het onderhoud van de batterij

- * Draag geen sieraden
- * Rook niet
- * Draag een veiligheidsbril
- * Werk in een goed geventileerde ruimte
- * Gebruik niet meer gereedschap dan nodig is

OPGELET !

De elektrische installatie van deze machine kan ernstig worden beschadigd als de batterijen niet goed worden geplaatst en niet juist worden aangesloten. Batterijen dienen te worden geïnstalleerd door gekwalificeerd personeel.

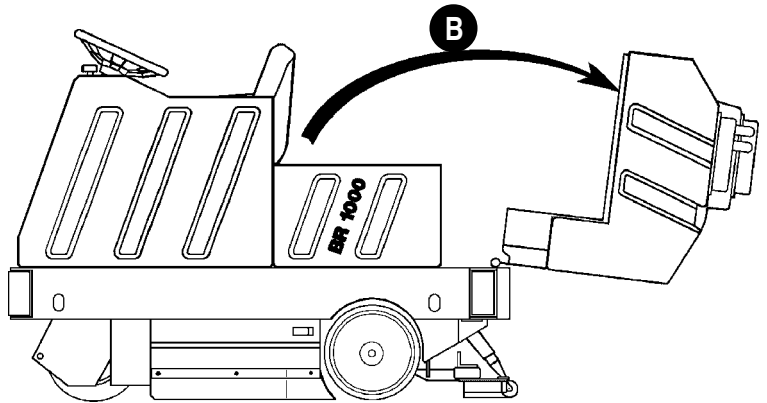
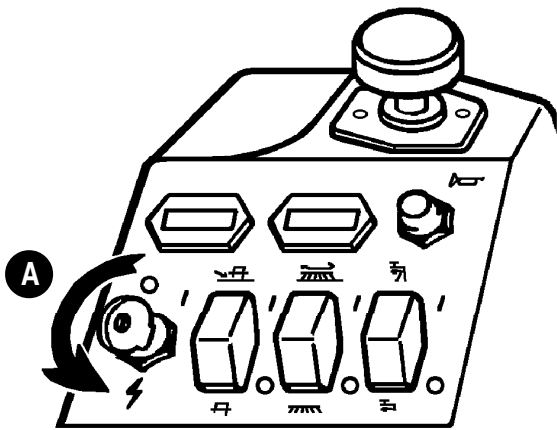

Turn the key switch off (O) **(A)**. Unhook the lanyard from the seat, then tip the empty recovery tank back **(B)**.

Schalten Sie den Schlüsselschalter auf aus (O) **(A)**. Haken Sie das Seil vom Sitz aus, und kippen Sie dann den leeren Auffangbehälter nach hinten **(B)**.

Tourner la clé de contact sur arrêt (O) **(A)**. Décrocher la lanière du siège, puis basculer en arrière le réservoir de récupération vide **(B)**.

Draai de kontaktsleutel op uit (O) **(A)**. Maak de tankvergrendeling los van de stoel en kantel de vuilwatertank achterover **(B)**.

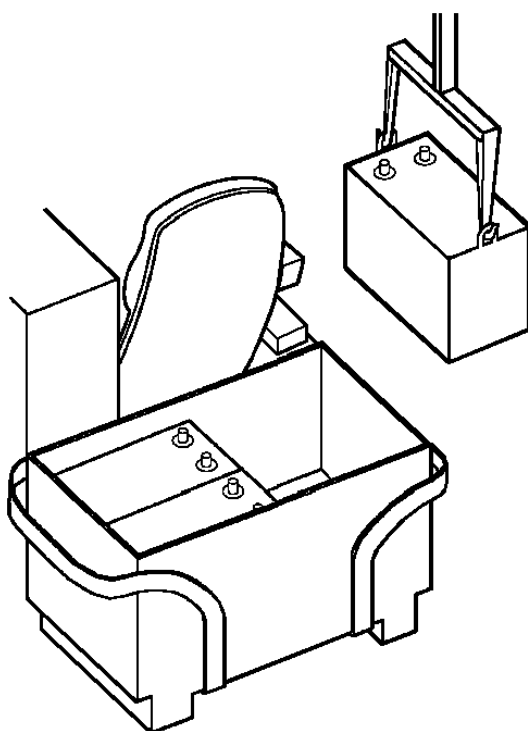

Lift the batteries into the battery compartment using an overhead crane or forklift. Arrange the batteries as shown on the next page.

Heben Sie die Batterien in das Batteriefach, und verwenden Sie dazu einen Kran oder einen Gabelstapler. Ordnen Sie die Batterien so an, wie es auf der nächsten Seite zu sehen ist.

Placer les batteries dans le compartiment réservé au moyen d'un pont roulant suspendu ou d'un chariot élévateur. Installer les batteries de la façon décrite à la page suivante.

Til de batterijen in de batterij-ruimte en gebruik hiervoor een kraan of een vorkheftruck. Plaats de batterijen zoals aangegeven op de volgende bladzijde.

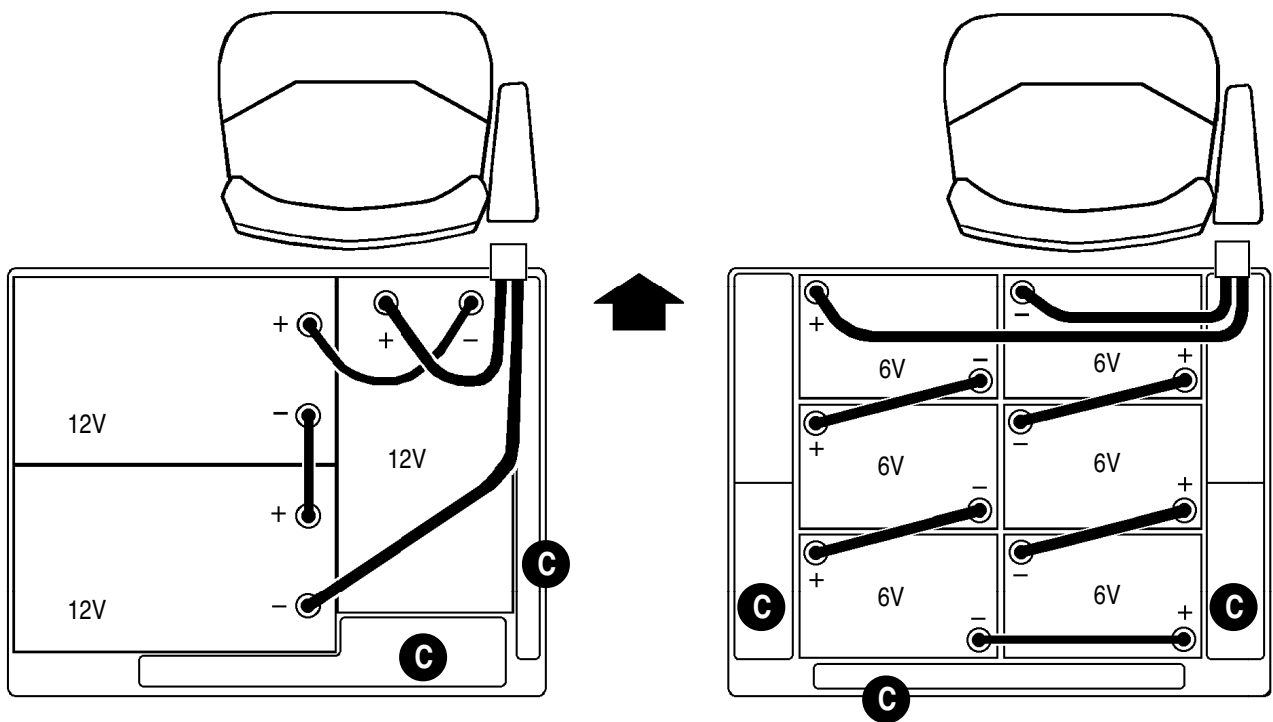

Insert spacers around the batteries as shown (C). Install battery cables as shown.

Legen Sie die Abstandsblöcke um die Batterien herum ein, wie es gezeigt wird (C). Installieren Sie die Batteriekabel, wie es gezeigt wird.

Introduire des entretoises autour des batteries de la façon indiquée (C). Brancher les câbles de la façon indiquée.

Leg de opvulblokken, zoals op de tekening is aangegeven (C). Monteer de batterijkabels.

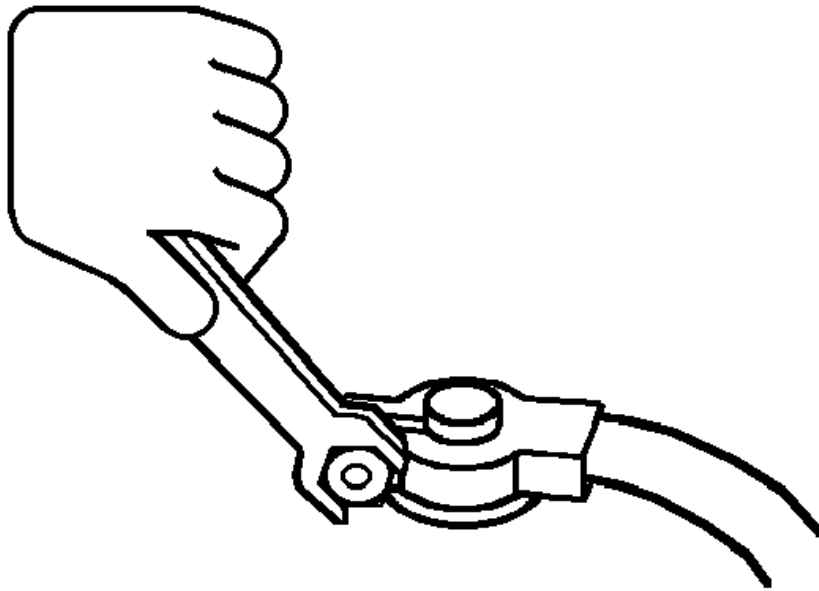

Tighten the nuts on the battery terminals.

Ziehen Sie die Muttern an den Batteriekontakten fest.

Serrer les écrous des bornes des batteries.

Draai de accuklemmen op de accupolen vast.

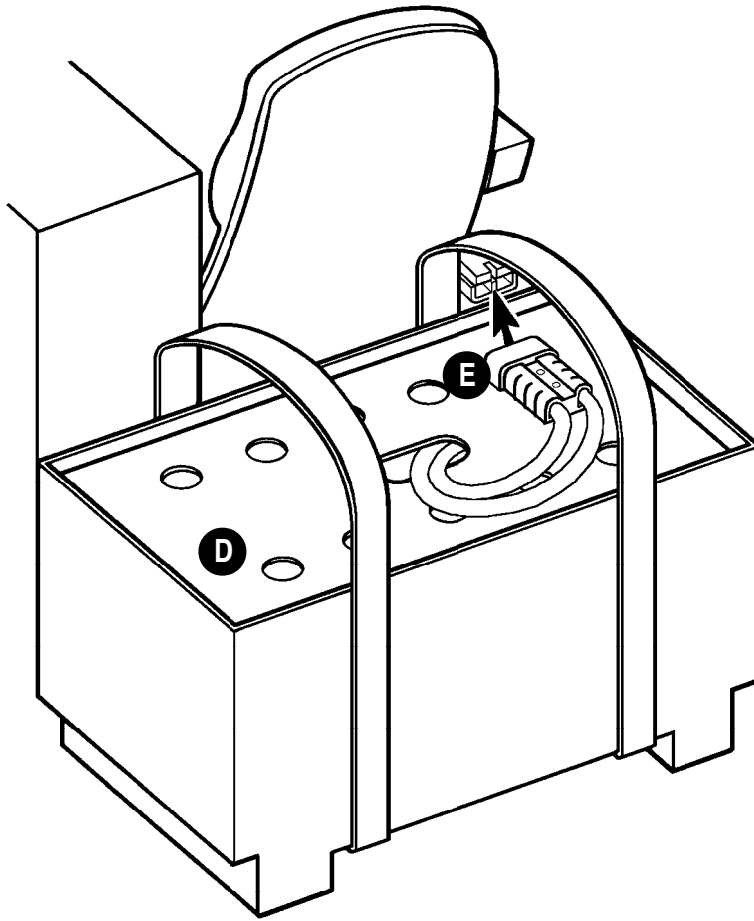

Install the battery cover **(D)** and connect the batteries to the machine **(E)**. Reconnect the tank lanyard and tip the tank back into place.

Installieren Sie die Batterieabdeckung **(D)**, und schließen Sie die Batterie an der Maschine an **(E)**. Befestigen Sie das Seil für den Tank, und kippen Sie den Tank in die Ausgangsposition zurück.

Installer le couvercle **(D)** et brancher les batteries à la machine **(E)**. Raccorder la lanière du réservoir et rabattre le réservoir en position.

Breng de batterij-afdekplaat aan **(D)** en sluit de batterijen aan op de machine **(E)**. Maak de tankvergrendeling weer vast en kantel de tank terug op z'n plaats.

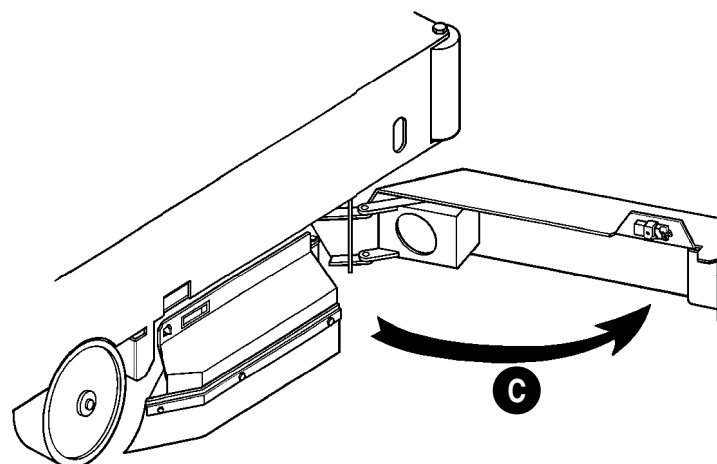
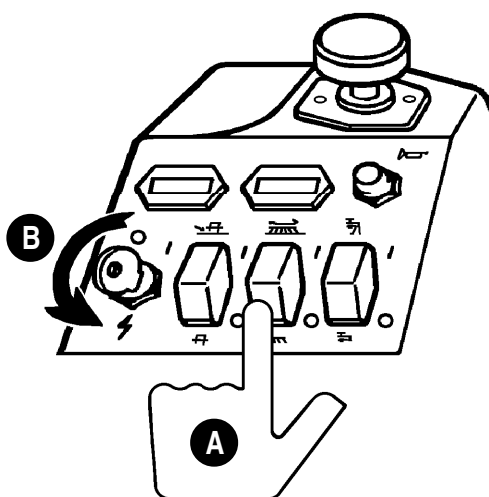

Install the Brushes

Make sure the brush switch is off (O) **(A)** and the key switch is off (O) **(B)**, then open the outer skirt door **(C)**.

Installation der Bürsten

Überzeugen Sie sich, daß der Schalter für die Bürste auf aus (O) steht **(A)** und daß der Schlüsselschalter auf aus (O) steht **(B)**; dann öffnen Sie die äußere Schürzentüre **(C)**.

Installation des brosses

S'assurer que le commutateur des brosses et la clé de contact sont tous deux sur arrêt (O) **(A)** et **(B)**, puis ouvrir la porte de jupe extérieure **(C)**.

Borstels Monteren

Verzeker u ervan dat de borstelschakelaar uit (0) staat **(A)** en de kontaktsleutel uit (0) **(B)** open dan de spatschermen **(C)**.

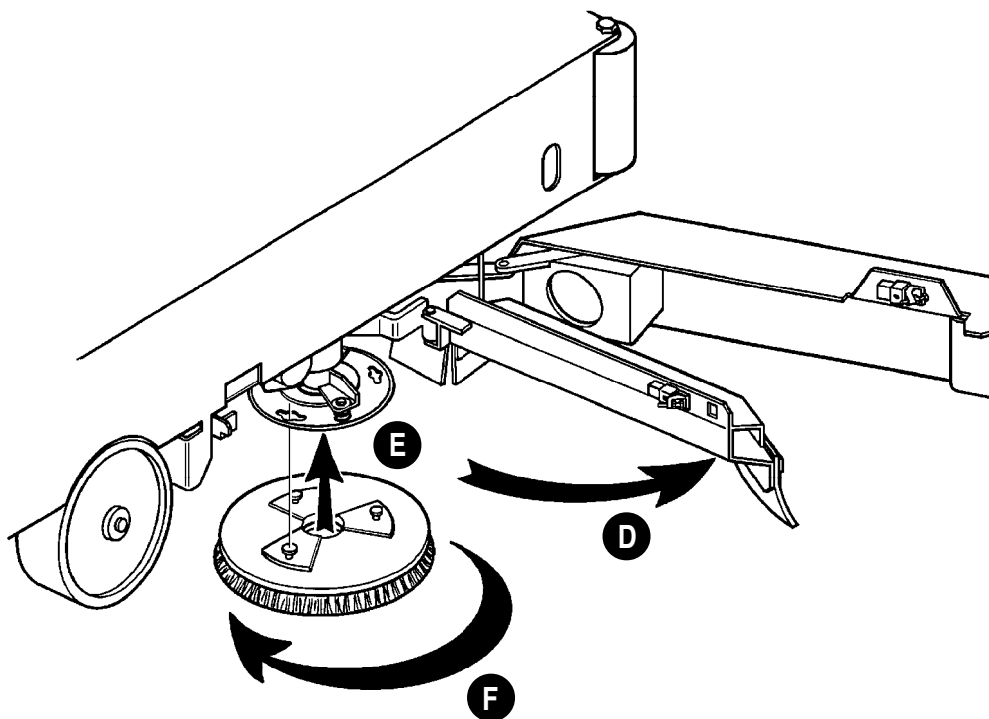

Open the inner skirt door **(D)**, install the brush **(E)** and twist to lock in place **(F)**. Repeat procedure for brush on left side.

Öffnen Sie die innere Schürzentüre **(D)**, installieren Sie die Bürste **(E)**, und verdrehen Sie sie, um sie einrasten zu lassen **(F)**. Wiederholen Sie den Vorgang für die Bürste auf der linken Seite.

Ouvrir la porte de jupe intérieure **(D)**, installer la brosse **(E)** et la tourner pour l'enclencher en position **(F)**. Répéter la procédure pour la brosse opposée.

Open de spatschermdeur **(D)** breng de borstels aan, **(E)** en draai deze, zo dat hij in de vergrendeling glijdt **(F)**. Herhaal deze handeling aan de linkerkant.

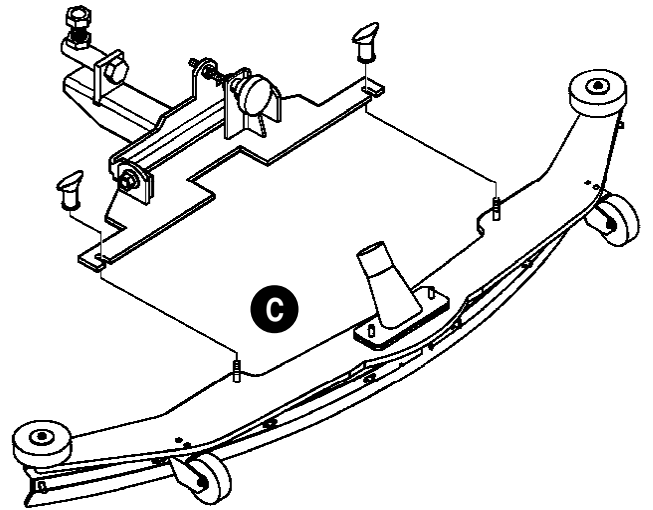
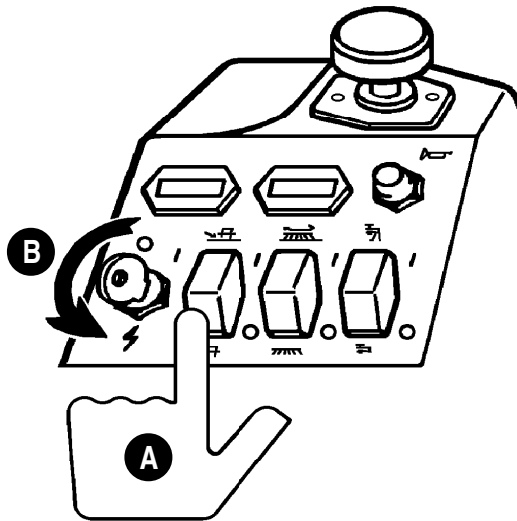

Install the Squeegee

Make sure the squeegee is up (O) **(A)** and the key switch is off (O) **(B)**, then install the squeegee on the mount **(C)**.

Installation des Rakels

Vergewissern Sie sich, daß das Rakel angehoben ist (O) **(A)** und daß der Schlüsselschalter auf aus (O) steht **(B)**; dann installieren Sie das Rakel auf der Montagevorrichtung **(C)**.

Installation de l'embouchure

S'assurer que l'embouchure est relevée (O) **(A)** et que la clé de contact est sur arrêt (O) **(B)**, puis installer l'embouchure sur son support **(C)**.

Zuigmond Aanbrengen

Verzeker u ervan dat de zuigmond omhoog staat (O) **(A)** en dat de kontaktsleutel uitstaat (O) **(B)** breng dan de zuigmond aan op de montageplaat **(C)**.

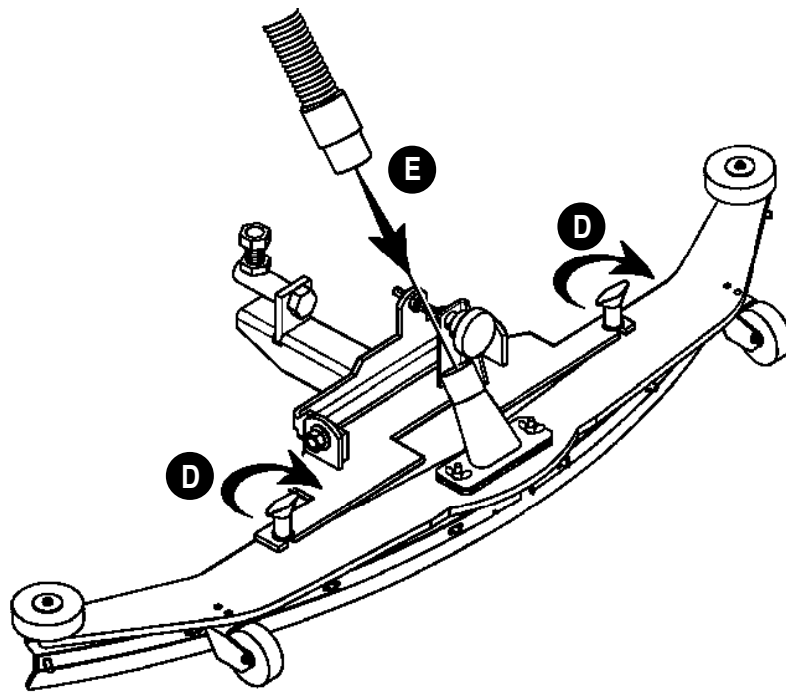

Tighten the thumb nuts **(D)**, and connect the hose **(E)**.

Ziehen Sie die Handmuttern fest **(D)**, und schließen Sie den Schlauch an **(E)**.

Serrer les écrous papillons **(D)** et brancher le flexible **(E)**.

Draai de vleugelmoeren vast **(D)** en sluit de afzuigslang aan **(E)**.

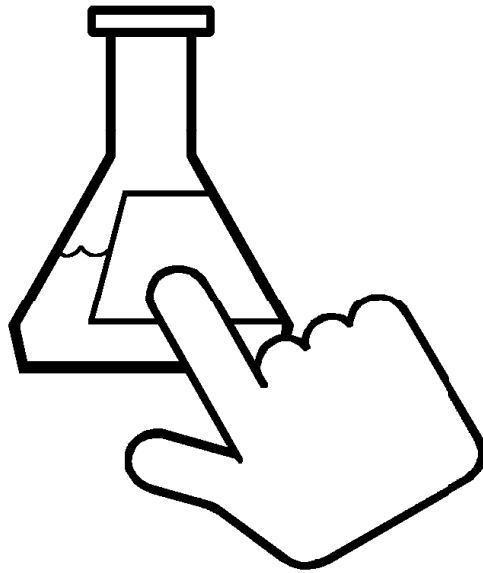

Fill the Solution Tank

Read the cleaning chemical label and figure the proper amount of chemical to mix for a tank that holds 37.5 Imperial / gallons 45 US gallons (170 litres).

Füllen des Frischwassertank

Lesen Sie das Etikett des chemischen Reinigungsmittels, und ermitteln Sie die entsprechende Menge an Reinigungsmittel, um eine Mischung für einen 170-Liter-Tank anzufertigen.

Remplissage du reservoir de solution

Suivre les indications de dosage du fabricant du produit chimique de lavage et calculer la quantité adéquate à mélanger pour un réservoir d'une capacité de 170 litres.

Vullen van de schoonwatertank

Lees nauwkeurig de gegevens op het etiket van het reinigingsmiddel en voeg het reinigingsmiddel in de juiste dosering toe voor een tankinhoud van 170 liter.

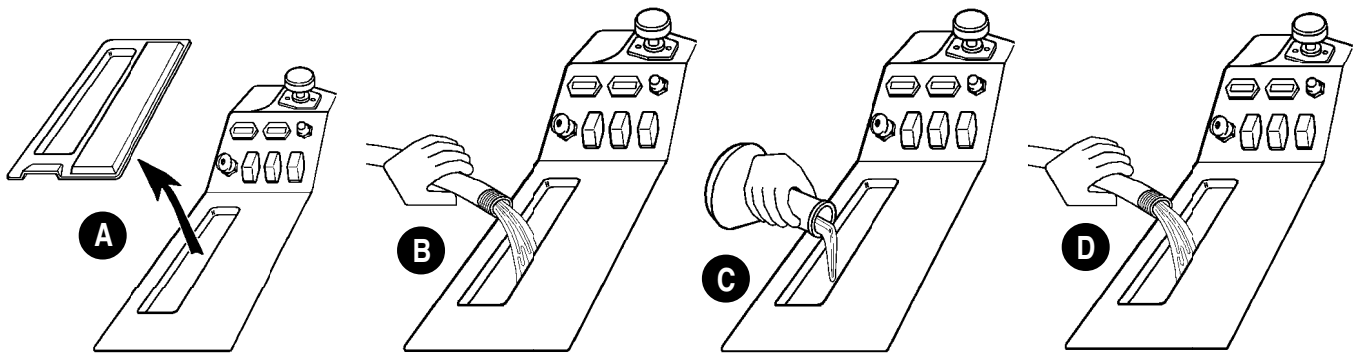

Remove the solution tank cover **(A)**, then fill the tank 1/3 full of water **(B)**, add the cleaning chemical **(C)**, then fill the tank to the bottom of the opening with water **(D)**.

Nehmen Sie die Abdeckung vom Lösungsmitteltank **(A)**; füllen Sie dann den Tank 1/3 mit Wasser **(B)**; geben Sie das chemische Reinigungsmittel dazu **(C)**; und füllen Sie dann den Tank bis zur Unterseite der Öffnung auf **(D)**.

Retirer le couvercle du réservoir de solution **(A)**, remplir ce dernier au tiers d'eau **(B)**, ajouter le produit de lavage **(C)**, puis verser de l'eau jusqu'à la base de l'ouverture **(D)**.

Neem de afdekplaat van de schoonwatertank **(A)** vul de tank tot ca. 1/3 met water **(B)** voeg het reinigingsmiddel toe **(C)** en vul de tank af met water tot aan de onderzijde van de opening **(D)**.

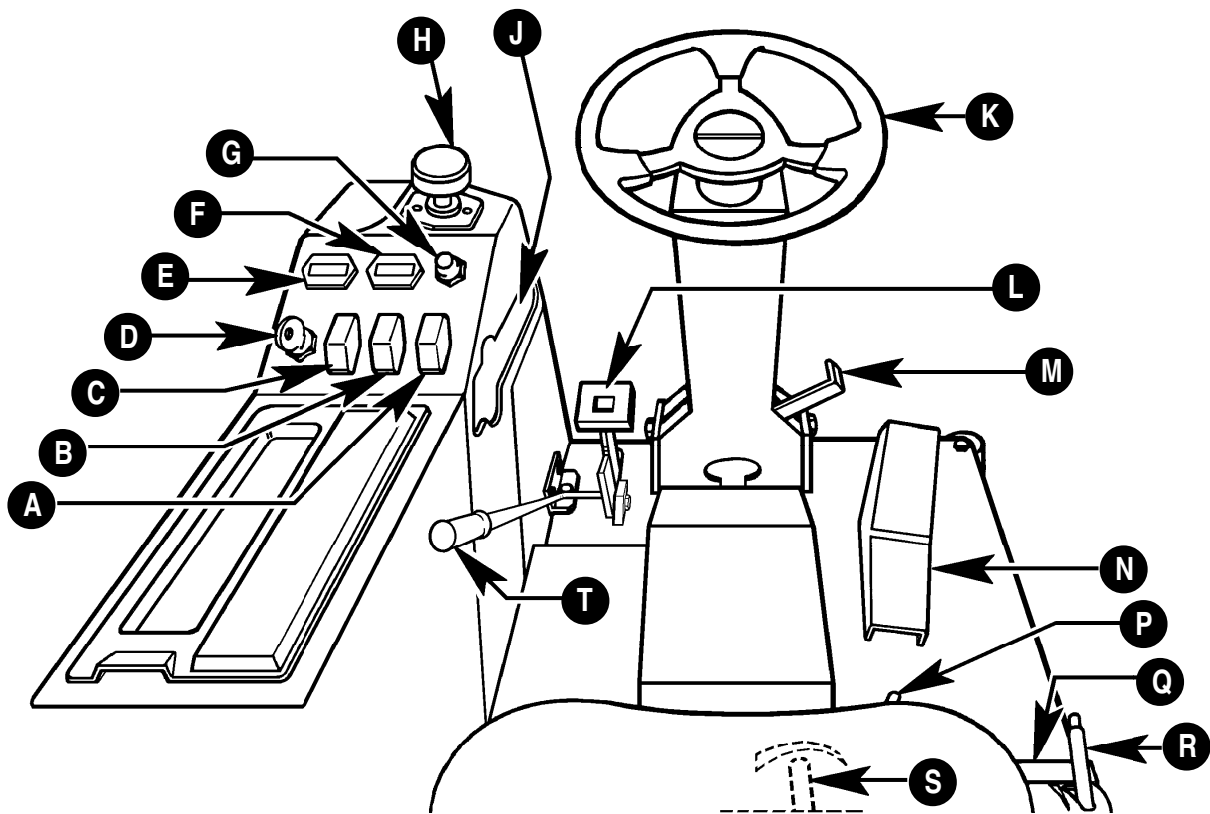

Driving

Become familiar with the controls before operating the machine.

- A Solution Switch
- B Brush Switch
- C Squeegee Switch
- D Key Switch
- E Battery Fuel Gauge
- F Hour Meter
- G Horn
- H Emergency Power Disconnect
- J Circuit Breaker Panel
- K Steering Wheel
- L Brake
- M Tilt Steering Adjuster
- N Forward/Reverse Drive Pedal
- P Seat Adjuster
- Q Battery Charger Port
- R Brush Pressure Lever
- S Solution Flow Lever
- T Parking Brake

Fahren der Maschine

Machen Sie sich mit den Bedienelementen vertraut, bevor Sie die Maschine in Betrieb nehmen.

- A Schalter für die Lösungsmittelzufuhr
- B Schalter für die Bürste
- C Schalter für das Raket
- D Schlüsselschalter
- E Ladeanzeige für die Batterie
- F Stundenzähler
- G Hupe
- H Notaus für die Stromversorgung
- J Sicherungskasten
- K Lenkrad
- L Bremse
- M Lenksäulenverstellung
- N Gaspedal für Vor-/Rücklauf
- P Sitzverstellung
- Q Ladeanschluß für die Batterie
- R Einstellheiß für den Bürstenaufgedruck
- S Einstellheiß für die Lösungsmittelzufuhr
- T Handbremse

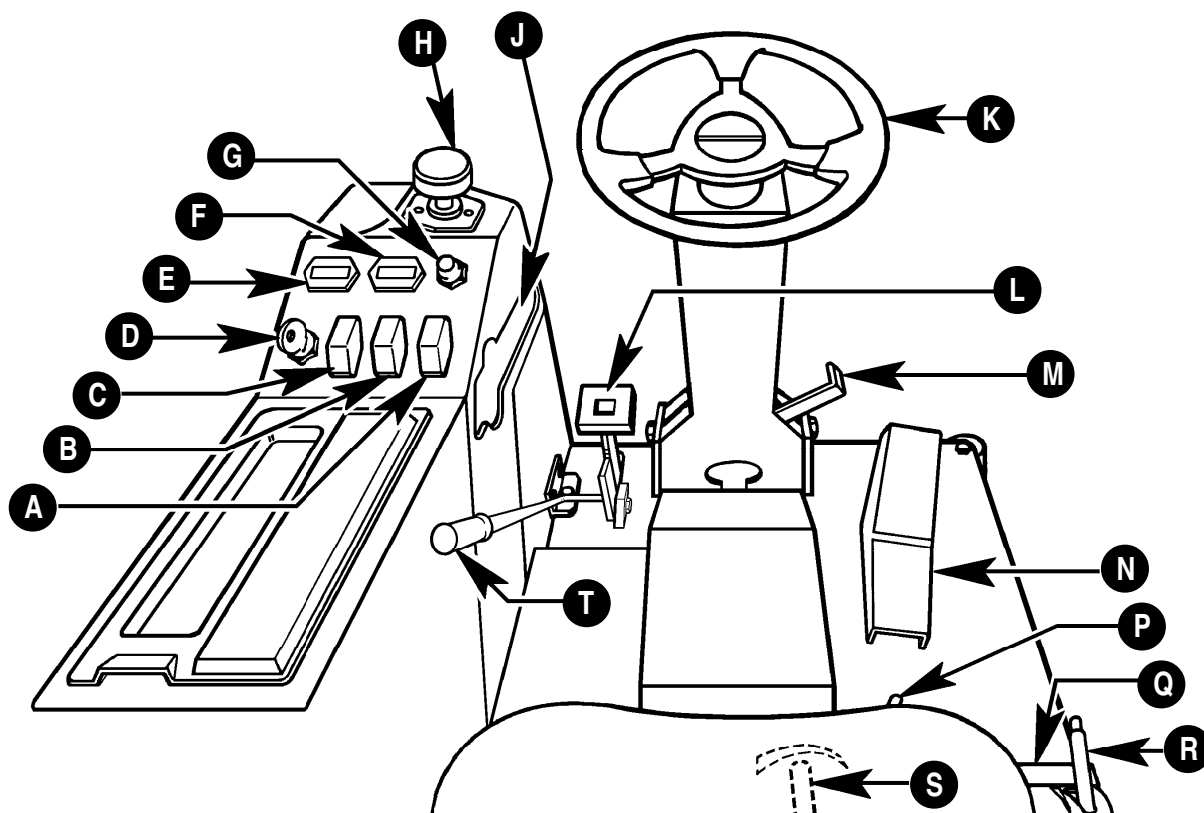

Conduite

Se familiariser avec les commandes avant d'utiliser la machine.

- A Commutateur de solution
- B Commutateur des brosses
- C Commutateur de l'embouchure
- D Commutateur principal à clé
- E Indicateur de décharge des batteries/niveau de carburant
- F Compteur horaire
- G Avertisseur
- H Coupure d'alimentation d'urgence
- J Panneau de disjoncteurs
- K Volant
- L Frein
- M Manette de réglage d'inclinaison du volant
- N Pédale de déplacement marche AV/AR
- P Réglage du siège
- Q Port de charge des batteries
- R Levier de pression des brosses
- S Levier d'écoulement de solution
- T Frein à main

Rijden met de machine

Zorg ervoor dat u met de bedieningselementen bekend bent voordat u de machine in gebruik neemt

- A Schakelaar voor de schoonwatertoevoer
- B Schakelaar voor de borstels
- C Schakelaar voor de zuigmond
- D Kontaktsleutel
- E Batterijcontrolemeter
- F Urenteller
- G Claxon
- H Dodemansknop voor het stroomcircuit
- J Zekeringskast
- K Stuurwiel
- L Rem
- M Stuurversteller
- N Aandrijfpedaal voor- of achteruit
- P Stoelversteller
- Q Aansluiting voor de batterijlader
- R Instelhendel voor de borsteldruk
- S Instelhendel voor de schoonwatertoevoer
- T Handrem

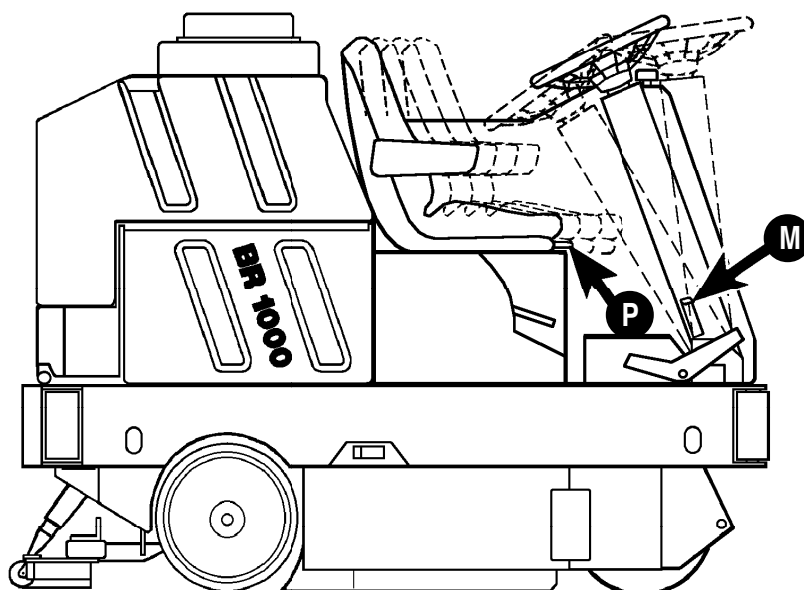

While seated on the machine, adjust the seat (**P**) and the steering wheel (**M**) to a comfortable position.

Setzen Sie sich auf die Maschine, und bringen Sie den Sitz (**P**) und das Lenkrad (**M**) in eine bequeme Position.

Prendre place sur la machine, puis régler le siège (**P**) et le volant (**M**) à une position confortable.

Stel de juiste stand van de stoel (**P**) in als u op de machine zit en van het stuurwiel (**M**) totdat de prettigste positie is gevonden.

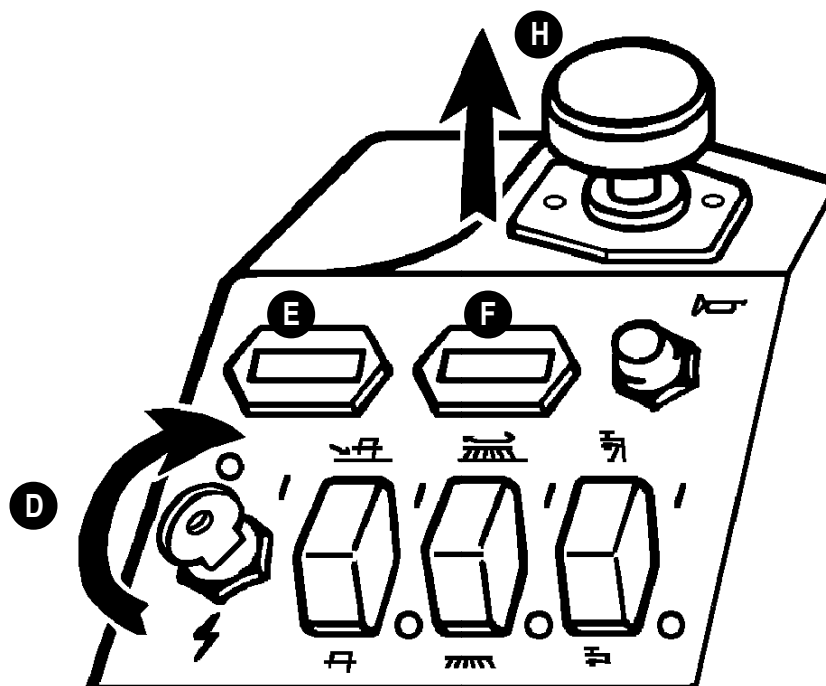

Pull the power disconnect button up (**H**). Turn the key switch on (I) (**D**). This will display the battery fuel gauge (**E**) and the hour meter (**F**).

Ziehen Sie den Notausknopf nach oben (**H**). Schalten Sie den Schlüsselschalter auf ein (I) (**D**). Dadurch wird ein Wert auf der Ladekontrolle (**E**) und auf dem Stundenzähler (**F**) angezeigt.

Tirer le bouton de coupure d'alimentation vers le haut (**H**). Tourner la clé de contact sur marche (I) (**D**). L'indicateur de décharge des batteries/niveau de carburant (**E**) et le compteur horaire (**F**) apparaissent.

Trek de dodemansknop naar boven (**H**). Draai de contactsleutel op aan (I) (**D**). Daardoor worden waarden aangegeven in de batterijcontrolemeter (**E**) en de urenteller (**F**).

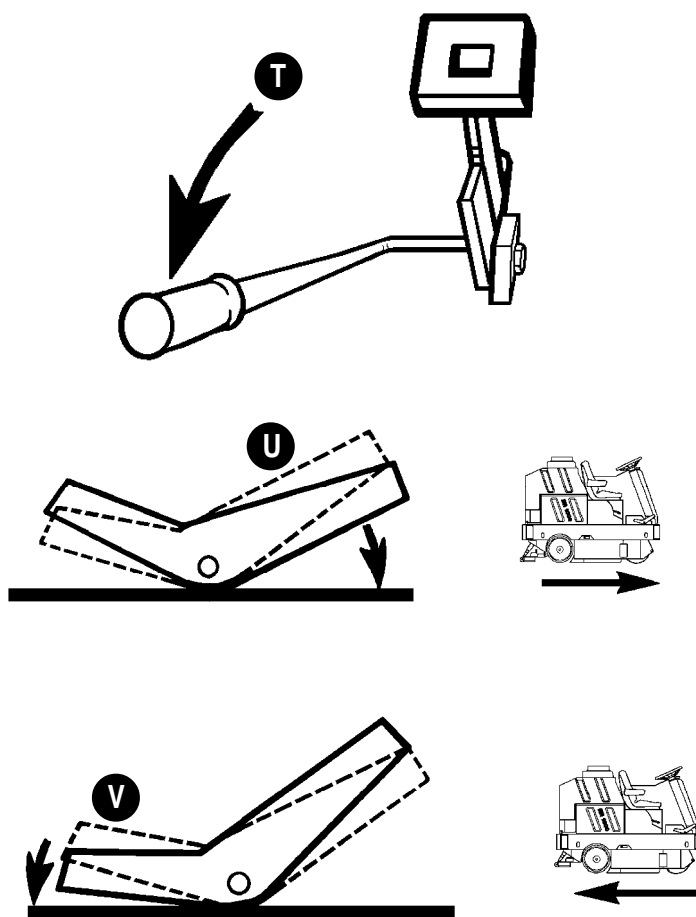

Release the parking brake (**T**), and press the FRONT of the drive pedal to go FORWARD (**U**), or the REAR of the pedal to go in REVERSE (**V**).

Lösen Sie die Handbremse (**T**), und drücken Sie auf den VORDEREN Teil des Gaspedals, um VORWÄRTS zu fahren (**U**), oder auf den HINTEREN Teil des Pedals, um RÜCKWÄRTS zu fahren (**V**).

Desserrer le frein à main (**T**) et appuyer sur l'AVANT de la pédale de déplacement pour partir en MARCHÉ AVANT (**U**), ou sur l'ARRIERE de la pédale pour partir en MARCHÉ ARRIERE (**V**).

Zet de handrem vrij (**T**) en druk op het bovenste deel van het pedaal in om vooruit te rijden (**U**), of het onderste deel van het pedaal om achteruit te rijden (**V**).

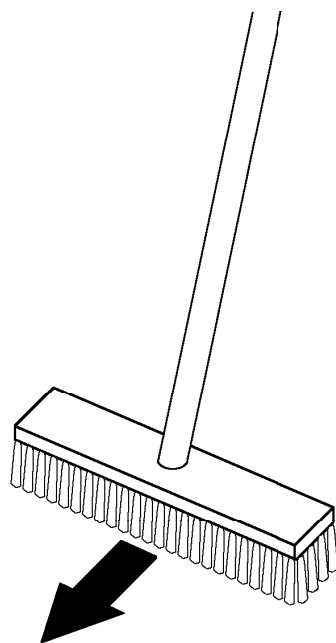

Scrubbing

Sweep the floor before scrubbing.

Schrubben

Kehren Sie den Boden, bevor Sie ihn abschrubben.

Lavage

Balayer la surface avant de procéder au lavage.

Schrobben

Veeg de vloer voordat u gaat schrobben

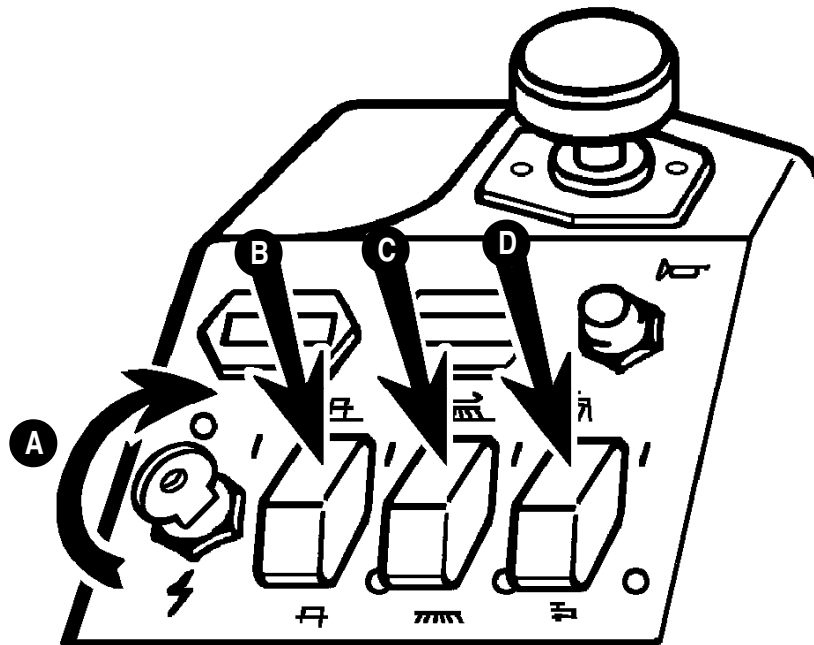

With the key switch on (I) **(A)**, turn on (I) the squeegee switch **(B)**, the brush switch **(C)** and the solution switch **(D)**.

Schalten Sie zuerst den Schlüsselschalter auf ein (I) **(A)**, und schalten Sie dann den Schalter für das Raket (I) **(B)**, den Schalter für die Bürste **(C)** und den Schalter für die Lösungsmittelzufuhr **(D)** ein.

Tourner la clé de contact sur marche (I) **(A)**, ainsi que le commutateur de l'embouchure **(B)**, des brosses **(C)** et de la solution **(D)**.

Draai de kontaktsleutel op aan (I) **(A)** schakel de zuigmond (I) **(B)** de borstelschakelaar **(C)** en de schakelaar voor de schoonwatertoevoer in **(D)**.

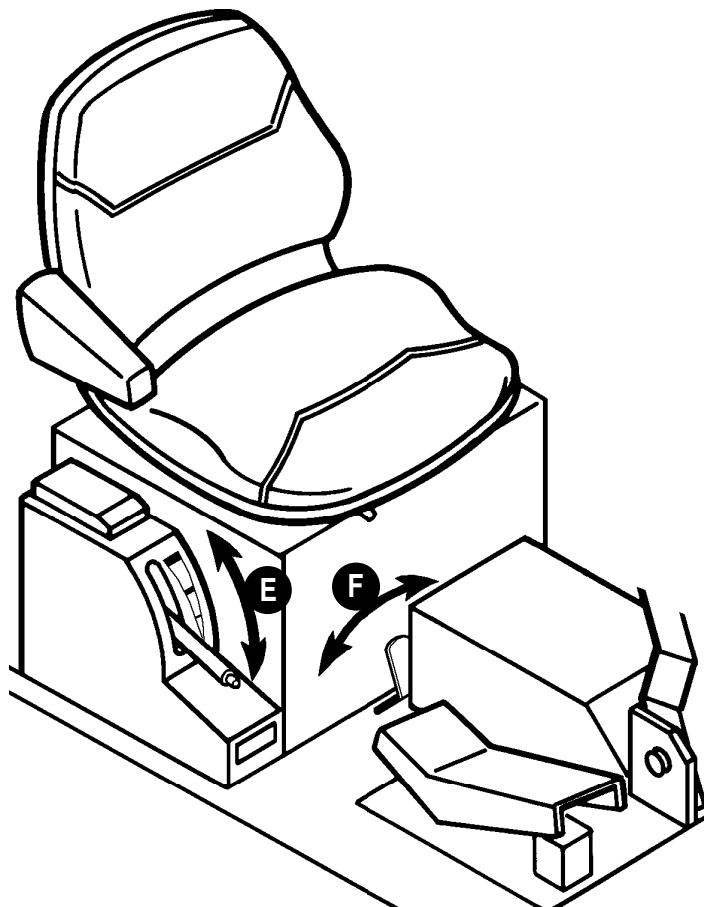

Place the brush pressure lever into one of the three positions (**E**), position the solution flow lever at mid-range (**F**). Adjust settings during operation.

Bringen Sie den Hebel für den Bürstenaufgedruck in eine der drei Stellungen (**E**); stellen Sie den Hebel für die Lösungsmittelzufuhr ungefähr in die Mitte (**F**). Regeln Sie die Stellungen im Betrieb nach.

Sélectionner l'une des trois positions du levier de pression des brosses (**E**), positionner le levier d'écoulement de la solution à peu près à mi-course (**F**). Ajuster le réglage pendant l'utilisation.

Zet de instelhendel van de borsteldruk in één van de drie standen (**E**) zet de hendel voor de schoonwatertoevoer ongeveer in het midden (**F**) stel de afstelling tijdens het gebruik fijner af.

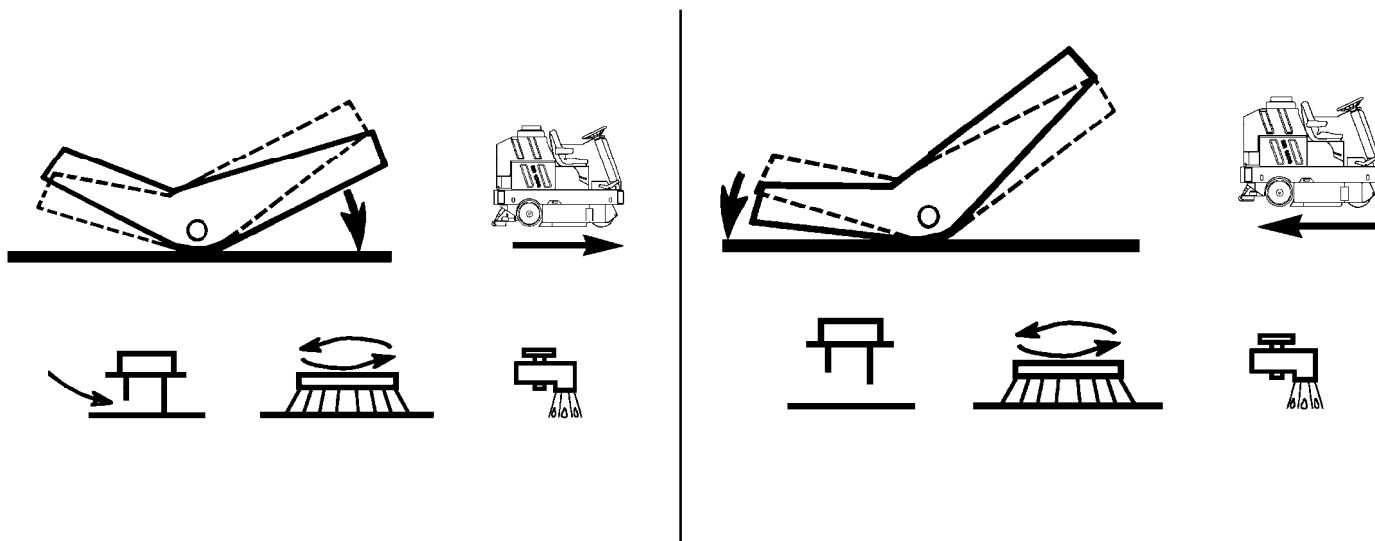

When the machine is moving either forward or in reverse, the brushes are on and solution is dispensed. The squeegee is down only while the machine is moving forward.

Wenn die Maschine vorwärts oder rückwärts fährt, sind die Bürsten eingeschaltet und das Lösungsmittel wird abgegeben. Das Raket ist nur dann gesenkt, wenn sich die Maschine vorwärts bewegt.

Lorsque la machine se déplace en marche AV ou AR, les brosses sont actionnées et la solution s'écoule. L'embouchure ne s'abaisse que lorsque la machine se déplace en marche AV.

Als de machine zich voor- of achterwaarts beweegt blijven de borstels draaien en wordt schoonwater toegevoegd. De zuigmond is alleen op de vloer als de machine naar voren beweegt.

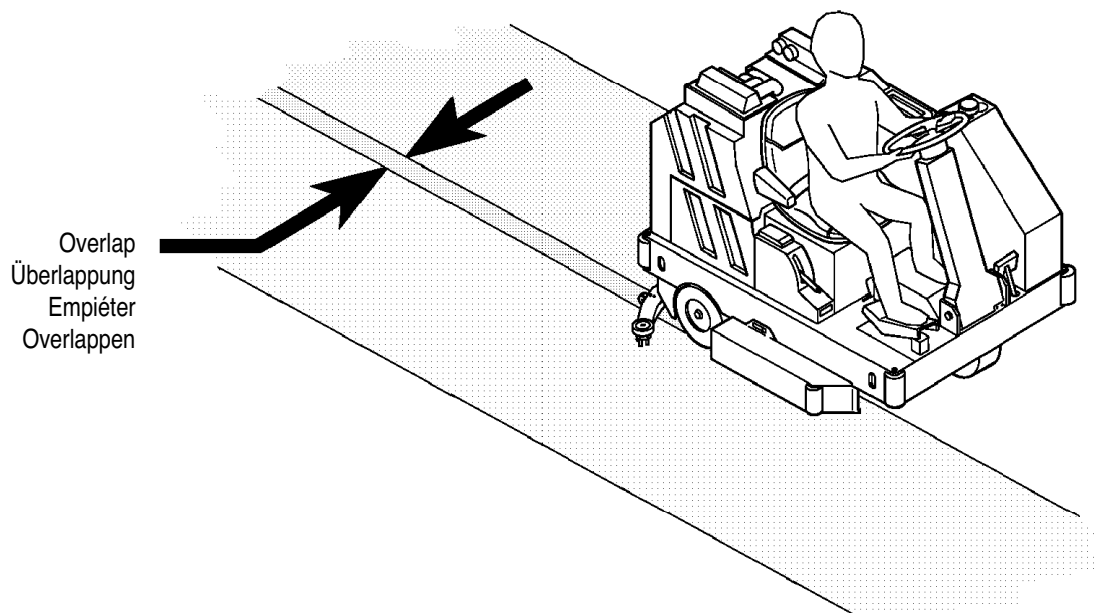

During Operation

Overlap passes 4 inches (10 cm).

Im Betrieb

Die Bahnen überschneiden sich 10 cm.

Pendant l'utilisation

Empiéter de 10 cm sur la bande de nettoyage précédente.

In bedrijf

Maak banen met een overlapping van 10 cm.

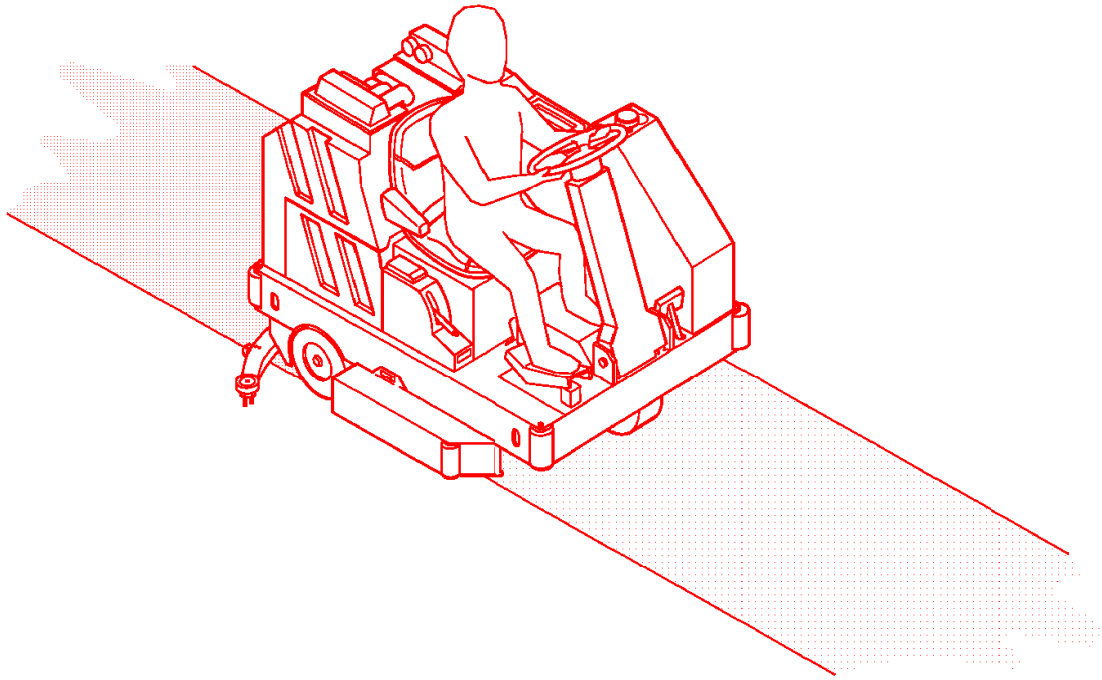

Double-scrub hard-to-clean floors. Make the first pass(es) with the squeegee up, scrubbing and leaving the cleaning solution on the floor to work. Then make the final pass with the squeegee down.

Schrubben Sie schwer zu reinigende Fußböden zweimal ab. Ziehen Sie die erste Bahn (die ersten Bahnen) mit angehobenem Raket; schrubben Sie dabei, und lassen Sie das Reinigungsmittel auf den Fußboden einwirken. Dann fahren Sie noch einmal über die Fläche, und zwar mit gesenktem Raket.

Double lavage pour les surfaces difficiles à nettoyer. Passer une première fois avec l'embouchure relevée, en frottant et en laissant agir la solution nettoyante sur la surface. Terminer en passant avec l'embouchure abaissée.

Schrob de te reinigen vloer tweemaal. Maak de eerste keer banen met de zuigmond omhoog en laat het schrobwater met het reinigingsmiddel op de vloer inwerken. Daarna schrobt u nog eenmaal de vloer maar nu met de zuigmond op de vloer.

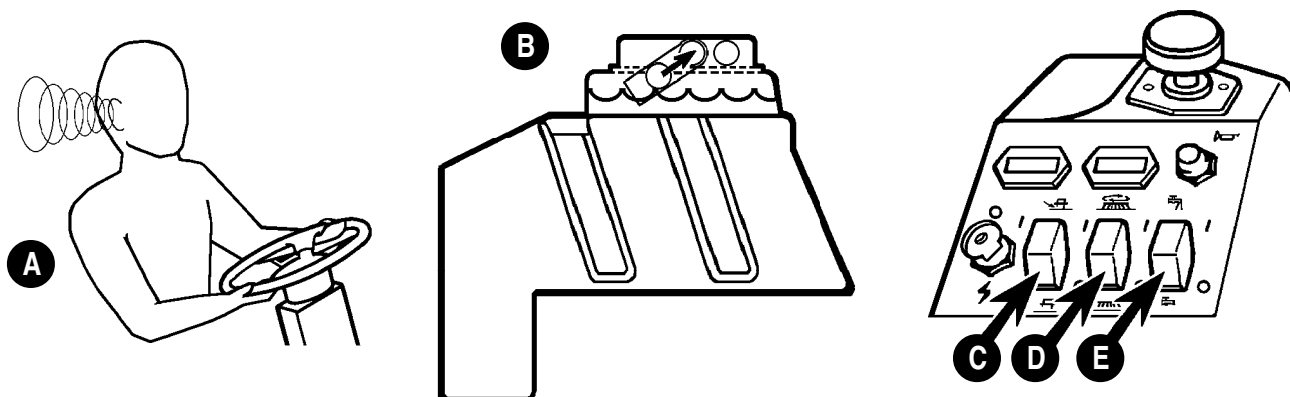

Listen for a change in the sound of the vacuum motor **(A)** that indicates the recovery tank float has closed **(B)**. Also, if the machine no longer seems to pick up water, the recovery tank may be full. Since the recovery tank is larger than the solution tank, it is likely that the solution tank will be empty before the recovery tank is filled. When the recovery tank is full, turn off (O) the squeegee switch **(C)**, brush switch **(D)**, and solution switch **(E)**. Then drive the machine to a disposal site and empty the recovery tank, following local disposal regulations.

Achten Sie darauf, ob sich das Geräusch des Sauggebläsemotors **(A)** verändert, da dies andeutet, daß der Schwimmer den Auffangbehälter geschlossen hat **(B)**. Außerdem: Wenn es scheint, daß die Maschine kein Wasser mehr aufnimmt, könnte der Auffangbehälter voll sein. Da der Auffangbehälter größer als der Lösungsmittelbehälter ist, wird es in der Regel vorkommen, daß das Lösungsmittel ausgeht, bevor der Auffangbehälter gefüllt wird. Wenn der Auffangbehälter voll ist, schalten Sie den Schalter für die Absaugleiste **(C)**, für die Bürste **(D)** und für die Lösungsmittelzufuhr **(E)** auf aus (O). Fahren Sie dann mit der Maschine zu einer Entsorgungsstelle, und entleeren Sie den Auffangbehälter; befolgen Sie dabei die örtlichen Entsorgungsvorschriften.

Ecouter le bruit du moteur d'aspiration **(A)**; tout changement indique que le flotteur du réservoir de récupération est fermé **(B)**. D'autre part, si la machine ne semble plus ramasser l'eau, il est possible que le réservoir de récupération soit plein. Etant plus grand que le réservoir de solution il ne devrait pas se remplir le premier. Lorsque le réservoir de récupération est plein, couper (O) l'embouchure **(C)**, les brosses **(D)** et la solution **(E)**, puis conduire la machine jusqu'à un lieu de vidange et vider le réservoir de récupération en respectant la réglementation locale relative à l'élimination des déchets.

Let er op of het geluid van de zuigmotor verandert **(A)** omdat dat betekent dat de vlotter de toevoer afgesloten heeft **(B)**. Ook kan als de machine geen water meer opneemt de vuilwatertank vol zijn. Omdat de vuilwatertank groter is dan de schoonwatertank is het normaal dat de schoonwatertank eerder leeg is dan de vuilwatertank vol. Als de vuilwatertank vol is, de volgende schakelaars uit (O) zetten : de zuigmondshakelaar **(C)** de borstelschakelaar **(D)** en de schoonwaterschakelaar **(E)**. Rijd de machine naar een ruimte waar de tanks kunnen worden geleegd en denk aan de (lokale) voorschriften inzake het milieu.

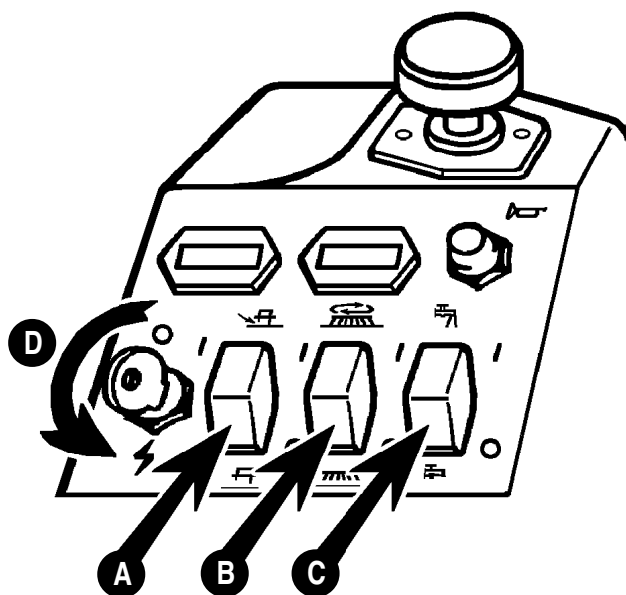

After Use: Daily Maintenance

Turn off (O) the squeegee switch (A), brush switch (B), and solution switch (C). Then drive the machine to a disposal area and turn off (O) the key switch (D).

Nach dem Einsatz: Tägliche Wartung

Schalten Sie den Schalter für das Raket (A), für die Bürste (B) und für die Lösungsmittelzufuhr (C) auf aus (O). Fahren Sie dann mit der Maschine zu einer Entsorgungsstelle, und schalten Sie den Schlüsselschalter auf aus (O) (D).

Après utilisation: entretien quotidien

Couper (O) l'embouchure (A), les brosses (B) et la solution (C), puis conduire la machine jusqu'à un lieu de vidange et tourner la clé de contact (D) sur arrêt (O).

Na het gebruik : dagelijks onderhoud

Schakel de volgende schakelaars uit (0): zuigmondschakelaar (A) borstelschakelaar (B) en schoonwaterschakelaar (C). Rijd de machine naar een geschikte ruimte en draai de contactsleutel op uit (0) (D).

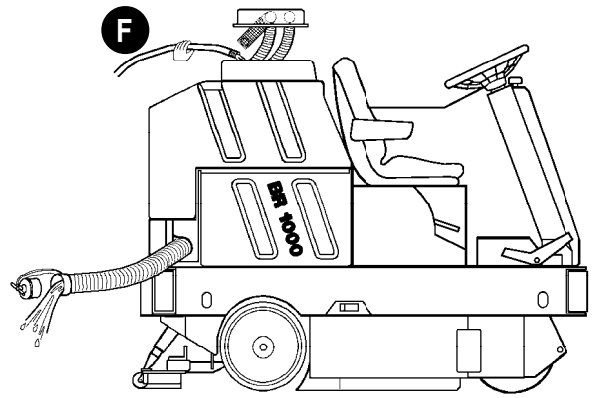
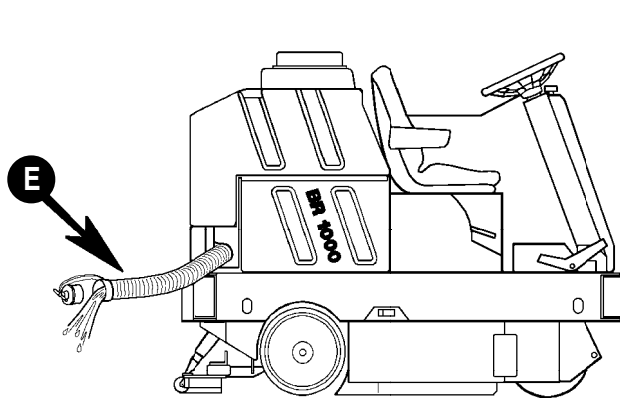

Pull the drain hose out **(E)**, direct it to a proper disposal area, and remove the plug. Allow the tank to drain completely, then rinse the tank with clean water **(F)**.

Ziehen Sie den Ablasschlauch heraus **(E)**, richten Sie ihn auf einen entsprechenden Ausguß, und ziehen Sie den Pfropfen heraus. Lassen Sie den Tank vollkommen auslaufen, und spülen Sie ihn dann mit reinem Wasser durch **(F)**.

Débrancher le flexible de vidange **(E)**, le diriger vers le point de vidange et retirer le bouchon. Attendre que le réservoir soit complètement vide, puis le rincer à l'eau propre **(F)**.

Trek de afvoerslang naar buiten **(E)** hang deze in de beschikbare afvoer en verwijder de stop. Laat de tanks volledig leeglopen en spoel hem na met schoonwater **(F)**.

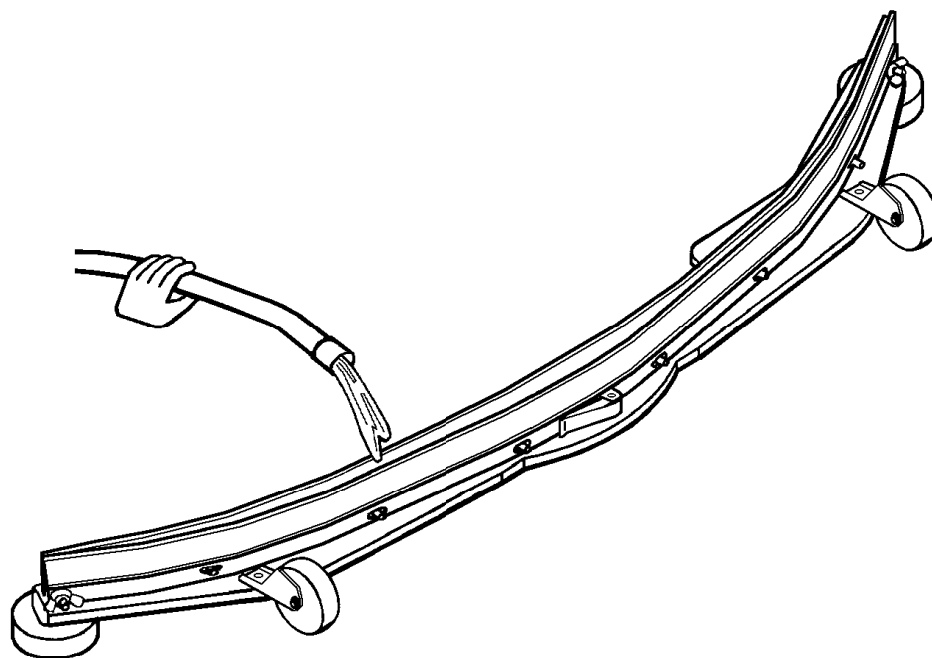

Rinse the squeegee with clean water.

Spülen Sie das Rakel mit reinem Wasser ab.

Rincer l'embouchure à l'eau propre.

Spoel de zuigmond met schoonwater af.

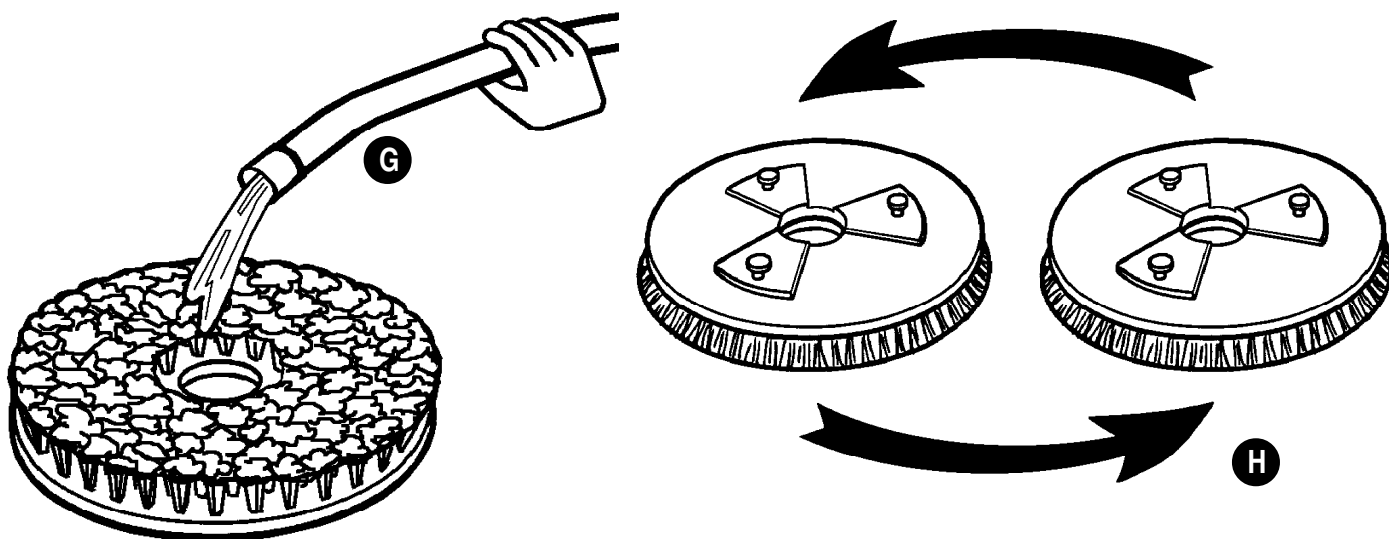

Rinse the brushes with clean water **(G)**. Rotate the brushes to extend bristle life **(H)**.

Spülen Sie die Bürsten mit reinem Wasser ab **(G)**. Vertauschen Sie die Bürsten, um die Lebensdauer der Borsten zu verlängern **(H)**.

Rincer les brosses à l'eau propre **(G)**. Intervertir les brosses pour augmenter la durée de vie des poils **(H)**.

Spoel de borstels met schoonwater af **(G)**. Verwissel de borstel voor een langere levensduur van het borstelhaar **(H)**.

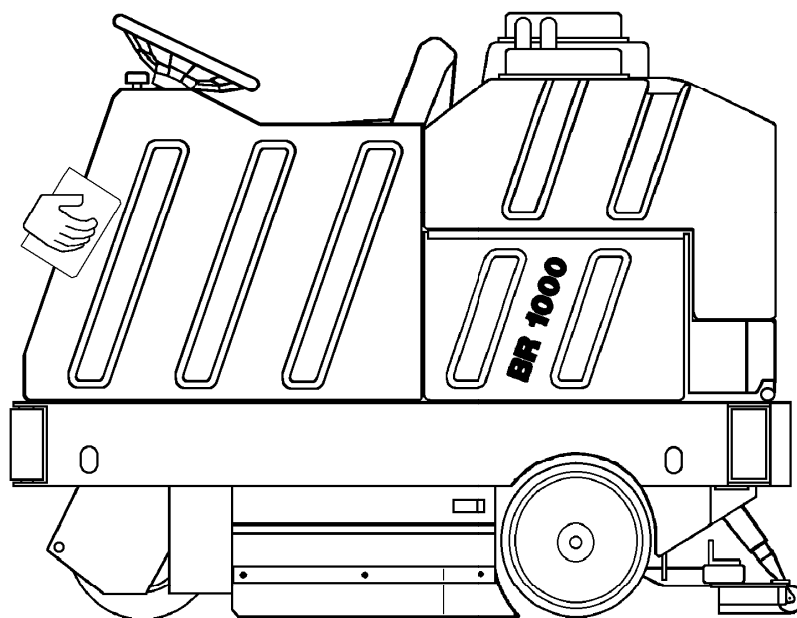

Wipe the machine with a clean, damp cloth.

Wischen Sie die Maschine mit einem sauberen, feuchten Tuch ab.

Essuyer la machine avec un chiffon propre et humide.

Neem de machine met een schone, vochtige doek af.

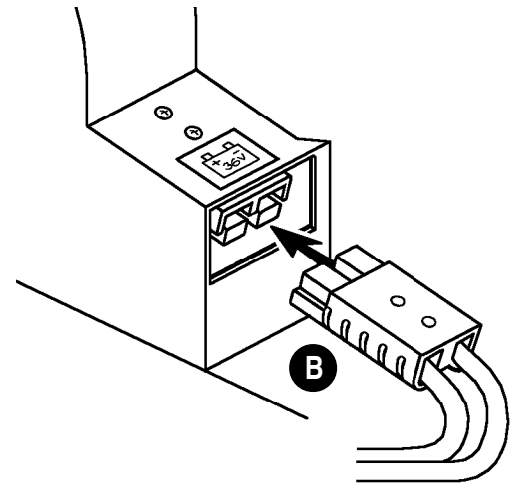
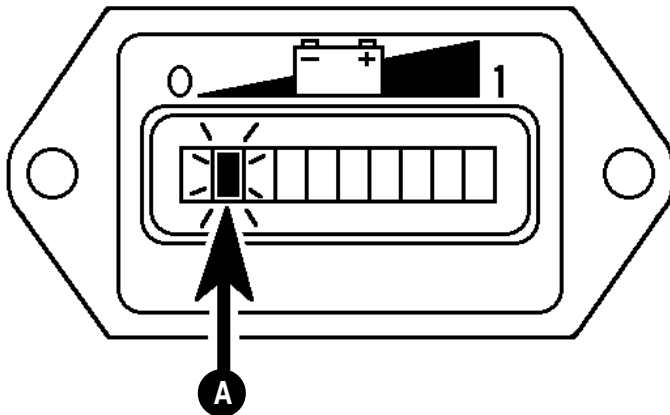

Charge the batteries if the machine has been used for more than one hour, or when you see a double-flashing light on the battery fuel gauge (A). Plug the battery charger into the machine's battery charger plug port next to the seat (B). Follow the instructions on the battery charger.

⚠ CAUTION !

Do not allow batteries to sit in a discharged condition. Doing so will greatly reduce battery life.

Laden Sie die Batterien auf, wenn die Maschine länger als eine Stunde im Einsatz war oder wenn eine Lampe auf der Ladekontrolle für die Batterie doppelt zu blinken beginnt (A). Stecken Sie das Ladegerät an der Maschine an, und zwar am Anschluß für das Ladegerät, der sich neben dem Fahrersitz befindet (B). Folgen Sie den Anweisungen am Ladegerät.

⚠ VORSICHT !

Lassen Sie es nicht zu, daß die Batterien in ungeladenem Zustand verbleiben. Diese könnte die Lebensdauer der Batterien erheblich verkürzen.

Charger les batteries si la machine a fonctionné pendant plus d'une heure, ou si un témoin à double clignotement s'allume sur l'indicateur de décharge des batteries/niveau de carburant (A). Brancher le chargeur de batteries dans la prise correspondante de la machine, près du siège (B). Suivre les instructions du chargeur de batteries.

⚠ ATTENTION !

Ne pas laisser les batteries déchargées. Cela a pour effet de réduire considérablement leur durée de vie.

Laad de batterijen iedere keer op als de machine langer dan een uur in gebruik is geweest, of als u een dubbel knipperlicht ziet op de batterijcontrolemeter (A). Sluit de batterijlader dan aan op de batterijlader-aansluiting van de machine die zich naast de stoel bevindt (B).

⚠ OPGELET !

Zorg ervoor dat de batterijen nooit helemaal ontladen zijn. Dat kan de levensduur van de batterijen aanmerkelijk bekorten.

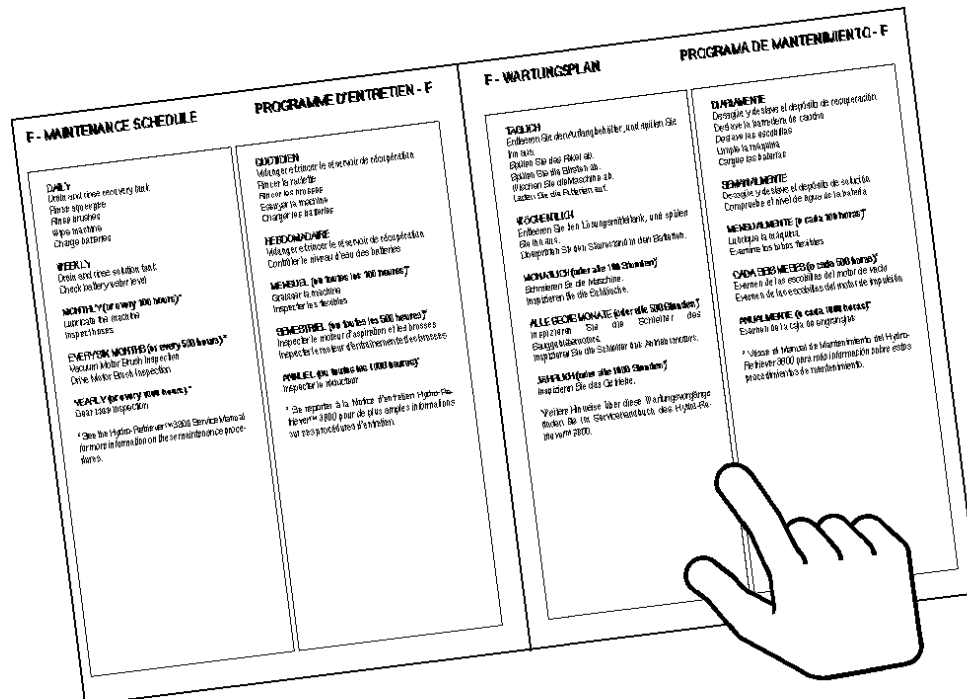

Check the maintenance schedule and perform any required maintenance before storage.

Richten Sie sich nach dem Wartungsplan, und führen Sie alle erforderlichen Arbeiten vor dem Abstellen durch.

Vérifier le programme d'entretien et effectuer tout entretien nécessaire avant de ranger la machine.

Kontroleer onderstaand onderhoudsschema en verricht de noodzakelijke handelingen alvorens de machine op te bergen.

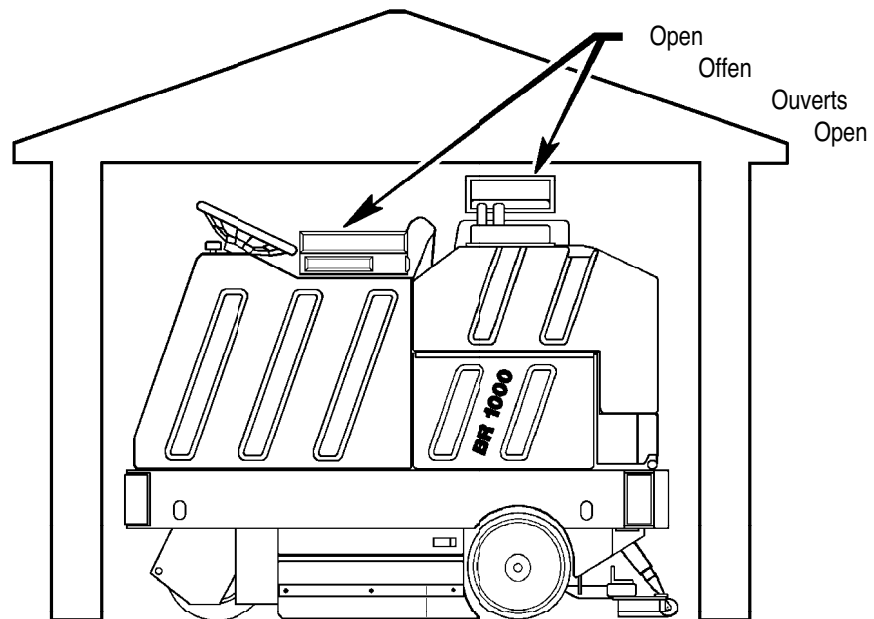

Move the machine to a storage area, remove the key and set the parking brake. Store indoors in a clean, dry place with the tank covers open.

Fahren Sie die Maschine auf den Abstellplatz, ziehen Sie den Schlüssel ab, und ziehen Sie die Handbremse fest. Stellen Sie sie in einem Gebäude ab, und zwar an einer sauberen und trockenen Stelle und mit offenen Tankdeckeln.

Ranger la machine dans un lieu approprié, retirer la clé et serrer le frein à main. Ranger la machine dans un endroit fermé, propre et sec, en laissant les couvercles des réservoirs ouverts.

Parkeer de machine in een droge vorstvrije ruimte en trek de handrem aan. Laat beide tankdeksels open.

Maintenance Schedule

DAILY

Drain and rinse recovery tank
Rinse squeegee
Rinse brushes
Wipe machine
Charge batteries

WEEKLY

Drain and rinse solution tank
Check battery water level

MONTHLY (OR EVERY 100 HOURS)*

Lubricate the machine
Inspect hoses

EVERY SIX MONTHS (OR EVERY 300 HOURS)*

Vacuum Motor Brush Inspection
Drive Motor Brush Inspection

YEARLY (OR EVERY 1000 HOURS)*

Gear case inspection

* See the BR1000 Service Manual for more information on these maintenance procedures.

Wartungsplan

TÄGLICH

Entleeren Sie den Auffangbehälter, und spülen Sie ihn aus.
Spülen Sie das Raket ab.
Spülen Sie die Bürsten ab.
Wischen Sie die Maschine ab.
Laden Sie die Batterien auf.

WÖCHENTLICH

Entleeren Sie den Lösungsmittelkanne, und spülen Sie ihn aus.
Überprüfen Sie den Säurestand in den Batterien.

MONATLICH (ODER ALLE 100 STUNDEN)*

Schmieren Sie die Maschine.
Inspizieren Sie die Schläuche.

ALLE SECHS MONATE (ODER ALLE 300 STUNDEN)*

Inspizieren Sie die Schleifer des Sauggebläsemotors.
Inspizieren Sie die Schleifer des Antriebsmotors.

JÄHRLICH (ODER ALLE 1000 STUNDEN)*

Inspizieren Sie das Getriebe.

* Weitere Hinweise über diese Wartungsvorgänge finden Sie im Servicehandbuch des BR1000.

Programme d'entretien

QUOTIDIEN

Vidanger et rincer le réservoir de récupération
Rincer l'embouchure
Rincer les brosses
Essuyer la machine
Charger les batteries

HEBDOMADAIRE

Vidanger et rincer le réservoir de récupération
Contrôler le niveau d'eau des batteries

MENSUEL (OU TOUTES LES 100 HEURES)*

Graisser la machine
Inspecter les flexibles

SEMESTRIEL (OU TOUTES LES 300 HEURES)*

Inspecter le moteur d'aspiration et les brosses
Inspecter le moteur d'entraînement et les brosses

ANNUEL (OU TOUTES LES 1000 HEURES)*

Inspecter le réducteur

* Se reporter à la Notice d'entretien Nilfisk BR1000 pour de plus amples informations sur ces procédures d'entretien.

Onderhoudsschema

DAGELIJKS

Leeg en spoel de vuilwatertank na
Spoel de zuigmond af
Spoel de borstel af
Neem de machine af

WEEKELIJKS

Leeg en spoel de schoonwatertank na
Kontroleer het vloeistofniveau van de batterijen

MAANDELIJKS (OF IEDERE 100 UUR)*

Smeer de machine
Kontroleer de slangen

IEDER HALF JAAR (OF IEDERE 300 UUR)*

Koolborstels van de zuigmotor nakijken
Borstelaandrijfmotor nakijken

JAARLIJKS (OF IEDERE 1000 UUR)*

Aandrijving nakijken

* voor nadere informatie zie het Nilfisk BR1000 service handboek inzake onderhoudsprocedures.

Check the Battery Water Level

Check the water level of the batteries at least once a week. After charging the batteries, remove the vent caps and check the water level in each battery cell. Using distilled water, fill each cell to the level indicator (or to 1/2 inch (13 mm) over the tops of the plates). DO NOT OVER-FILL THE BATTERIES!

CAUTION !

Acid can spill on to the floor if the batteries are over-filled.

Tighten the vent caps. Wash the tops of the batteries with a solution of baking soda and water (2 tablespoons of baking soda to one quart of water).

Überprüfen sie den Säurestand in den Batterien.

Überprüfen Sie den Säurestand in den Batterien mindestens einmal in der Woche. Nachdem Sie die Batterien geladen haben, nehmen Sie die Belüftungskappen ab und überprüfen Sie den Säurestand in jeder Batteriezelle. Füllen Sie jede Zelle bis zur Markierung (oder 13 mm höher als die Oberkante der Platten), und verwenden Sie dazu destilliertes Wasser. FÜLLEN SIE DIE BATTERIEN NICHT ZU VOLL!

VORSICHT !

Es kann Säure auf den Boden verschüttet werden, wenn die Batterien zu voll gefüllt werden.

Ziehen Sie die Belüftungskappen fest. Waschen Sie die Oberseite der Batterien mit einer Lösung aus Soda und Wasser (2 Eßlöffel Soda und 1,13 Liter Wasser).

Controle du niveau d'eau des batteries

Contrôler le niveau d'eau des batteries au moins une fois par semaine. Après avoir chargé les batteries, retirer les bouchons d'aération et vérifier le niveau d'eau de chaque élément. Verser de l'eau distillée jusqu'à l'indicateur de niveau (ou 13 mm au-dessus du haut des plaques). NE PAS TROP REMPLIR!

ATTENTION !

De l'acide peut couler sur le sol si les batteries sont trop remplies.

Visser les bouchons d'aération. Laver le haut des batteries avec une solution de bicarbonate de soude et d'eau (2 cuillères à soupe de bicarbonate pour un litre d'eau).

Kontroleer het vloeistofniveau van de batterijen

Kijk het vloeistofniveau van de batterijen tenminste eenmaal per week na. Na het opladen van de batterijen moeten de accudoppen worden verwijderd en iedere cel worden gecontroleerd op de stand van de vloeistof. Gebruik gedistilleerd water en vul iedere cel tot zo'n 13 mm boven de platen. Overvul de batterijen niet !

OPGELT !

Accuzuur kan op de grond lekken als de batterijen worden overvuld.

Draai de accudoppen vast. Maak de bovenkant van de batterijen schoon met water.

Drain and Rinse the Solution Tank

Flush the solution system to prevent a build-up of detergent residue in the solution valves. Park the machine at a disposal site and drain the solution tank (drain hose located under left front bumper). When the tank is empty, close the drain hose and put 3 inches (8 cm) of clean water in the tank. Open the flow control valve by the seat all the way. Turn on (I) the key switch and the solution switch. Push down on the drive pedal just enough to get the solution flowing without moving the machine. Allow all of the water to drain through the valves. Return the flow control valve to its original position, turn the solution switch off (O) and turn the key switch off (O).

Entleeren sie den Lösungsmittelank, und Spülen sie ihn aus.

Spülen Sie die Lösungsmittelanlage durch, um eine Ablagerung von Reinigungsmittelrückständen in den Ventilen für das Lösungsmittel zu verhindern. Parken Sie die Maschine auf einer Entsorgungsstelle, und entleeren Sie den Lösungsmittelank. (Der Ablasschlauch befindet sich unter der linken, vorderen Stoßstange.) Wenn der Tank leer ist, verschließen Sie den Ablasschlauch; dann füllen Sie 8 cm reines Wasser in den Tank. Öffnen Sie das Ventil zur Zufuhrsteuerung ganz, das sich neben dem Sitz befindet. Schalten Sie den Schlüsselschalter und den Schalter für die Lösungsmittelzufuhr auf ein (I). Steigen Sie auf das Gaspedal, aber nur so stark, daß das Lösungsmittel zu fließen beginnt, ohne die Maschine dabei in Gang zu setzen. Lassen Sie das ganze Wasser durch die Ventile abfließen. Stellen Sie das Ventil zur Zufuhrsteuerung wieder in die ursprüngliche Stellung; schalten Sie den Schlüsselschalter und den Schalter für die Lösungsmittelzufuhr auf aus (O).

Vidange et rinçage du réservoir de solution

Rincer le système de solution pour éviter toute accumulation de résidus de détergent dans les vannes de solution. Garer la machine au-dessus d'un point de vidange et vidanger le réservoir de solution (le flexible de vidange se trouve sous le pare-chocs avant gauche). Lorsque le réservoir est vide, fermer le flexible de vidange et verser 8 cm d'eau propre dans le réservoir. Ouvrir à fond la vanne de commande d'écoulement près du siège. Mettre la clé de contact et le commutateur de solution sur marche (I). Appuyer juste assez sur la pédale de déplacement pour que la solution commence à couler sans que la machine se déplace. Laisser l'eau s'écouler complètement à travers les vannes. Ramener la vanne de commande d'écoulement à sa position originale, puis mettre le commutateur de solution et la clé de contact sur arrêt (O).

Legen en afspoelen van de schoonwatertank

Spoel het schoonwatersysteem door om te voorkomen dat resten reinigingsmiddel zich vastzetten op de kleppen. Parkeer de machine op een geschikte plaats en leeg de schoonwatertank (de afvoerslang bevindt zich onder de linker voorbumper) Open de doorstroomklep bij de stoel helemaal. Schakel de kontaktsleutel (1) en de schoonwaterschakelaar in. Druk het pedaal precies ver genoeg in om het water te laten stromen zonder dat de machine naar voren beweegt. Laat al het water langs de kleppen stromen. Zet de doorstroomklep terug in de oude stand draai de schoonwaterschakelaar uit (0) en schakel de kontaktsleutel uit (0).

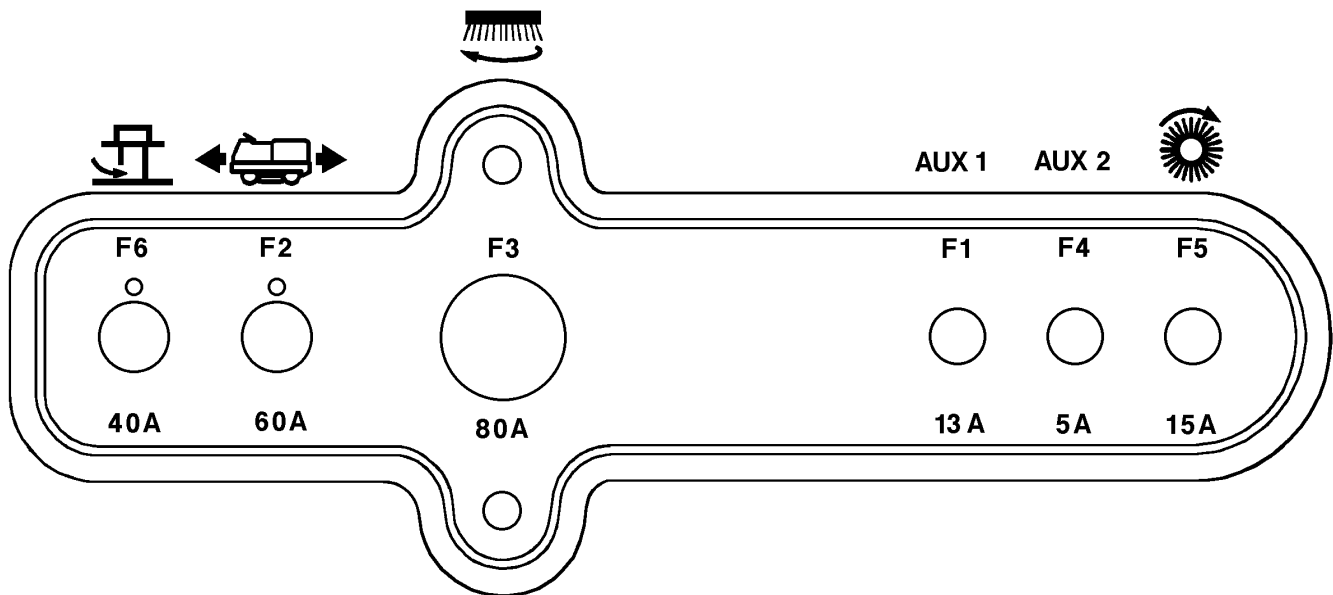

Troubleshooting

Circuit Breakers

- F1 Auxillary 1 13A
- F2 Wheel Drive 60A
- F3 Brush Motor 80A
- F4 Auxillary 2 5A
- F5 Optional Pre-Sweep 15A
- F6 Vacuum Motor 40A
- F7 Optional Extended Scrub 3.5A (not shown)

The circuit breakers are located on the left inside wall of the operator's compartment. Circuit breakers protect electrical components from damage due to overload conditions. If a circuit breaker trips, try to determine the cause. Once the problem has been corrected, push the button to reset the circuit breaker. If the button does not stay in, wait five minutes and try again. If the circuit breaker trips repeatedly, call your Nilfisk dealer for service.

Fehlersuche

Sicherungsautomaten

- F1 Sicherungsautomat für das Zusatzgerät 1, 13 A
- F2 Sicherungsautomat für den Radantrieb, 60 A
- F3 Sicherungsautomat für den Bürstenantrieb, 80 A
- F4 Sicherungsautomat für das Zusatzgerät 2, 5 A
- F5 Sicherungsautomat für die Sonderausstattung mit der Vorkehrbürste, 15 A
- F6 Sicherungsautomat für den Sauggebläsemotor, 40 A
- F7 Sicherungsautomat für die Sonderausstattung für eine verbreiterte Schrubbahn, 3,5 A

Die Sicherungsautomaten befinden sich an der linken, inneren Wand des Bereichs mit dem Fahrersitz. Die Sicherungsautomaten schützen die elektrischen Teile vor Beschädigung, die durch Überlastung hervorgerufen werden kann. Wenn ein Sicherungsautomat auslöst, versuchen Sie, die Ursache festzustellen. Wenn das Problem behoben wurde, drücken Sie den Knopf, um den Sicherungsautomaten wieder einzuschalten. Wenn der Knopf nicht gedrückt bleibt, warten Sie fünf Minuten und probieren Sie es dann noch einmal. Wenn der Sicherungsautomat immer wieder auslöst, wenden Sie sich an Ihren Nilfisk-Händler, und lassen Sie die Maschine reparieren.

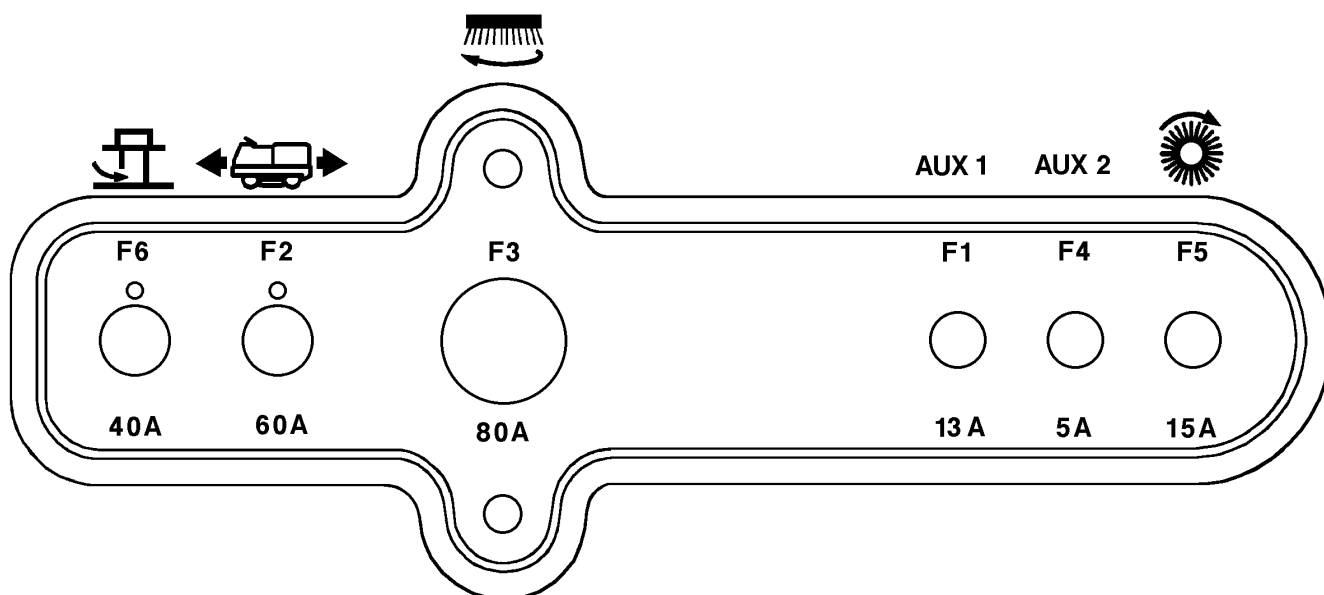

Depistage des défauts

Disjoncteurs

- F1 Disjoncteur auxiliaire 1, 13A
- F2 Disjoncteur entraînement des roues, 60 A
- F3 Disjoncteur moteur des brosses, 80 A
- F4 Disjoncteur auxiliaire 2, 5 A
- F5 Disjoncteur pré-balayage optionnel, 15 A
- F6 Disjoncteur moteur d'aspiration, 40 A
- F7 Disjoncteur lavage étendu optionnel, 3,5 A (pas indiqué)

Les disjoncteurs se trouvent sur la paroi intérieure gauche du compartiment de l'utilisateur. Ils protègent les composants électriques contre les dégâts pouvant être causés par une surcharge. Si un disjoncteur se déclenche, essayer d'en déterminer la cause. Une fois que le problème a été corrigé, réarmer le disjoncteur en appuyant sur le bouton. Si le bouton refuse de rester enfoncé, attendre 5 minutes, puis essayer à nouveau. Si le disjoncteur se déclenche constamment, contacter votre technicien SAV Nilfisk qui effectuera un entretien.

Verhelpen van storingen

Zekeringen

- F1 Hulpstukken 1 (bedieningspaneel) 13 Ah
- F2 Wielaandrijving 60 Ah
- F3 Borstelmotor 80 Ah
- F4 Hulpsysteem (bedieningspaneel)
- F5 Veeginrichting 15 Ah (optie)
- F6 Zuigmotor 40 Ah
- F7 Bijzondere uitvoering met bredere schroefmogelijkheid 3,5 Ah (niet afgebeeld)

De zekeringen bevinden zich links aan de binnenzijde van de bestuurdersplaats. Zekeringen beschermen de elektrische circuits en motoren tegen schade door overbelasting. Als de zekering eruit springt probeer dan de oorzaak op te sporen. Als de oorzaak is weggenomen wordt de zekering weer ingeschakeld door de knop in te drukken. Als de knop niet ingedrukt blijft zitten - 5 minuten wachten en opnieuw proberen. Als de zekering er herhaaldelijk uit blijft springen de Nilfisk service dienst bellen.

For More Information

Other Manuals Available

See the BR 1000 Service Manual (Form Number 56043022) for in-depth maintenance and service information.

See the BR 1000 Parts List (Form Number 56042296) for part numbers and ordering information.

Technical Specifications

| Model | | BR 1000 |
|---------------------------------|-------------------|--------------------------|
| Model No. | | 56409629 |
| Current | A | 123 |
| Voltage, Batteries | V | 6 x 6V/36V - 3 x 12V/36V |
| Battery Capacity | Ah | 350 - 450 |
| Protection Grade | | IP23 |
| Sound Power Level (ISO 3744) | dB(A)/20 μ Pa | <70 |
| Shipping Weight | lbs/kg | 1,370/621 |
| Total Weight | lbs/kg | 3,000/1,360 |
| Vibrations at the Hand Controls | m/s ² | <2.5m/s ² |
| Vibrations at the Seat | m/s ² | <0.5m/s ² |

Weitere Informationen

Andere Verfügbare Handbücher

Umfangreiche Informationen über Wartung und Service finden Sie im Servicehandbuch des BR1000 (Drucksortennummer 56043022).

Die Ersatzteilnummern und die Bestellangaben finden Sie in der Ersatzteilliste des BR1000 (Drucksortennummer 56042296).

Technische Daten

| Modell | | BR 1000 |
|--------------------------------------|-------------------|--------------------------|
| Artikel Nummer | | 56409629 |
| Stromaufnahme | A | 123 |
| Spannung der Batterien | V | 6 x 6V/36V - 3 x 12V/36V |
| Batteriekapazität | Ah | 350 - 450 |
| Schutzklasse | | IP23 |
| Geräuschpegel nach (ISO 3744) | dB(A)/20 μ Pa | <70 |
| Nettogewicht | lbs/kg | 1,370/621 |
| Totalgewicht | lbs/kg | 3,000/1,360 |
| Vibrationen an der Bedienungskonsole | m/s ² | <2.5m/s ² |
| Vibrationen am Sitz | m/s ² | <0.5m/s ² |

Supplement d'informations

Autres notices disponibles

Voir la Notice d'entretien BR 1000 (N° formulaire 56043022) pour une explication approfondie de l'entretien et de la maintenance.

Voir la Liste de pièces BR 1000 (N° formulaire 56042296) pour les numéros de pièces et les informations relatives à la commande de pièces.

Caractéristiques techniques

| Modèle | | BR 1000 |
|---|-------------------|--------------------------|
| Référence | | 56409629 |
| Intensité | A | 123 |
| Voltage, batteries | V | 6 x 6V/36V - 3 x 12V/36V |
| Capacité de batteries | Ah | 350 - 450 |
| Indice de protection | | IP23 |
| Niveau sonore (ISO 3744) | dB(A)/20 μ Pa | <70 |
| Poids net (sans acc. et batteries, réservoir vide) | lbs/kg | 1,370/621 |
| Poids total (avec acc. et batteries, réservoir plein) | lbs/kg | 3,000/1,360 |
| Vibration dans les poignées de commande | m/s ² | <2.5m/s ² |
| Vibration au siège de l'opérateur | m/s ² | <0.5m/s ² |

Voor meer informatie

Andere handleidingen zijn beschikbaar

Uitgebreide informatie over onderhoud en service vindt u in de Nilfisk BR 1000 Service Handboek (Form nr. 56043022)

Onderdelenlijsten met onderdelennummers en bestelformulieren vindt u in de Nilfisk BR 1000 Part List (Form nr. 56042296)

Technische gegevens

| Model | | BR 1000 |
|---|---------------------|--------------------------|
| Type nummer | | 56409629 |
| Stroomverbruik | A | 123 |
| Voltage (batterijen) | V | 6 x 6V/36V - 3 x 12V/36V |
| Vermogen (batterijen) | A | 350 - 450 |
| Beschermingsklasse | | IP 23 |
| Geluidsniveau ISO 3744 | db (A) 20m μ Pa | < 70 |
| Transportgewicht (zonder batterijen borstels en lege tanks) | lbs/kg | 1,370/621 |
| Totaalgewicht (incl. batterijen borstels en volle tanks) | lbs/kg | 3,000/1,360 |
| Trilling aan de handgrepen | m/s ² | <2.5m/s ² |
| Trilling aan de zitting | m/s ² | <0.5m/s ² |

TYPE: BR 1000

| | |
|--|---|
| <p>EU Overensstemmelseserklæring DK</p> <p>Batteridreven gulvaskemaskine Maskinen er fremstillet i overensstemmelse med følgende direktiver:</p> <p>Maskindirektiv: 98/37/EØF EMC-direktiv: 89/336/EØF 92/31/EØF 93/68/EØF Lavspændingsdirektiv: 73/23/EØF 93/68/EØF Harmoniserede standarder: EN 60 335-2-72</p> | <p>Déclaration CE de conformité B, F</p> <p>Autolaveuse à batterie Cette machine a été fabriquée conformément aux directives suivantes: Réglementation machine: 98/37/CEE Réglementation CEM: 89/336/CEE 92/31/CEE 93/68/CEE Règlement basse tension: 73/23/CEE 93/68/CEE Normes harmonisées: EN 60 335-2-72</p> |
| <p>EU Överensstämmelseförsäkran S, FIN</p> <p>Batteri-Skurmaskin Maskinen är tillverkad i överensstämmelse med följande direktiver: Maskindirektiv: 98/37/EEG EMC-direktiv: 89/336/EEG 92/31/EEG 93/68/EEG Lågspänningsdirektiv: 73/23/EEG 93/68/EEG Harmoniserade standarder: EN 60 335-2-72</p> | <p>EG-conformiteitsverklaring NL, B</p> <p>Vloeronderhoudmachine Deze machine is vervaardigd overeenkomstig de volgende richtlijnen: Machine richtlijn: 98/37/EEC EMC-richtlijn: 89/336/EEC 92/31/EEC 93/68/EEC Laagspanning richtlijn: 73/23/EEC 93/68/EEC Geharmoniseerde normen: EN 60 335-2-72</p> |
| <p>EU Declaration of Conformity GB, IRL</p> <p>Battery powered floor scrubber This machine was manufactured in conformity with the following directives and standards: Machine Directive: 98/37/EEC EMC-directive: 89/336/EEC 92/31/EEC 93/68/EEC Low voltage directive: 73/23/EEC 93/68/EEC Harmonized standards: EN 60 335-2-72</p> | <p>Declaración de conformidad de la CEE E</p> <p>Fregadoa a baterías Esta máquina ha sido fabricada en conformidad a las siguientes normativas: Normativa de la máquina: 98/37/CEE Normativa EMC: 89/336/CEE 92/31/CEE 93/68/CEE Normativa sobre baja tensión: 73/23/CEE 93/68/CEE Normas armonizadas: EN 60 335-2-72</p> |
| <p>Dichiarazione di conformità - CEE I</p> <p>Lavasciuga a batteria È prodotto in conformità alle disposizioni contenute nelle Direttive del Consiglio dei Ministri: M-direttiva: 98/37/EEC EMC-direttiva: 89/336/EEC 92/31/EEC 93/68/EEC LV-direttiva: 73/23/EEC 93/68/EEC Norme armonizzate: EN 60 335-2-72</p> | <p>EU Declaração de conformidade da CE P</p> <p>Auto-lavadora a baterias Esta máquina foi fabricada em conformidade com as seguintes directrizes: Directriz de maquinaria: 98/37/CEE Directriz EMC: 89/336/CEE 92/31/EEC 93/68/CEE Directriz de baixa voltagem: 73/23/CEE 93/68/CEE Normas harmonizadas: EN 60 335-2-72</p> |
| <p>EG – Konformitätserklärung D, A</p> <p>Batteriebetriebene Scheuersaugmaschine Diese Maschine wurde gemäß den folgenden Richtlinien hergestellt: Maschinenrichtlinie: 98/37/EWG EMV-Richtlinie: 89/336/EWG 92/31/EWG 93/68/EWG Niederspannungsrichtlinie: 73/23/EWG 93/68/EWG Harmonisierte normen: EN 60 335-2-72</p> | <p>EU:n yhdenmukaisuudesta direktiiveihin FIN</p> <p>Akkukäyttöinen yhdistelmäkone On valmistettu noudattaen yhteisön määräämiä direktiivejä: M-direktiivi: 98/37/CEE EMC-direktiivi: 89/336/CEE 92/31/CEE 93/68/CEE LV-direktiivi: 73/23/CEE 93/68/CEE Yhdenmukaistetut standardit: EN 60 335-2-72</p> |
| <p>Δηλώση προσάρμογης/συμόρφωσης EU</p> <p>Μπαταριοκίνητο μηχανήμα πλύσης δαπέδων Το μηχανήμα έχει κατασκευαστεί ομόμοια με τις παρακάτω προδιαγραφές: Προσάρμογηση μηχανήματος: 98/37/EEC Προσάρμογηση-EMC: 89/336/EEC 92/31/EEC 93/68/EEC Προσάρμογηση χαμηλής τάσεως: 73/23/EEC 93/68/EEC Εναρμονισμένα πρότυπα: EN 60 335-2-72</p> | |



1.1.1999.

Claus Melgaard, Executive Vice President Production

Nilfisk-Advance A/S
Sognevej 25
DK-2605 Brøndby, Denmark

Nilfisk-Advance, Inc.
14600 21st Avenue North
Plymouth, MN 55447 USA

DANMARK

Nilfisk-Advance Nordic A/S
 Myntevej 3, 8900 Randers
 ☎ 86 42 84 33 – Fax 86 41 19 55

NORGE

Nilfisk-Advance AS
 Enebakkn, 119, 0680 Oslo, Postboks 196, Manglerud,
 0612 Oslo
 ☎ 22 08 63 50 – Fax 22 08 63 63
 Distriktsrepresentanter over hele landet

SVERIGE

Nilfisk-Advance AB
 Sjöbjörnsvägen 5, 117 67 Stockholm
 ☎ 085 55 944 00 – Fax 085 55 944 30

FINLAND/ SUOMI

Oy Tecalemit AB
 Hankasuontie 13, 00390 Helsinki
 ☎ (89) 547 701 – Fax (89) 547 1779

AUSTRALIA

Nilfisk-Advance Pty. Ltd.
 ACN 003 762 623
 Head office: 17 Leeds Street, Rhodes, N. S. W. 2138
 ☎ (02) 9736 1244 – Fax (02) 9736 3910
 Customer Responce Centre:
 ☎ 1 800 011 013

BELGIQUE / BELGIË/ LUXEMBOURG

Nilfisk-Advance s.a./n.v.
 Doornveld/ Sphere Business Park
 Industrie Asse 3, nr 11 – bus 41
 1731 Zellik-Asse
 ☎ (02) 467.60.50 Fax (02) 463.44.16

CANADA

Nilfisk-Advance Ltd.
 396 Watline Avenue
 Mississauga, Ontario L4Z 1X
 ☎ (905) 712-3260 – Fax (905) 712-3255

DEUTSCHLAND

Nilfisk-Advance AG
 Siemensstraße 25-27
 25462 Rellingen
 ☎ (041 01) 3990 – Fax (04101) 399191
 Zentraler Kundenservice
 ☎ für die Industrie: 0180 535 67 97
 ☎ Institutionen und Gebäudereiniger: 0180 500 11 70

FRANCE

Nilfisk-Advance S.A.
 BP 246
 91944 Courtaboeuf Cedex
 ☎ (01) 69.59.87.00 Télécopie (01) 69.59.87.01

HONG KONG

Nilfisk-Advance Ltd.
 2001, 20/F HK Worsted Mills
 Industrial Building
 31-39 Wo Tong Tsui Street
 Kwai Chung, N.T.
 ☎ 2427 59 51 – Fax 2487 5828

IRELAND

Nilfisk-Advance Ltd.
 28 Sandyford Office Park
 Dublin 18
 ☎ +353 1 2943838 – Fax +353 1 2943845

JAPAN

Nilfisk-Advance Inc.
 3-4-9 Chigasaki Minami
 Tsuzuki-Ku Yokohama 224
 ☎ 045-942-7741 – Fax 045-942-6545

MALAYSIA

Nilfisk-Advance Sdn Bhd
 Lot 2, 1st. Floor
 Lorong 19/1A
 46300 Petaling Jaya
 Selangor Darul Ehsan
 ☎ 03-7568188 / 03-7568189 / 03-7568388 – Fax 03-7566828

NEDERLAND

Nilfisk-Advance B.V.
 Flevolaan 7, Postbus 341
 1380 AH Weesp
 ☎ 0294-462121 – Fax 0294-430053

NEW ZEALAND

Nilfisk-Advance Limited
 477 Great South Road, Penrose
 Auckland
 ☎ (09) 525 0092 – Fax (09) 525 6440

SCHWEIZ / SUISSE

Nilfisk-Advance AG
 Ringstrasse 19, 9533 Kirchberg/Wil
 ☎ 719 23 52 83 – Fax 719 23 84 44

SINGAPORE

Nilfisk-Advance Pte. Ltd.
 10, Woodlands Loop
 Singapore 738388
 ☎ (65) 759 9100 – Fax (65) 759 9133

TAIWAN

Nilfisk-Advance Ltd.
 1 F, No.23, Lane 132, Sec. 2
 Ta An Road, Taipei
 ☎ 700 22 68 – Fax 784 08 43

UNITED KINGDOM

Nilfisk-Advance Limited
 Newmarket Road
 Bury St. Edmunds
 Suffolk IP 33 3SR
 ☎ (01284) 763163 – Fax (01284) 750562

USA

Nilfisk-Advance Inc.
 14600 21st Avenue North
 Plymouth, MN 55447-3408
 ☎ +1 612 745 3500 – Fax 1 612 745 3895

Nilfisk-Advance of America, Inc.
 300 Technology Drive
 Malvern, PA 19355
 ☎ (610) 647 647-6427

ÖSTERREICH

Nilfisk-Advance GmbH
 Vorarlberg Allee 46
 1230 Wien
 ☎ 1 616 58 30 – Fax 1 616 58 30 40

ESPAÑA

Nilfisk-Advance, S.A.
 Ctra. N-II, Km. 644, P.I. "El Rengle"
 Torre d'Ara, Planta 10
 E-08302 – Mataró (Barcelona)
 ☎ Tel. 93 741 24 00 – Fax: 93 757 80 20
 Central atención al cliente: 902 200 201
nilfisk@nilfisk-advance.es – www.nilfisk-advance.com
 Distribuidores y Servicio Técnico en toda España y Andorra

ITALIA

Calorlux Nilfisk S.p.A.
 Via Marzabotto 2
 40050 Funo di Argelato BO
 ☎ (051) 862446 – Fax (051) 862682
 Milano (02) 93903940
 Torino (011) 4334302
 Vendita e assistenza in tutta Italia

PORTUGAL

Nilfisk-Advance Lda.
 Rua Cândido de Figueiredo, 91-i, 1500-133 LISBOA
 ☎ 01/7784142 – Fax 01/7785613
 Porto 02/526766 – Fax 02/520739
 Açores 096/628092/3 – Fax 096/628129
 Madeira 091/228965 – Fax 091/228796

GREECE

Embiom S.A.
 Λεωφ. Βουλιαγμένης 60
 Αργυρούπολη
 164 52 Αθήνα
 ☎ 9950613 - Fax 9951680



**Nilfisk
 Advance**

setting standards