

CE 8/2014
FORM NO. 56091107

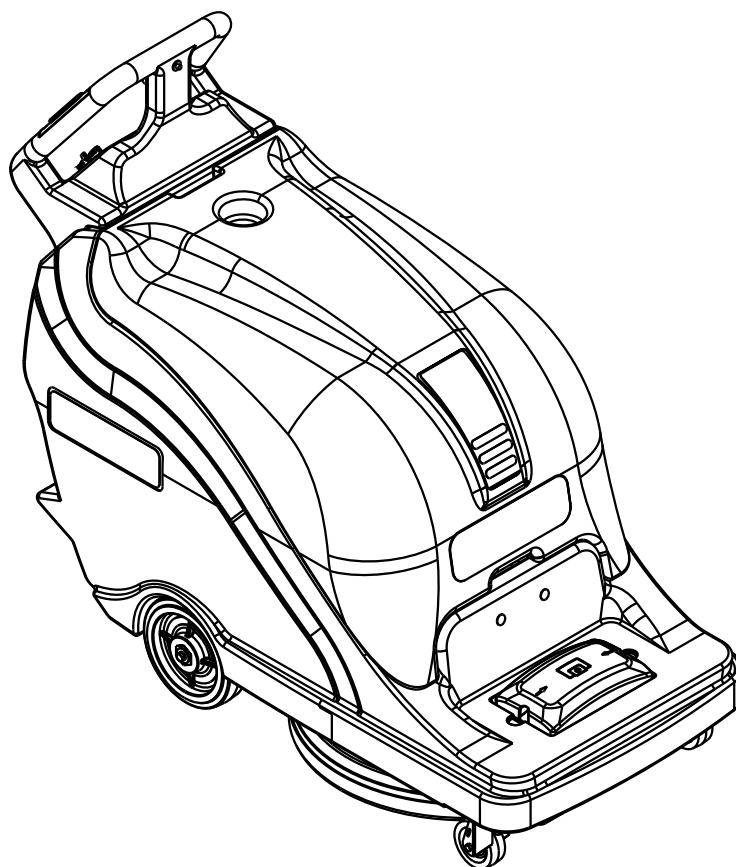

Model: 56383526

- DE Deutsch (2-9)
- NL Nederlands (10-17)
- RU Русский (18-25)
- RO româneasc (26-33)

Bedienungsanleitung
Gebruiksaanwijzing
Руководство для пользователя
Instrucțiuni de utilizare

BU800

INSTRUCTIONS FOR USE



Inhaltsverzeichnis

Sicherheitshinweise.....	2-3
Allgemeine Informationen.....	4
Einleitung.....	5
Teile und Service	5
Typenschild	5
Auspacken der Maschine	5
Vorbereitung der Maschine für den Betrieb.....	5
Wartung der Batterien	5
Installation der Batterien.....	7
Installation des Reinigungspads.....	7
Installation des Staubbeutels	7
Einstellen des Pad-Drucks	7
Wartung	8
Nach dem Gebrauch	8
Wartungszeitplan.....	8
Batteriewartung	8
Fehlerbehebung	8
Vibrationen der Maschine.....	8
Rückstände auf dem Boden	8
Zu kurze Betriebszeit.....	8
Technische Daten.....	9

WICHTIGE SICHERHEITSHINWEISE

Diese Maschine ist nur für den professionellen Einsatz geeignet, beispielsweise in Hotels, Schulen, Krankenhäusern; Fabriken, Geschäften und Büros, nicht für den Einsatz im Haushalt.

Bei Verwendung der Maschine müssen grundlegende Sicherheitsbestimmungen eingehalten werden, unter anderem die Folgenden:

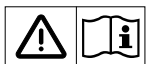

Vor Inbetriebnahme der Maschine sind sämtliche Anweisungen sorgfältig durchzulesen.



ACHTUNG!

Um die Gefahr von Brand, Stromschlag, Personen- und Sachschäden zu vermeiden, vor der Verwendung diese Bedienungsanleitung vollständig lesen.

- * Diese Maschine ist nicht zugelassen für die Nutzung durch folgende Personengruppen: Menschen mit Behinderungen physischer, sensorischer oder geistiger Art., Personen mit Mangel an Erfahrung und Wissen. Die Nutzung durch Kinder ist in jedem Fall ausgeschlossen.
- * Wenn sich die gefüllte Maschine auf Rampen oder an Steigungen befindet, vermeiden Sie plötzliches Anhalten. Vermeiden Sie auch das abrupte Fahren scharfer Kurven. Wenn Sie eine Rampe hinabfahren, halten Sie die Geschwindigkeit gering.
- * Verwenden Sie diese Maschine nicht, bevor sie nicht komplett montiert ist.
- * Maschinen können Explosionen verursachen, wenn Sie in der Nähe von brennbaren Materialien und Dämpfen verwendet werden. Verwenden Sie diese Maschine nicht in der Nähe von Treibstoffen, Getreidestaub, Lösungsmitteln, Verdünnungsmitteln oder anderen brennbaren Materialien.
- * Bleisäurebatterien erzeugen Gase, die Explosionen verursachen können. Halten Sie Funken und Flammen von den Batterien fern. Rauchen Sie nicht in der Nähe der Maschine. Laden Sie die Batterien nur in einem Bereich mit guter Belüftung. Vergewissern Sie sich, daß das Wechselstromladegerät von der Wandsteckdose getrennt ist, bevor sie es von der Batterieeinheit trennen. Die Maschine ist nicht für die Reinigung gefährlichen Staubs ausgelegt. Vergewissern Sie sich, dass das Wechselstromladegerät vor Inbetriebnahme der Maschine von der Wandsteckdose getrennt und verstaubt ist.
- * Entsorgung: Als Sondermüll entsorgen. Alle bundesstaatlichen, staatlichen und lokalen Umweltrichtlinien für säure- und bleihaltige Abfälle beachten. Batterien gemäß bundesstaatlicher, staatlicher und lokaler Richtlinien an eine Bleischmelzerei übergeben.
- * Arbeiten mit Batterien kann gefährlich sein! Tragen Sie immer Augenschutz und Schutzkleidung, wenn Sie in der Nähe von Batterien arbeiten. Legen Sie jeglichen Schmuck ab. Legen Sie keine Werkzeuge oder andere Metallgegenstände über die Batteriepole, oder die Batterieoberseiten.
- * Die Verwendung eines Ladegeräts mit einem beschädigten Stromkabel könnte zu einem tödlichen Stromstoß führen. Verwenden Sie das Ladegerät nicht, wenn das Stromkabel beschädigt ist.
- * Die Bedienung dieser Maschine von einem anderen Standort als von dem Standort hinter der Maschine aus könnte zu Verletzungen oder Schäden führen. Bedienen Sie diese Maschine nur von dem Standort hinter der Maschine aus.
- * Diese Maschine ist schwer. Holen Sie sich Unterstützung bevor Sie versuchen sie zu transportieren oder fortzubewegen. Setzen Sie zwei dazu in der Lage befindliche Personen ein, die Maschine auf eine Rampe oder eine schiefe Ebene zu bewegen. Bewegen Sie sie immer langsam. Wenden Sie die Maschine auf einer Rampe nicht. Bei Betrieb der Maschine an einem Gefälle von mehr als 2 % nicht anhalten, wenden oder parken.
- * Maschinen können umkippen und Verletzungen oder Schäden verursachen, wenn sie über Kanten von Stufen oder Laderampen geführt werden. Drehen Sie an L Modellen den Schlüsselschalter auf "AUS" und ziehen Sie den Schlüssel ab.
- * Änderungen oder Modifikationen, die nicht vom Hersteller autorisiert sind, führen zum Verlust aller Garantien und sämtlicher Haftung und können zu Schäden an der Maschine und Verletzungen des Bedieners oder anderer Personen führen.
- * Von unbefugtem Personal ausgeführte Wartungs- und Reparaturarbeiten könnten zu Schäden oder Verletzungen führen. Wartungsarbeiten und Reparaturen sind ausschließlich von befugtem Personal durchzuführen.
- * Die elektrischen Betriebselemente der Maschine sind trocken zu halten. Maschine nach jedem Gebrauch trocken wischen. Diese Maschine sollte nur im Innenbereich gelagert werden. Diese Maschine ist nur für den Einsatz im Innenbereich geeignet.
- * Diese Maschine ist nur für den Trockenbetrieb geeignet.
- * Lesen Sie alle Aufkleber auf Maschinen, bevor Sie versuchen sie zu bedienen. Verschaffen Sie sich Gewißheit, daß alle Schilder und Instruktioninformationen an der Maschine angebracht oder befestigt sind.
- * Für den Betrieb der Maschine nur handelsübliche Bodenreiniger und -waxse verwenden. Keine brennbaren Materialien verwenden.
- * Die Maschine ist für die Reinigung, die Instandhaltung und -setzung, den Austausch von Teilen oder den Umbau (andere Funktion) durch Abnehmen des Batteriekabels vom Plus(+)-Pol stromlos zu machen.
- * Die Verwendung dieser Maschine zur Fortbewegung anderer Gegenstände oder das Klettern auf diese Maschine könnten zu Verletzungen oder Schäden führen. Verwenden Sie diese Maschine nicht als Stufe oder Möbelstück. Fahren Sie nicht auf dieser Maschine.
- * Ihre Garantie für die Maschine wird ungültig werden, wenn andere als echte Nilfisk-Teile damit verwendet werden. Verwenden Sie immer Teile von Nilfisk zum Austausch.
- * Achten Sie unbedingt auf die Zulässige Gesamtmasse (Gross Vehicle Weight, GVW) des Fahrzeugs, wenn Sie dieses beladen, fahren, anheben oder aufbocken.
- * Kinder sollten beaufsichtigt werden, um sicherzustellen, dass sie nicht mit dem Gerät spielen.
- * Nicht für Oberflächen mit einem Neigungsgrad geeignet, der die Markierung auf der Maschine überschreitet.
- * Beim Betrieb dieser Poliermaschine ist äußerste VORSICHT geboten. Machen Sie sich vor der Inbetriebnahme der Poliermaschine unbedingt mit sämtlichen Bedienungsanweisungen sorgfältig vertraut. Bei Fragen wenden Sie sich bitte an die Aufsicht oder an Ihren Nilfisk-Händler vor Ort.

DIESE SICHERHEITSHINWEISE AUFBEWAHREN

ALLGEMEINE INFORMATIONEN

- 1 An/Aus-Schlüsselschalter
- 2 Pad-Schalter
- 3 Pad/Traverse-Schalter
- 4 Batterieanzeige
- 5 Betriebsstundenzähler
- 6 Batterie-Ladeanzeige
- 7 Traverse rückwärts
- 8 Traverse Geschwindigkeitsregelung

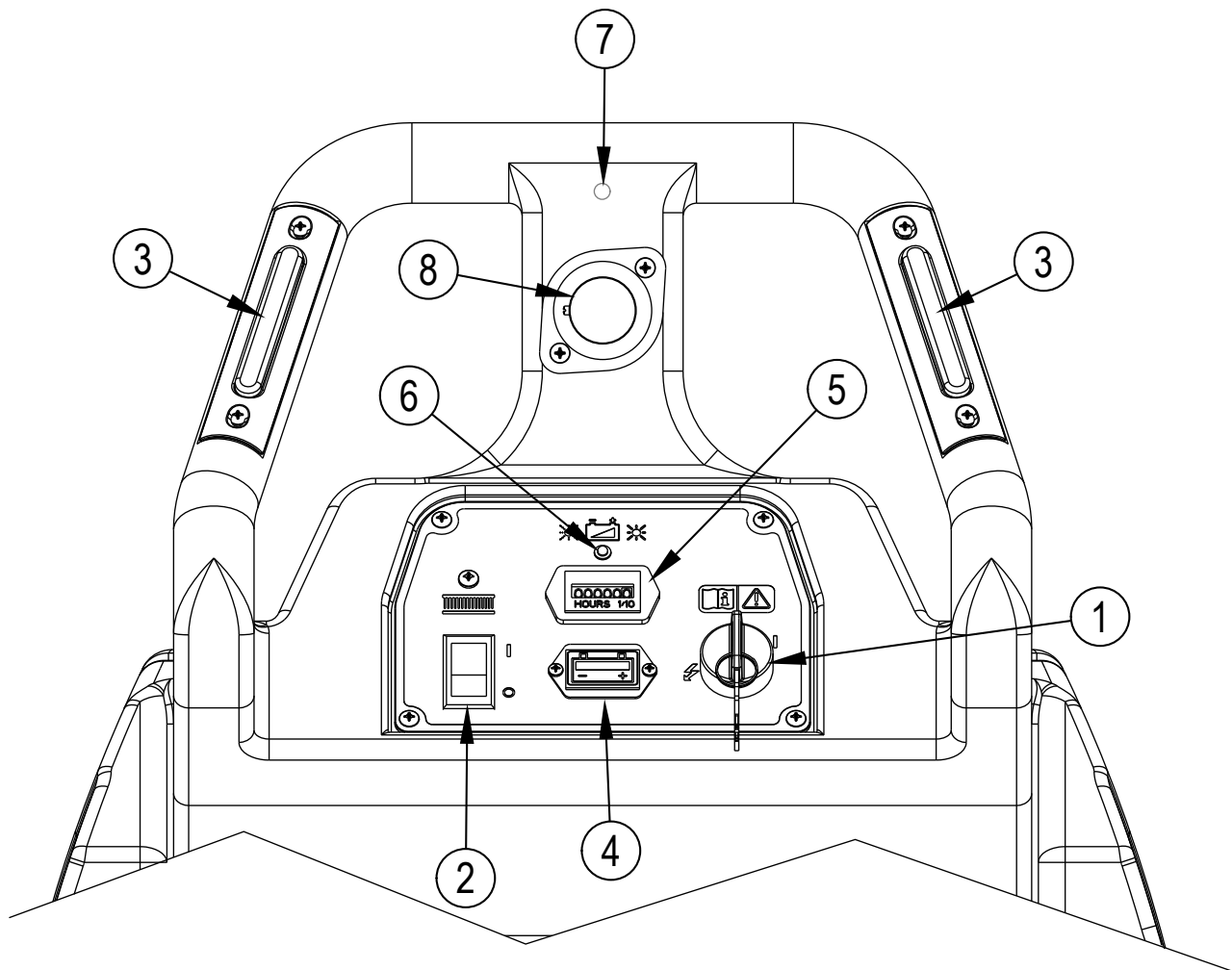

EINLEITUNG

Mithilfe dieser Anleitung nutzen Sie Ihre Bodenpoliermaschine von Nilfisk optimal. Lesen Sie sie vor Inbetriebnahme der Maschine gründlich durch.

Diese batteriebetriebene, handgeführte Poliermaschine mit einer Scheibendrehzahl von 1500 U/min ist für die Herstellung und den Erhalt eines intensiven Glanzes auf glatten und ebenen Böden konzipiert. Neben der integrierten Batterieladeeinheit ist das Gerät auch mit einer passiven oder aktiven (optional) Entstaubung ausgestattet.

Dieses Produkt ist ausschließlich für die gewerbliche Nutzung vorgesehen.

TEILE UND SERVICE

Gegebenenfalls erforderliche Reparaturen dürfen nur von einem autorisierten Nilfisk Service Center mit entsprechend geschultem Personal durchgeführt werden, das original Nilfisk Ersatz- und Zubehörteile vorrätig hat.

ÄNDERUNGEN

Änderungen und Anbaumaßnahmen an der Reinigungsmaschine, welche die Kapazität und die Betriebssicherheit beeinträchtigen, sind nicht vom Kunden oder Benutzer durchzuführen ohne die vorherige schriftliche Genehmigung von Nilfisk-Advance Inc. Ungenehmigte Änderungen lassen die Garantie für die Maschine erlöschen und machen den Kunden haftbar für alle resultierenden Unfälle.

TYPENSCHILD

Die Modell- und Seriennummer Ihrer Maschine finden Sie auf dem Typenschild auf der Unterseite der Maschine. Diese Informationen sind für die Bestellung von Ersatzteilen erforderlich. Notieren Sie die Modell- und Seriennummer Ihrer Maschine hier, um diese stets griffbereit zu haben.

MODELLNUMMER _____

SERIENNUMMER _____

AUSPACKEN DER MASCHINE

Bei Lieferung der Maschine Verpackung und Maschine sorgfältig auf Beschädigungen untersuchen. Sind Schäden erkennbar, die Verpackung für spätere Untersuchungen aufheben. Wenden Sie sich sofort an die Abteilung für Kundenservice von Nilfisk, um einen Transportschaden geltend zu machen. Die Telefonnummer finden Sie auf der hinteren Umschlagseite dieser Anleitung.

VORBEREITUNG DER MASCHINE FÜR DEN BETRIEB

ACHTUNG!

Bei Arbeiten mit Batterien äußerst vorsichtig vorgehen. Die Schwefelsäure in Batterien kann bei Kontakt mit Augen oder Haut zu schweren Verletzungen führen. Aus Lüftungsöffnungen in den Batteriekappen tritt explosives Wasserstoffgas aus. Dieses Gas kann durch Flammen oder Funken entzündet werden.

BEI WARTUNGSARBEITEN AN BATTERIEN

- **Sämtlichen Schmuck ablegen**
- **Nicht rauchen**
- **Schutzbrille tragen**
- **An einem gut belüfteten Ort arbeiten**
- **Keinesfalls mit Werkzeugen mehr als eine Batterieklemme gleichzeitig berühren.**

VORSICHT!

Elektrische Komponenten der Maschine können bei nicht ordnungsgemäßer Installation oder nicht korrektem Anschließen der Batterien schwer beschädigt werden. Batterien müssen von Ihrem Nilfisk Händler oder einem ausgebildeten Elektriker installiert werden.

Die BU800 Reinigungsgeräte können mit drei Batterien mit 12 Volt und 200 Amperestunden oder mit drei AGM-Batterien mit 12 Volt und 234 Amperestunden betrieben werden.

VORSICHT!

Das Batterieladegerät muss beim Wechsel von Bleisäure- auf AGM-Batterien neu programmiert werden. Siehe Anleitung des Ladegeräts für weitere Anweisungen.

C

1

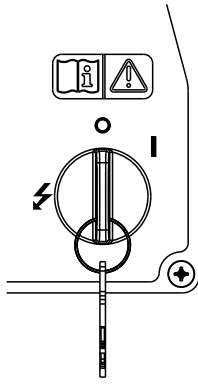

2

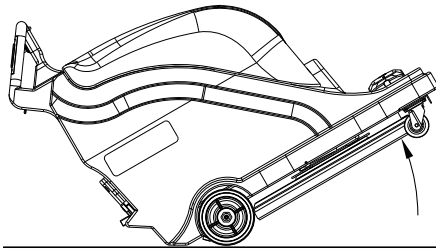

3

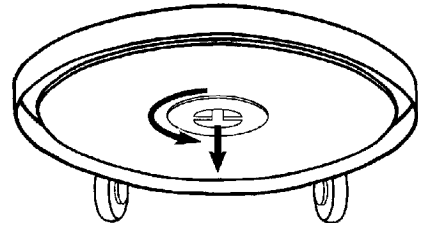

4

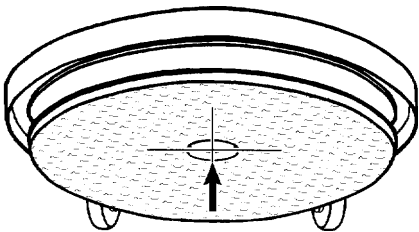

5

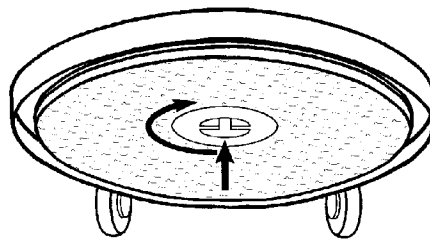

6

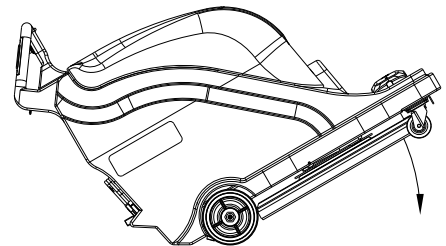

D

Abdeckung entfernen
Staubbeutel auswechseln

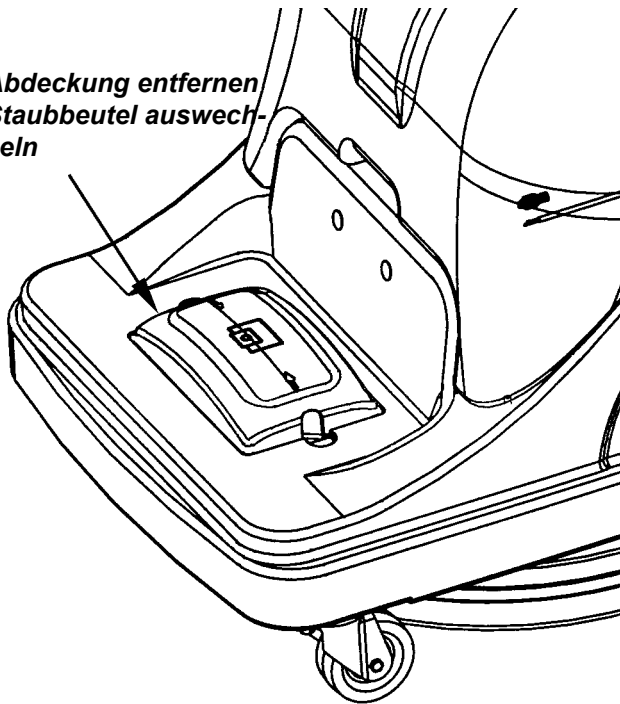

E

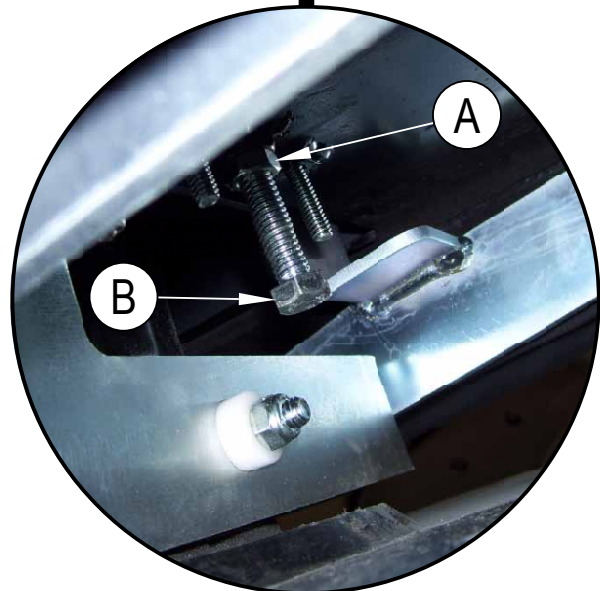
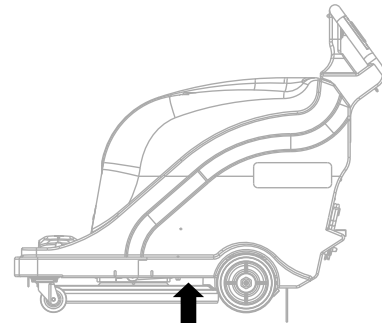

VORBEREITUNG DER MASCHINE FÜR DEN BETRIEB

(B) - INSTALLATION DER BATTERIEN

- 1 Batterien vorsichtig in das Batteriefach heben. Wie auf Abbildung B gezeigt ausrichten.

B

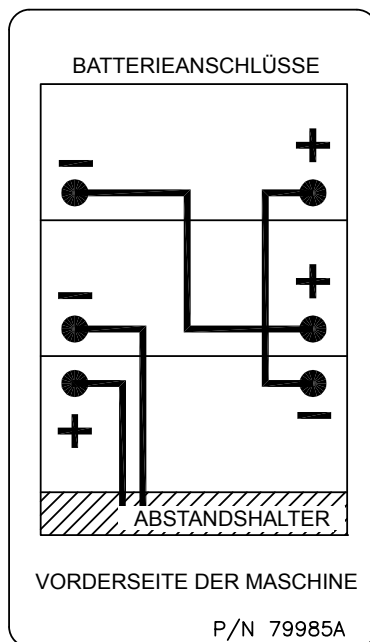

- 2 Sicherstellen, dass der Schlüsselschalter auf AUS steht.
- 3 Batteriekabel wie auf Abbildung B gezeigt anschließen, die mit "P" gekennzeichneten Klemmen an den Pluspolen der Batterie, die mit "N" gekennzeichneten Klemmen an den Minuspolen. Kabel so ausrichten, dass die Kappen bei Bedarf einfach entfernt werden können, um Wasser in die Batterien nachzufüllen.
- 4 Muttern an den Batterieklemmen gerade so fest anziehen, dass sich die Klemme nicht auf dem Batteriepol dreht. Anschließend die Mutter eine volle Umdrehung festziehen.
- 5 Alle Klemmen und Pole mit Fett, Vaseline oder Batteriespray (im Autozubehörhandel erhältlich) behandeln.
- 6 Den schwarzen Gummischutz über jede Klemme ziehen und mit den Kunststoffstreifen in Position halten.
- 7 Anschluss des Batteriepack mit dem Anschluss der Steuertafel verbinden.
- 8 Maschine wieder zusammenbauen.

HINWEIS: Die Batterien vor Verwendung der Maschine laden.

(C) - INSTALLATION DES REINIGUNGSPADS

Wenden Sie sich an Ihren Nilfisk Händler vor Ort für die korrekten Pads und Bodenfinisher für Ihre Maschine.

VORSICHT!

Verwendung der falschen Pads für die Maschine kann zu Beschädigungen des Bodens führen. Das Pad muss ordnungsgemäß auf dem Pad-Halter montiert sein, um Vibrationen der Maschine zu vermeiden.

Pad gemäß nachfolgender Schritte installieren (siehe Schritte 1 bis 6 auf Abbildung C):

- 1 Drehen Sie den Schlüsselschalter auf AUS.
- 2 Bringen Sie die Maschine in die abgebildete Position, um den Pad-Halter erreichen zu können.
- 3 Begeben Sie sich zur Vorderseite der Maschine. Halten Sie den Pad-Halter mit einer Hand, und drehen Sie mit der anderen Pad und Pad-Treiber gegen den Uhrzeigersinn, um den Pad-Halter zu lösen.
- 4 Entfernen Sie das alte Pad, und installieren Sie ein neues. Dabei auf die mittige Ausrichtung auf dem Pad-Treiber achten.
- 5 Pad-Halter so fest wie möglich anziehen.
- 6 Hinterseite der Maschine anheben, um das Pad-Gehäuse wie abgebildet abzusenken.

(D) - INSTALLATION DES STAUBBEUTELS

WICHTIG!

Staubbeutel oben auf dem Steuergehäuse installieren (siehe Abbildung D). Das Staubfangsystem arbeitet nicht ordnungsgemäß, wenn der Staubbeutel voll oder beschädigt ist.

(E) - EINSTELLEN DES PAD-DRUCKS

Der Pad-Druck wird werksseitig für optimales Polieren mit den meisten Pads und Finishern eingestellt. Falls für bestimmte Pads oder Finisher eine Einstellung des Pad-Drucks erforderlich ist, gemäß der nachfolgenden Anweisungen vorgehen. HINWEIS: Einstellungen des Pad-Drucks müssen von einem qualifizierten Servicetechniker vorgenommen werden.

- 1 Drehen Sie den Schlüsselschalter auf AUS.
- 2 Mutter A von der Unterseite des Polierers aus lösen.
- 3 Für eine Verringerung des Pad-Drucks Schraube B im Uhrzeigersinn drehen.
- 4 Für eine Erhöhung des Pad-Drucks Schraube B gegen den Uhrzeigersinn drehen.
- 5 Mutter A wieder festziehen.

WARTUNG

NACH DEM GEBRAUCH

Nach dem Gebrauch und vor dem Verlassen der Maschine:

- 1 Maschine ausschließlich im Innenbereich an einem sauberen und trockenen Ort und abstellen.
- 2 Maschine stets auf einer ebenen Oberfläche abstellen. Wenn die Maschine nicht beaufsichtigt wird, ist sicherzustellen, dass sie gegen unbeabsichtigtes Bewegen gesichert ist.
- 3 Schüsselschalter (1) auf AUS-Stellung (0) drehen.
- 4 Schlüssel abziehen, um die unbefugte Nutzung der Maschine zu verhindern.
- 5 Tägliche Wartungsmaßnahmen gemäß Wartungsplan durchführen.

WARTUNGSZEITPLAN

Wartungspunkt	Täglich	Monatlich	Jährlich
Batterien laden	x		
Staubbeutel überprüfen/auswechseln	x		
Schürze überprüfen/auswechseln	x		
Pad reinigen	x		
Schmierem		x	
Pad-Motorbürsten überprüfen/warten		x	
Antriebsmotorbürsten überprüfen/warten			x

BATTERIEWARTUNG

Batterien stets laden, wenn die Maschine eine Stunde oder länger benutzt wurde bzw. wenn die Batterieanzeige im roten Bereich ist.

So laden Sie die Batterien:

- 1 Abdeckung entfernen
- 2 Ladegerät einstecken
- 3 Nach dem Laden der Batterien Flüssigkeitsstand in allen Batteriezellen überprüfen. Ggf. destilliertes Wasser hinzufügen, um den Flüssigkeitsstand bis zur Unterseite der Einfüllrohre anzuheben.



VORSICHT!

Um Schäden an Böden zu vermeiden, nach dem Laden Wasser und Säure von den Batterien abwischen.



VORSICHT!

Bei Überfüllen der Batterien kann Säure auf den Boden laufen.



WICHTIG

Motorschäden aufgrund vernachlässigter Wartung der Kohlebürsten sind nicht von der Garantie abgedeckt. Weitere Informationen in den Bestimmungen der eingeschränkten Garantie.

FEHLERBEHEBUNG

VIBRATIONEN DER MASCHINE

- 1 Pad nicht ordnungsgemäß zentriert.
- 2 Pad beschädigt. Austauschen.

RÜCKSTÄNDE AUF DEM BODEN

- 1 Pad zu aggressiv für Finish des Bodens.
- 2 Pad verschmutzt. Überprüfen und austauschen.

ZU KURZE BETRIEBSZEIT

- 1 Batterien müssen geladen werden.
- 2 Batterien brauchen Wasser. Wasser hinzufügen, bis dies in jeder Zelle über die Platten reicht. Anschließend Batterien laden und Flüssigkeitsstand erneut überprüfen.

ZUBEHÖR/OPTIONEN

Zusätzlich zur Standardausstattung kann die Maschine entsprechend der jeweiligen Verwendung mit dem folgenden (optionalen) Zubehör ausgerüstet werden:

- Polierscheiben
- Aktive Absaugung (Einbausatz)
- Staubbeutel
- Runder Motorschutzfilter
- Abluftfilter
- Stoffstaubbeutel - wiederverwendbar/ausschütteln

TECHNISCHE DATEN

Modell	BU800
Modellnummer	56383526
Spannungsversorgung	36 Volt
Motor, Pad	1,5 kW, 55 A
Motor, Antrieb	0,37 kW (0,5 PS PM)
Antriebssystem	Direct Drive
Pad	51 cm
Pad-Drehzahl	1500 U/min
Pad-Druck	Automatisch
Geschwindigkeit vorwärts	0 bis 73 m/min
Geschwindigkeit rückwärts	0 bis 52 m/min
Vibrationen	<7,6 mm/s
Geräuschpegel (dbA)	68
Antriebsrad	4 × 20 cm
Integriertes Ladegerät - Stromversorgung	Standardmäßig 36 V, 21 A 100-240V~ 50/60Hz 12-6A
Länge	127 cm
Breite	58 cm
Höhe	105 cm
Polierbreite	51 cm
Poliergeschwindigkeit	2230 m ² /h
Gewicht mit drei Versandgewicht (ohne Batterien)	79 kg
Gesamtgewicht	233 kg / 515 lbs.
Steigvermögen - Reinigung (max.)	2 %

Veiligheidsinstructies	10-11
Ken uw Machine	12
Inleiding	13
Onderdelen en service	13
Typeplaatje	13
De machine uitpakken	13
De machine gebruiksklaar maken	13
Accuonderhoud	13
Accu-installatie	15
Padinstallatie	15
Stofzakinstallatie	15
Paddruk aanpassen	15
Onderhoud	16
Na gebruik	16
Onderhoudsschema	16
Accuonderhoud	16
Probleemoplossing	16
Machinetrilling	16
Zichtbare kringen	16
Verminderde werkingstijd	16
Specificaties	17

BELANGRIJKE VEILIGHEIDSVOORSCHRIFTEN

Behalve voor gewoon huishoudelijk gebruik is deze machine ook geschikt voor commercieel gebruik, bijvoorbeeld in hotels, scholen, ziekenhuizen, fabrieken, winkels en kantoren.

Bij het gebruik van deze machine moeten altijd basisvoorzorgsmaatregelen worden gevolgd, waaronder de volgende:



Lees alle instructies voordat u dit apparaat gebruikt.



WAARSCHUWING!

Lees vóór gebruik alle instructies om het risico op vuur, elektrische schokken, letsel of eigendomschade te verminderen.

- * Deze machine mag niet worden gebruikt door mensen (waaronder ook kinderen) met verminderde fysieke, gevoels- of mentale capaciteiten of een gebrek aan ervaring en kennis.
- * Vermijd het abrupt stoppen op opritten of hellende vlakken. Maak geen plotselinge scherpe bochten. Matig uw snelheid als u hellende vlakken afrijdt.
- * U mag deze machine niet bedienen alvorens deze geheel in elkaar is gezet. Voordat de machine in gebruik wordt genomen moet deze zorgvuldig worden geïnspecteerd.
- * Machines kunnen een explosie veroorzaken wanneer deze nabij brandbare materialen en dampen worden bediend. Gebruik deze machine niet met of nabij brandstoffen, graanstof, oplos- en verdunningsmiddelen of andere brandbare materialen.
- * Bij batterijen (loodzwezelzuuraccu's) komen gassen vrij die een explosie kunnen veroorzaken. Houd vonken en vlammen verwijderd van batterijen. Rook niet in de nabijheid van de machine. Laad de batterijen alleen op in een goed geventileerde ruimte. Controleer of de plug van de AC-oplader uit het stopcontact is getrokken en is opgeruimd voordat u de machine bedient.
- * Avhendingemetode for avfall: Avhendes som farlig avfall. Ta hensyn til alle nasjonale og lokale miljøforskrifter for syre- og blyavfall. Send batteriene til gjenvinning i samsvar med gjeldende nasjonale og lokale forskrifter.
- * Werken met batterijen kan gevaarlijk zijn. Wanneer u nabij batterijen werkt is het raadzaam beschermingsmiddelen te gebruiken, zoals beschermende kleding en een veiligheidsbril. Draag geen sieraden. Plaats geen gereedschap of andere metalen voorwerpen op de polen of de bovenkant van de batterijen.
- * Gebruik van een batterijlader met een beschadigd snoer kan tot elektrocutie leiden. Gebruik de batterijlader niet als het snoer beschadigd is.
- * Als u deze machine bedient vanaf een andere positie dan achter de machine kan dit leiden tot lichamelijk letsel of schade. Sta of loop altijd achter de machine als u deze bedient.
- * Deze machine is zwaar. Vraag iemand u te helpen voordat u probeert de machine te vervoeren of te verplaatsen. Twee personen zijn nodig om de machine op een oprit of een helling te verplaatsen. Verplaats de machine altijd langzaam. Draai de machine niet op een helling. Dersom man betjener maskinen i en helling på mer enn 2 grader må man ikke stoppe, svinge eller parkere.
- * Het apparaat kan omvallen en letsel of schade veroorzaken wanneer u het over de rand van een trap of laadplatform beweegt. Zet de machine alleen stil en laat deze alleen staan op een vlakke ondergrond. Draai, op de sleutelschakelaar naar "UIT" en verwijder de sleutel.
- * Alteraties of wijzigingen die niet geautoriseerd zijn door de fabrikant maken alle garanties en aansprakelijkheden ongeldig en kan schade aan de machine of letsel voor de gebruiker of andere omstanders tot gevolg hebben.
- * Onderhoud en reparaties die worden uitgevoerd door ongeautoriseerd personeel kunnen leiden tot beschadigingen of verwondingen. Onderhoud en reparaties dienen alleen uitgevoerd te worden door geautoriseerd personeel.
- * Houd de elektrische onderdelen van de machine droog. Wrijf de machine na elk gebruik helemaal droog. Deze machine dient uitsluitend binnenshuis te worden bewaard. Deze machine is uitsluitend bedoeld voor gebruik binnenshuis.
- * Deze machine is uitsluitend bedoeld voor droog gebruik.
- * Lees alle aanwijzingen op de machine voordat u deze gaat bedienen. Zorg ervoor dat alle stickers en plaatjes met aanwijzingen en instructies op de machine bevestigd zijn.
- * Maak alleen gebruik van commercieel beschikbare vloerreinigers en -wassen die bedoeld zijn voor machinegebruik. Gebruik geen ontvlambare materialen.
- * De machine moet van de voedingsbron worden losgekoppeld tijdens het reinigen, bedienen of onderhouden ervan, het vervangen van onderdelen of het overschakelen naar een andere functie. Dit gebeurt door een accukabel veilig los te koppelen van een van de positieve accupolen.
- * Als u deze machine gebruikt om andere voorwerpen te verplaatsen of om op te klimmen, kan dit tot letsel of schade leiden. Gebruik deze machine niet als een trap of als meubel. Rij niet op deze machine.
- * De garantie op de machine vervalt indien andere onderdelen dan originele Nilfisk-onderdelen worden gebruikt. Vervang oude onderdelen altijd door Nilfisk-onderdelen.
- * Houd rekening met het maximaal toegestane gewicht (GVW) van het voertuig bij het laden, rijden, omhoog tillen of ondersteunen van de machine.
- * Op kinderen moeten onder toezicht staan zodat ze niet met het apparaat kunnen gaan spelen.
- * Niet gebruiken op oppervlakken met een sterkere helling dan die welke op de machine staat aangegeven.
- * Wees buitengewoon ALERT bij het bedienen van deze boenmachine. Zorg dat u goed bekend bent met alle bedieningsinstructies voordat u de boenmachine gaat gebruiken. Neem bij vragen contact op met uw supervisor of plaatselijke Nilfisk Dealer.

BEWAAR DEZE INSTRUCTIES

KEN UW MACHINE

- 1 AAN / UIT-contactschakelaar
- 2 Padschakelaars
- 3 Pad- / voortgangsschakelaars
- 4 Accumeter
- 5 Urenteller
- 6 Waarschuwinglampje acculader
- 7 Achteruit gaan
- 8 Voortgangssnelheidknop

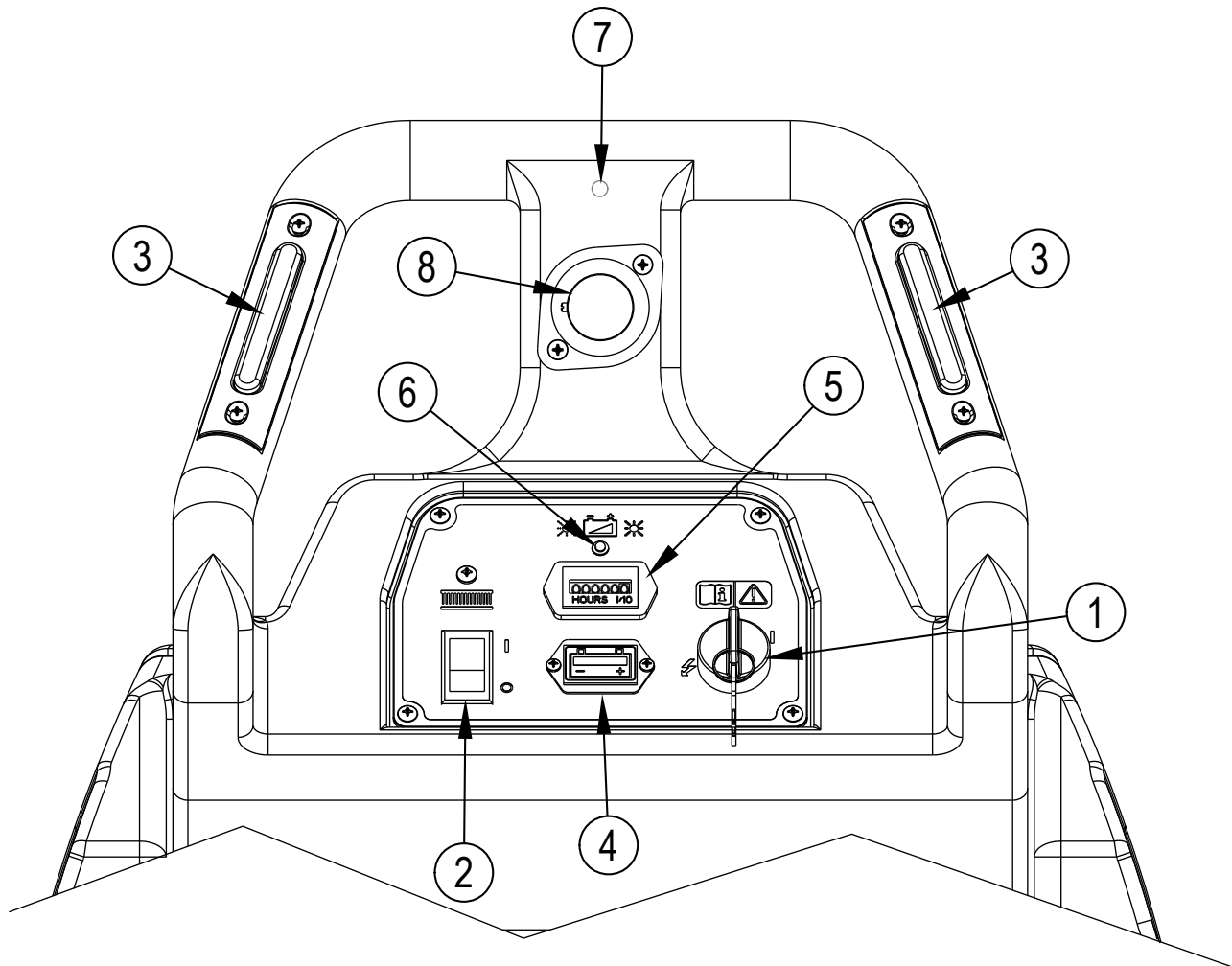

INLEIDING

Deze handleiding zal u helpen zo veel mogelijk uit uw Nilfisk-vloerboenmachine te halen. Lees de handleiding zorgvuldig door voordat u de machine gaat bedienen.

Deze elektrisch aangedreven "walk-behind"-boenmachine met een kussen-snelheid van 1500 tpm wordt gebruikt voor het herstellen en handhaven van een heldere glans op gladde en stevige vloeren. Tot de productkenmerken behoren een ingebouwde acculader en een passieve en (optioneel) actieve stofcontrole.

Dit product is uitsluitend bedoeld voor commercieel gebruik.

ONDERDELEN EN SERVICE

Eventuele reparaties dienen te worden uitgevoerd door een erkende Nilfisk Servicedienst, die met speciaal daarvoor opgeleide technici werkt en originele Nilfisk onderdelen en accessoires gebruikt.

AANPASSINGEN

Aanpassingen op en toevoegingen aan de reinigingsmachine die invloed hebben op de capaciteit en veilige bediening, mogen niet door de klant of gebruiker zelf worden uitgevoerd zonder voorafgaande schriftelijke toestemming van Nilfisk-Advance Inc. Bij niet-goedgekeurde aanpassingen vervalt de garantie van de machine en is de klant aansprakelijk voor alle resulterende ongevallen.

TYPEPLAATJE

Het model- en serienummer van uw machine staan vermeld op het typeplaatje aan de onderzijde van de machine. Deze gegevens heeft u nodig wanneer u reparatie-onderdelen voor uw machine bestelt. Noteer hieronder het Type- en Serienummer van uw machine, zodat u deze altijd bij de hand heeft.

MODELNUMMER _____

SERIENUMMER _____

MACHINE UITPAKKEN

Controleer bij ontvangst zorgvuldig of de verpakking en de machine niet beschadigd zijn. Als u toch schade vaststelt, dient u alle delen van de verpakking te bewaren zodat ze kunnen worden onderzocht. Neem onmiddellijk contact op met de Nilfisk klantenserviceafdeling om een vrachtschadeclaim in te dienen (telefoonnummer staat op de achterzijde van deze handleiding).

DE MACHINE GEBRUIKSKLAAR MAKEN



WAARSCHUWING!

Wees uiterst voorzichtig wanneer u met accu's werkt. Het zwavelzuur in de accu's kan ernstige verwondingen veroorzaken wanneer het in contact komt met uw huid of ogen. Er ontsnapt explosief hydrogeengas vanuit de accu's door de ontluichtingsopeningen in de accudoppen. Dit gas kan ontbranden door elektrische ontlading, vonken of vlammen.

WANNEER U ONDERHOUD AAN ACCU'S PLEEGT....

- Draag geen sieraden
- Rook niet
- Draag een veiligheidsbril
- Werk in een goed geventileerde ruimte
- Laat uw gereedschap niet met meerdere accupolen tegelijk in aanraking komen.



LET OP!

De elektrische onderdelen van deze machine kunnen ernstig beschadigd raken als de accu's niet correct worden geïnstalleerd en niet juist worden aangesloten. De accu's dienen te worden geïnstalleerd door uw Nilfisk dealer of een bevoegd elektricien.

De BU800 kunnen worden gebruikt met drie uuraccu's van 12 Volt 200 Amp of met drie uur AGM-accu's van 12 Volt 234 Amp.



LET OP!

Batteriladeren må programmeres når man veksler fra blybatteri til AGM-batteri. Se lademanualen for veiledning.

C

1

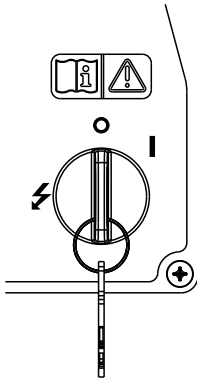

2

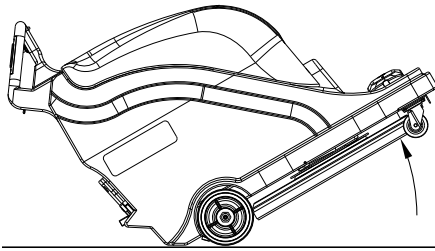

3

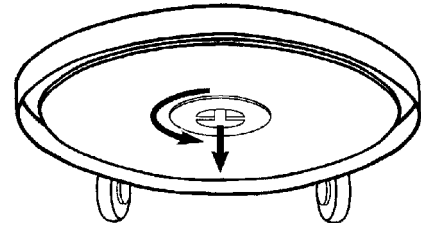

4

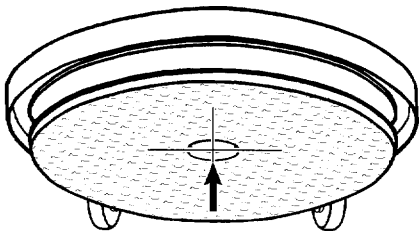

5

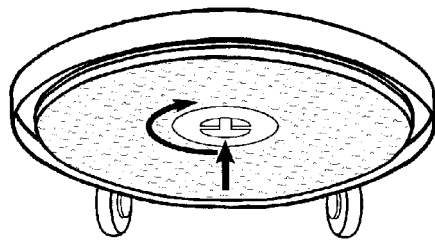

6

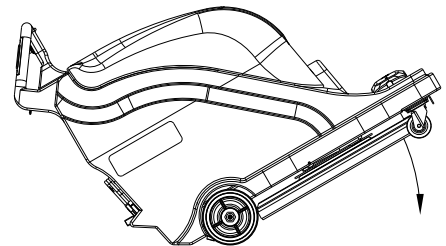

D

Verwijder de kap
Vervang de stofzak



E

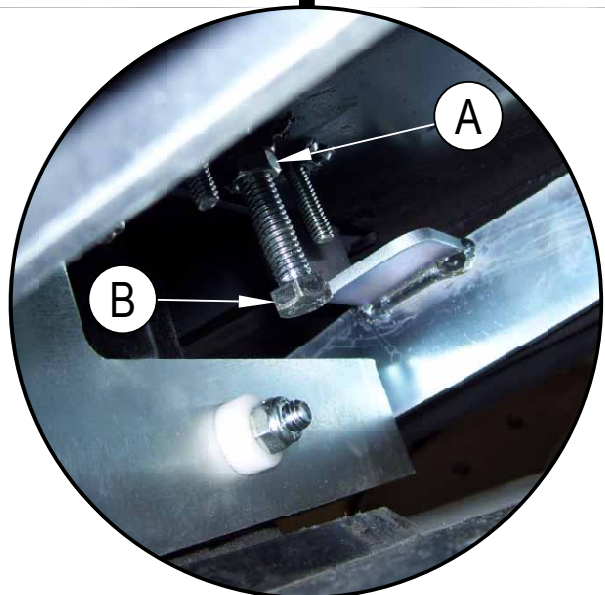
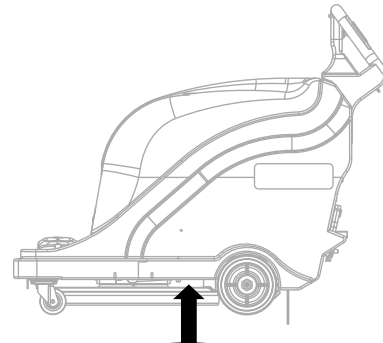

DE MACHINE GEBRUIKSKLAAR MAKEN

(B)-DE ACCU'S INSTALLEREN

- 1 Til de accu's voorzichtig in de acculade. Installeer zoals weergegeven in figuur B.

B

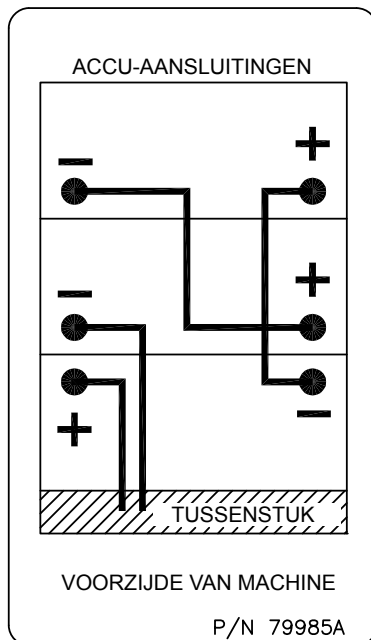

- 2 Zorg ervoor dat de contactschakelaar in de UIT-stand staat.
- 3 Installeer de accukabels zoals weergegeven in figuur B, met de uiteinden gemarkeerd "P" op de positieve accucontacten en de uiteinden gemarkeerd "N" op de negatieve accucontacten. Positioneer de kabels zodanig dat de doppen op eenvoudige wijze verwijderd kunnen worden wanneer het noodzakelijk is water aan de accu's toe te voegen.
- 4 Draai de moer op elke accupool juist genoeg aan dat voorkomen wordt dat de pool op het accucontact gedraaid wordt. Draai de moer daarna nog één volledige slag.
- 5 Bespuit de polen en contactpennen met vet, vaseline of opspuitbare coating voor accu's (verkrijgbaar bij de meeste handelaren in auto-onderdelen).
- 6 Doe de zwarte rubberen "manchetten" over beide polen en maak gebruik van de plastic riempjes om ze op de plaats te houden.
- 7 Sluit de connector van het accupak aan op de connector van het bedieningspaneel.
- 8 Assembleer de machine opnieuw.

OPMERKING: Laad de accu's op voordat u de machine gebruikt.

(C)-PADINSTALLATIE

Uw plaatselijke Nilfisk distributeur kan de geschikte pads en vloerafwerkingen leveren voor gebruik met deze machine.



LET OP!

Het verkeerde type pad gebruiken op deze machine kan de vloer beschadigen. De pad moet goed in het midden van de padhouder bevestigd worden om trilling van de machine te voorkomen.

Volg onderstaande stappen voor de padinstallatie (zie stappen 1 - 6 in figuur C):

- 1 Zet de contactschakelaar in de UIT-stand.
- 2 Plaats de machine in de weergegeven positie om toegang tot de padhouder te verkrijgen.
- 3 Ga naar de voorzijde van de machine. Terwijl u de padhouder met de ene hand vasthoudt, draait u de pad en de padaandrijving tegen de klok in om de padhouder los te maken.
- 4 Verwijder de oude pad en installeer een nieuwe, ervoor zorgend dat deze in het midden op de padaandrijving bevestigd wordt.
- 5 Maak de padhouder opnieuw zo goed mogelijk vast.
- 6 Til de achterzijde van de machine op zoals weergegeven om de padbehuizing te laten zakken.

(D)-STOFZAKINSTALLATIE



BELANGRIJK!

Installeer de stofverzamelzak bovenop de controlebehuizing (zie figuur D). Het stofverzamelstelsel werkt niet goed als de verzamelzak vol of gescheurd is.

(E)-DE PADDRUK AANPASSEN

De paddruk wordt in de fabriek ingesteld ten behoeve van het optimaal polijsten met de meeste pad- en afwerkcombinaties. Als unieke pad- of afwerkcondities vragen om aanpassingen van de paddruk, stel deze dan bij door het volgen van onderstaande procedure. **OPMERKING:** Aanpassingen van de paddruk dienen te worden uitgevoerd door een bevoegd servicetechnicus.

- 1 Zet de contactschakelaar in de UIT-stand (O).
- 2 Maak borgmoer (A) los van onder de oprijfmachine.
- 3 Draai bout (B) met de klok mee om de paddruk te verminderen.
- 4 Draai bout (B) tegen de klok in om de paddruk te verhogen.
- 5 Maak borgmoer (A) opnieuw vast.

ONDERHOUD

NA GEBRUIK

Na gebruik dienen het volgende in acht te worden genomen voordat de machine wordt achtergelaten:

- 1 Bewaar de machine op een schone en droge plaats, uitsluitend binnenhuis.
- 2 Plaats de machine op een vlakke ondergrond. Indien de machine zonder toezicht wordt achtergelaten, let dan op dat hij wordt beveiligd tegen onbedoelde bewegingen.
- 3 Draai de sleutelschakelaar (1) in de stand UIT (O).
- 4 Haal de sleutel uit de machine om onbevoegd gebruik te voorkomen.
- 5 Verricht de dagelijkse onderhoudsprocedures (zie het Onderhoudsschema).

ONDERHOUDSSCHEMA

Onderhoudsitem	Dagelijks	Maandelijks	Jaarlijks
Accu's opladen	x		
Stofzakken controleren/vervangen	x		
Spatscherm controleren/vervangen	x		
Pad reinigen	x		
Smearing		x	
Padmotorborstels controleren/onderhouden		x	
Aandrijfmotorborstels onderhouden			x

ONDERHOUD VAN DE ACCU'S

Laad de accu's op telkens als de machine 1 uur of langer wordt gebruikt, of telkens wanneer de accumeter in het rode gebied terechtkomt.

Accu's opladen ...

- 1 Verwijder de kap.
- 2 Sluit de lader aan.
- 3 Controleer na het opladen van de accu's het vloeistofpeil van alle accu-cellen. Voeg zo nodig gedestilleerd water toe totdat het vloeistofpeil zich tot aan de bodem van de vulbuisjes bevindt.

LET OP!

Om beschadiging van de vloer te voorkomen dient u na het opladen water en zuur van de bovenkant van de accu's af te vegen.

LET OP!

Als de accu's te ver worden gevuld, kan er accuzuur op de vloer terechtkomen.

BELANGRIJK

Schade aan de motor als gevolg van het niet onderhouden van de koolborstels wordt niet gedekt onder de garantie. Zie de Beperkte garantieverklaring.

PROBLEEMOPLOSSING

MACHINETRILLING

- 1 De pad zit niet goed in het midden.
- 2 Defect pad. Vervang.

ZICHTBARE KRINGEN

- 1 De pad is te aggressief voor de vloerafwerking.
- 2 De pad is vuil, controleer en vervang.

VERMINDERDE WERKINGSTIJD

- 1 De accu dient opgeladen te worden.
- 2 De accu's behoeven water. Voeg juist genoeg toe om de platen in elke cel te bedekken. Laad de accu's vervolgens op en controleer het waterpeil opnieuw.

ACCESSOIRES / OPTIES

Aanvullend op de standaardonderdelen kan de machine worden uitgerust met de volgende accessoires/opties, al naar gelang het specifieke gebruik van de machine:

- Boenkussens
- Actieve vac. kit
- Stofzak
- Ronde motorbeschermingsfilter
- Afzuigfilter
- Geweven stofzak herbruikbaar/leegschudden

SPECIFICATIES

Model	BU800
Nummer model	56383526
Voeding	36 Volt
Motor, pad	1,5 kW, 55 Amp
Motortractie	.37 kW (.5 hp PM)
Aandrijfsysteem	Directe aandrijving
Pad	51cm
Padsnelheid	1500 rpm
Paddruk	Automatisch
Snelheid, vooruit	0 - 73 m/min.
Snelheid, achteruit	0 - 52 m/min.
Trilling	<7.6 mm/s
Geluidsniveau (dba)	68
Aandrijf wiel	4cm x 20cm
Ingebouwde oplader -AC-invoer	Standaard 36V, 21A 100-240V ~ 50/60Hz 12-6A
Lengte	127cm
Breedte	58cm
Hoogte	105cm
Polijstbreedte	51cm
Polijstsnelheid	2230 m ² /hr.
Gewicht (zonder batterijen)	79 kg
Bruto voertuiggewicht (GVW)	233 kg / 515 lbs.
Klimvermogen - Reiniging (max.)	2%

Инструкции по технике безопасности	18-19
О Вашей машине	20
Введение	21
Детали и обслуживание	21
Паспортная табличка.....	21
Распаковывание машины.....	21
Подготовка машины к работе	21
Обслуживание батарей	21
Установка батарей	23
Установка полировальника	23
Установка пылевого мешка	23
Регулировка давления полировальника	23
После эксплуатации	24
Техническое обслуживание и ремонт	24
График технического обслуживания	24
Уход за батареями	24
Нахождение и устранение неисправностей	24
Вибрация машины	24
Отметки на пружине	24
Уменьшенное время эксплуатации	24
Технические спецификации	25

ВАЖНЫЕ ИНСТРУКЦИИ ПО ТЕХНИКЕ БЕЗОПАСНОСТИ

Эта машина предназначена только для коммерческого использования, например в отелях, в школах, в больницах, на фабриках, в магазинах и офисах, а не для обычных бытовых целей.

При использовании прибора, необходимо всегда следовать основным мерам предосторожности, включая следующие:



Прочтите все инструкции перед тем, как приступить к эксплуатации данной машины.



ПРЕДУПРЕЖДЕНИЕ!

Чтобы уменьшить риск возникновения пожара, поражения электрическим током, получения травм или порчи имущества, перед использованием прочтите все инструкции.

- * Эта машина не предназначена для использования людьми (включая детей) с уменьшенными физическими, чувствительными или умственными способностями, или же при отсутствии опыта и знаний для работы на машине.
- * Находясь на пандусах или на наклонных поверхностях, избегайте внезапных остановок. Избегайте крутых разворотов и поворотов. Двигайтесь на низкой скорости при съезде вниз по наклонной поверхности.
- * Не используйте машину, пока она не будет полностью собрана. Перед использованием, внимательно осмотрите машину.

**ПРЕДУПРЕЖДЕНИЕ!**

Чтобы уменьшить риск возникновения пожара, поражения электрическим током, получения травм или порчи имущества, перед использованием прочтите все инструкции.

- * Машины могут послужить причиной взрыва, если их эксплуатировать вблизи от легковоспламеняющихся материалов и паров. Не используйте машину вместе с или вблизи от различных видов топлива, зернистой пыли, растворителей, разбавителей или других легковоспламеняющихся материалов. Эта машина не предназначена для собирания опасной пыли. Используйте только доступные в продаже чистящие химикаты, предназначенные для использования в машине.
- * Свинцово-кислотные батареи порождают газы, которые могут привести к взрыву. Не допускайте попадания искр и пламени на батареи. Не курите возле машины. Заряжайте батареи только в помещении с хорошей вентиляцией. Убедитесь, что вилка зарядки переменного тока отсоединена от стены и уложена перед эксплуатацией машины.
- * Метод удаления отходов: Устраняйте как опасные отходы. Обратите внимание на федеральное, государственное и местное природоохранительное законодательство относительно удаления отходов кислот и свинца. Отправляйте батареи на переплавку свинца для утилизации, следуя надлежащим федеральным, государственным и местным правилам.
- * Работа с батареями может быть опасной! Всегда надевайте средства защиты глаз и защитную спецодежду, работая поблизости батарей. Снимите все украшения. Не кладите инструменты или другие металлические объекты поперек полюсов батареи или на крышке батарей.
- * Использование зарядного устройства с поврежденным шнуром питания может стать причиной удара электрическим током. Не используйте зарядное устройство, если шнур питания поврежден.
- * Если эксплуатировать машину находясь в любом другом месте, а не сзади машины, возможно получение повреждений или травм. Эксплуатируйте машину находясь только позади её.
- * Машина тяжелая. Попросите о помощи перед тем, как передвинуть или перевезти её. Передвигайте машину вдвоём, держа её за наклонную плоскость. Двигайтесь медленно. Не переворачивайте машину на плоскости. При эксплуатации машины под углом больше 2%, не приостанавливайтесь, не поворачивайте или не останавливайтесь.
- * Машины могут опрокинуться, если их использовать на краю лестницы или погрузочной платформы, что может привести к повреждениям или травмам. Останавливайте и оставляйте машину только на горизонтальной поверхности. При остановке машины переключите все переключатели в позицию «OFF» (ВЫКЛ).
- * Изменения или модификации, не санкционированные изготовителем, аннулируют все гарантии и обязательства, и могут быть результатом поломки машины или возникновения травм у оператора или рядом стоящих людей.
- * Техническое обслуживание и ремонт, произведенный неуполномоченными лицами, может привести к повреждениям и травмам. Техническое обслуживание и ремонт должны быть произведены только персоналом, имеющим разрешение.
- * Содержите все электрические узлы и детали машины сухими. Протирайте машину после каждого использования. Хранение машины должно осуществляться только в закрытых помещениях. Эксплуатация машины должна осуществляться только в закрытых помещениях.
- * Машина предназначена только для использования в сухих условиях.
- * Использование машины без соблюдения всех меток и инструкций может привести к поломке или травмам. Прочтите все надписи на машине перед её использованием. Убедитесь, что все информационные метки, а также инструкции прикреплены к машине.
- * Используйте только доступные в продаже очистители и воски, предназначенные для использования в машине. Не используйте легковоспламеняющихся материалов.
- * Во время выполнения чистки, технического обслуживания, ремонта, замены частей или переключения на другую функцию отключите машину от источника питания путем безопасного отключения кабеля аккумулятора от одного из положительных выводов аккумулятора.
- * Использование машины для передвижения других объектов или поднятия на определённую высоту может привести к повреждениям или травмам. Не используйте машину как подножку или мебель. Не сидите верхом на машине.
- * Ваша гарантия на машину будет аннулирована, если на машине используются не настоящие детали компании «Nilfisk». Всегда используйте для замены детали «Nilfisk».
- * Принимайте во внимание полную массу транспортного средства (GVW) при загрузке, вождении, поднимании машины или при установке ее на опору.
- * Не оставляйте детей без присмотра и не позволяйте им играть с машиной.
- * Нельзя использовать машину на поверхностях, угол подъема которых превышает угол подъема, указанный на машине.
- * При управлении данной полировочной машиной будьте особенно ВНИМАТЕЛЬНЫ. Прежде чем приступить к использованию полировочной машины, внимательно ознакомьтесь со всеми инструкциями по эксплуатации. При возникновении вопросов свяжитесь с вашим куратором или местным дилером компании Nilfisk.
- * Не оставляйте детей без присмотра и не позволяйте им играть с машиной.
- * Нельзя использовать машину на поверхностях, угол подъема которых превышает угол подъема, указанный на машине.
- * При управлении данной полировочной машиной будьте особенно ВНИМАТЕЛЬНЫ. Прежде чем приступить к использованию полировочной машины, внимательно ознакомьтесь со всеми инструкциями по эксплуатации. При возникновении вопросов свяжитесь с вашим куратором или местным дилером компании Nilfisk.

СОХРАНИТЕ ЭТИ ИНСТРУКЦИИ

О ВАШЕЙ МАШИНЕ

- 1 Клавишный переключатель Вкл. / Выкл.
- 2 Переключатель питания полировальника
- 3 Переключатели полировальника / передвижения
- 4 Измеритель зарядки батарей
- 5 Показатель часового включения
- 6 Индикатор зарядки батареи
- 7 Задний ход передвижения
- 8 Регулирование скорости передвижения

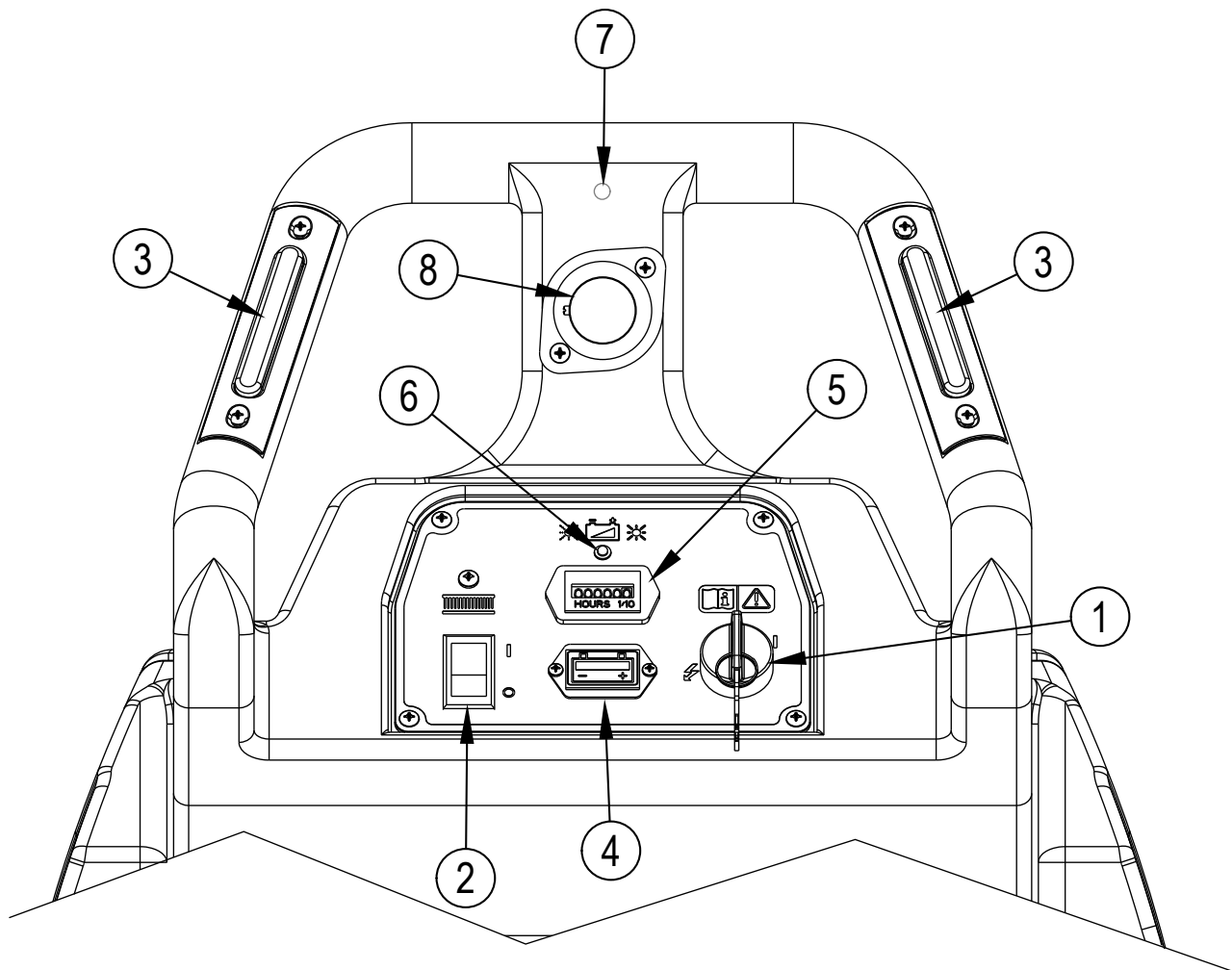

Введение

Настоящее руководство поможет вам наиболее эффективно использовать возможности полировочной машины Nilfisk. Перед эксплуатацией машины внимательно прочтите это руководство.

Эта управляемая с пола аккумуляторная полировочная машина со скоростью полирования 1500 об/мин. предназначена для восстановления и поддержания глянцевого блеска гладких сплошных полов. Функции включают бортовое зарядное устройство для аккумуляторов, а также пассивное и активное (по заказу) пылеподавление.

Машина предназначена только для коммерческого использования.

ДЕТАЛИ И ОБСЛУЖИВАНИЕ

Необходимый ремонт должен проводиться авторизованным сервисным центром компании Nilfisk, который имеет в наличии обученный персонал технического обслуживания, и использует оригинальные запчасти и принадлежности компании Nilfisk.

МОДИФИКАЦИИ

Модификации и дополнения для чистящих машин, которые влияют на производительность и безопасное использование, нельзя выполнять заказчиком или пользователем без предварительного письменного одобрения от компании Nilfisk-Advance Inc. Не одобренные модификации приведут к потере гарантии, и послужат причиной ответственности заказчика за все последствия, возникшие вследствие этого.

ПАСПОРТНАЯ ТАБЛИЧКА

Номер модели и серийный номер Вашей машины указан на паспортной табличке снизу машины. Эта информация необходима при заказе запасных частей машины. Используйте пустое место ниже, чтобы пометить номер модели и серийный номер Вашей машины для дальнейшего обращения.

НОМЕР МОДЕЛИ _____

СЕРИЙНЫЙ НОМЕР _____

РАСПАКОВЫВАНИЕ МАШИНЫ

При доставке машины, осторожно проверьте упаковку на наличие повреждений. При наличии повреждений, сохраните упаковку для инспекции. Немедленно обратитесь в Отдел обслуживания клиентов компании Nilfisk, чтобы подать претензию относительно повреждения при транспортировке (телефонный номер указан на задней обложке руководства).

ПОДГОТОВКА МАШИНЫ К РАБОТЕ

ПРЕДУПРЕЖДЕНИЕ!

Будьте предельно осторожны работая с батареями. Серная кислота батарей может привести к серьезным травмам, если произойдет контакт с кожей или с глазами. Взрывоопасный водород выделяется с батареи через отверстия колпачков батареи. Этот газ может возгораться при любом дуговом заряде, при появлении искры или пламени.

ПРИ ОБСЛУЖИВАНИИ БАТАРЕЙ....

- Снимите все украшения
- Не курите
- Используйте защитные очки
- Работайте в хорошо вентилируемом помещении
- Не прикасайтесь инструментами более чем одному полюсу батареи одновременно.

ОСТОРОЖНО!

Электрические компоненты машины могут сильно повредиться, если неправильно подключить или установить батарею. Батареи должен устанавливать Ваш местный дилер компании Nilfisk или квалифицированный электрик.

BU800 может использоваться с тремя батареями по 12 вольт 200 ампер/час или тремя батареями AGM по 12 вольт 234 ампер/час.

ОСТОРОЖНО!

ОСТОРОЖНО: Зарядное устройство батарей должно быть перепрограммировано, если необходимо переключить зарядку свинцово-кислотных батарей на зарядку батарей AGM. Относительно инструкций, смотрите руководство зарядного устройства.

C

1

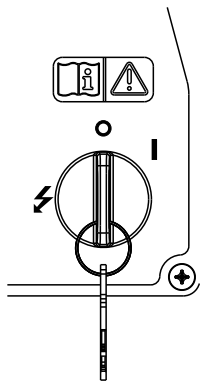

2

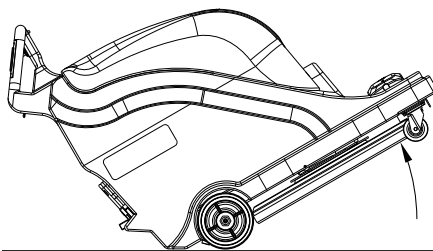

3

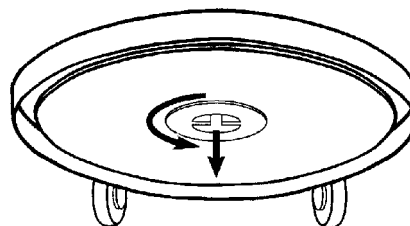

4

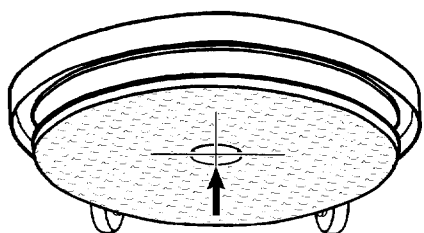

5

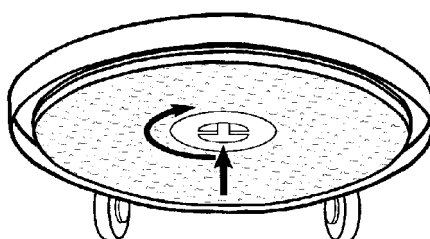

6

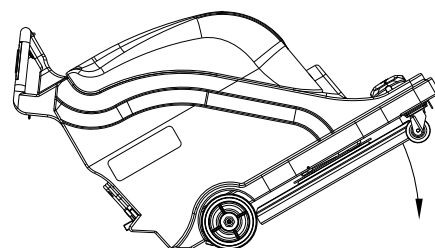

D

Снимите крышку
Замените пылевой
мешок



E

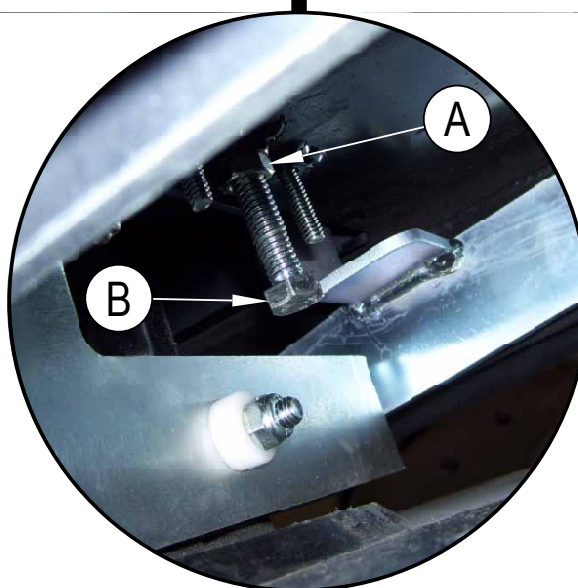
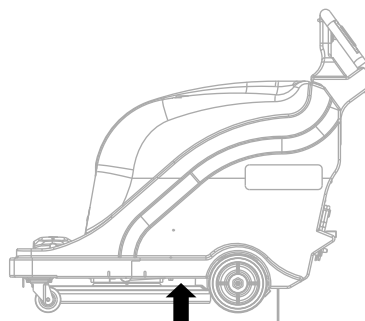

ПОДГОТОВКА МАШИНЫ К РАБОТЕ

(b)- УСТАНОВКА БАТАРЕЙ

- 1 Осторожно извлеките батарею из батарейного отсека. Расположите так, как указано на рисунке В.

В

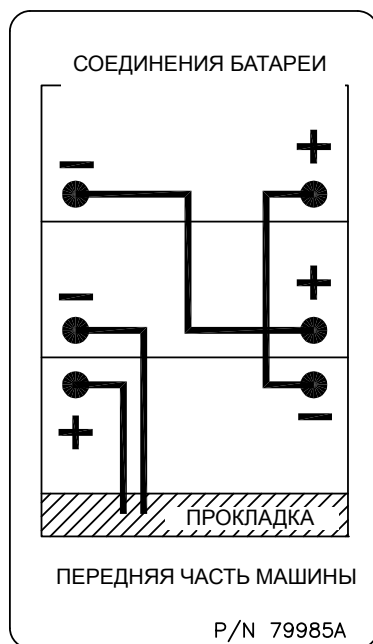

- 2 Удостоверьтесь, что клавишный переключатель в положении OFF (ВЫКЛЮЧЕН).
- 3 Установите кабеля батареи так, как указано на рисунке В, с терминалом, помеченным как "Р" - на позитивном штыре батареи, а терминал, помеченный как "N" – на негативном штыре батареи. Расположите кабеля так, чтобы можно было бы легко снять колпачки, если необходимо добавить воду в батареи.
- 4 Затяните гайку каждого терминала так, чтобы терминал не вращался на штыре батареи. Затем, еще раз затяните гайку.
- 5 Смажьте все терминалы и штыри смазкой, вазелином или распылителем для батарей (доступны в каждом магазине автомобильных запчастей).
- 6 Наденьте черные резиновые коврики на каждый терминал и используйте пластмассовые скобы, чтобы зафиксировать их.
- 7 Соедините соединитель блока батарей с соединителем панели управления.
- 8 Снова соберите машину.

ПРИМЕЧАНИЕ: Перед эксплуатацией машины зарядите батареи.

(C)- УСТАНОВКА ПОЛИРОВАЛЬНИКА

Ваш местный дистрибутор компании Nilfisk может предоставить Вам соответствующие полировальники и материалы для отделки пола, которые используются в Вашей машине.



ОСТОРОЖНО!

Использование несоответствующих полировальников может привести к повреждению пола. Полировальник должен быть установлен прямо по центру держателя, чтобы предотвратить вибрации машины.

Для установки полировальника, следуйте нижеуказанным шагам (см. шаг 1 - 6 на рисунке C):

- 1 Переместите клавишный переключатель в положение off (ВЫКЛ).
- 2 Расположите машину так, как указано на рисунке, чтобы получить доступ к фиксатору полировальника.
- 3 Подойдите к передней части машины. Держа фиксатор одной рукой, поверните полировальник и привод полировальника против часовой стрелки, чтобы ослабить фиксатор.
- 4 Снимите старый полировальник и осторожно установите новый по центру привода полировальника.
- 5 Затяните фиксатор как можно сильнее.
- 6 Поднимите бок машины, чтобы опустить корпус полировальника, поднимая его как указано на рисунке.

(D)- УСТАНОВКА ПЫЛЕВОГО МЕШКА



ВАЖНО!

Устанавливайте мешок для сбора пыли сверху корпуса управления (см. рисунок D). Система сбора пыли не будет работать, если мешок заполнен или разорван.

(E)- РЕГУЛИРОВКА ДАВЛЕНИЯ ПОЛИРОВАЛЬНИКА

Давление полировальника установлено на заводе на оптимальное полирование, с наибольшей комбинацией полировки и отделки пола. Если уникальные условия отделки или полирования требуют регулировки давления, сделайте это следующим образом. ПРИМЕЧАНИЕ: Регулировка давления должна проводиться квалифицированным техником.

- 1 Выключите машину.
- 2 Ослабьте стопорную гайку снизу (A).
- 3 Чтобы уменьшить давление, поверните болт (B) по часовой стрелке.
- 4 Чтобы увеличить давление, поверните болт (B) против часовой стрелки.
- 5 Затяните стопорную гайку (A).

ТЕХНИЧЕСКОЕ ОБСЛУЖИВАНИЕ

ПОСЛЕ ЭКСПЛУАТАЦИИ

После работы, прежде чем покинуть машину:

- 1 Храните машину в чистом сухом месте, только в помещениях.
- 2 Паркуйте машину на ровном полу. Убедитесь, что когда машина находится без оператора, она защищена от случайного передвижения.
- 3 Поверните переключатель-ключ (1) в положение ВЫКЛ. (O).
- 4 Во избежание несанкционированного использования машины выньте ключ из машины.
- 5 Ежедневно проводите техобслуживание (см. график «Техобслуживание»).

ГРАФИК ТЕХНИЧЕСКОГО ОБСЛУЖИВАНИЯ

Элемент обслуживания	Ежедневно	Ежемесячно	Ежегодно
Зарядка батарей	X		
Проверка/замена пылевых мешков	X		
Проверка/замена ограждения	X		
Чистка полировальника	X		
Смазывание машины		X	
Проверка/замена щеток полировальника		X	
обслуживание щеток привода			X

Уход за батареями

Проводите зарядку батарей каждый раз, когда машина используется на протяжении 1 часа или больше, или когда на это указывает датчик.

Чтобы зарядить батареи...

- 1 Снимите крышку.
- 2 Подсоедините зарядку.
- 3 После зарядки батарей, проверьте уровень жидкости во всех секциях батареи. Если необходимо, добавьте дистиллированную воду.



ОСТОРОЖНО!

Чтобы предотвратить повреждение поверхности пола, вытрите воду и кислоту с верхушки батарей.



ОСТОРОЖНО!

Кислота может пролиться на пол, если батареи будут переполнены.

ВАЖНО

Повреждение мотора, вследствие не проведения обслуживания карбоновых щеток, не покрывается гарантией. См. Заявление об ограничении гарантии.

Нахождение и устранение неисправностей

ВИБРАЦИЯ МАШИНЫ

- 1 Полировальник неправильно отцентрирован.
- 2 Дефект полировальника. Замените.

ОТМЕТКИ НА ПРУЖИНЕ

- 1 Полировальник слишком агрессивен к покрытию пола.
- 2 Полировальник грязный, проверьте и замените.

УМЕНЬШЕННОЕ ВРЕМЯ ЭКСПЛУАТАЦИИ

- 1 Батарея требует зарядки.
- 2 Необходимо добавить воды. Добавьте столько, чтобы покрыть пластины каждой секции. Затем, зарядите батареи и снова проверьте уровень воды.

КОМПЛЕКТУЮЩИЕ/ОПЦИОНАЛЬНЫЕ УЗЛЫ

В дополнение к стандартным компонентам машина для особых областей применения может быть оборудована следующими принадлежностями и узлами:

- Полирующие подушки
- Активное вакуумное устройство
- Пылевой мешок
- Защитный фильтр круглого двигателя
- Выхлопной фильтр
- Тканевый пылевой мешок – многоразового использования/ вытряхиваемый

ТЕХНИЧЕСКИЕ СПЕЦИФИКАЦИИ

Модель	BU800
Номер модели	56383526
Электроснабжение	36 Вольт
Мотор, полировальник	1.5 кВт, 55 ампер
Моторная тяга	.37 кВт
Приводная система	Прямой привод
Полировальник	51см
Скорость полировальника	1500 обор/мин.
Давление полировальника	Автоматическое
Скорость вперед	0 - 73 м/мин.
Задний ход	0 - 52 м/мин.
Вибрация	<7.6 мм/с
Уровень звука (дБА)	68
Ведущее колесо	4см x 20см
Встроенное зарядное устройство Входное напряжение пер. тока	Стандарт 36В, 21А 100-240 В ~ 50/60 Гц 12-6 А
Длина	127см
Ширина	58см
Высота	105см
Размах полирования	51см
Коэффициент полировки	2230 м ² /ч.
Масса (без батарей)	79 кг
Общий вес машины	233 кг / 515 фунтов
Угол подъема – при чистке (макс.)	2%

CUPRINS

Instrucțiuni de siguranță	27
Cunoaște-ți aparatul	28
Introducere	29
Piese și service.....	29
Plăcuță indicatoare	29
Despachetarea aparatului.....	29
Pregătirea aparatului pentru utilizare.....	29
Service pentru baterii.....	29
Instalarea bateriilor	31
Instalarea padelei	31
Instalarea sacului de praf.....	31
Reglarea presiunii padelei	31
Întreținere	32
După utilizare.....	32
Program de întreținere.....	32
Întreținerea bateriei.....	32
Depanare.....	32
Vibrațiile aparatului	32
Semne de rulare	32
Timp de funcționare redus	32
Specificații	33

INSTRUCȚIUNI DE SIGURANȚĂ IMPORTANTE

Acest aparat este conceput numai pentru uz comercial, de exemplu în hoteluri, școli, spitale, fabrici, magazine și birouri, în alte scopuri decât cele menajere normale pentru o locuință particulară.

La folosirea acestui aparat, trebuie să se respecte măsurile de precauție de bază, inclusiv următoarele:

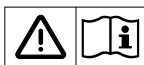

Înainte de a folosi acest aparat, citiți toate instrucțiunile.



AVERTISMENT!

Pentru a reduce riscul de incendiu, electrocutare, rănire a persoanelor sau vătămare a proprietății, citiți toate instrucțiunile înainte de utilizare.

- * Această mașină nu este concepută pentru a fi utilizată de către persoane (inclusiv copii) cu capacități fizice, senzoriale sau mentale reduse sau lipsă de experiență și cunoștințe.
- * În timp ce este pe rampă sau pe planuri înclinate, evitați opririle bruște. Evitați virajele foarte strânse. Folosiți viteză scăzută la vale.
- * Nu puneți în funcțiune acest aparat până când nu este complet asamblat. Verificați cu atenție aparatul înainte de punerea în funcțiune.
- * Aparatele pot provoca explozie dacă sunt utilizate în apropierea substanțelor și a vaporilor inflamabili. Nu folosiți acest aparat cu sau în apropierea combustibililor, a pulberilor granulate, a solvenților, dizolvantului pentru vopsele sau a altor substanțe inflamabile.
- * Bateriile plumb acid generează gaze care pot provoca o explozie. A se feri bateriile de scântei și flăcări. Fumatul în apropierea aparatului este interzis. Schimbați bateriile numai într-o zonă cu aerisire bună. Asigurați-vă că deconectați încărcătorul de c.a. de la priza electrică înainte de a-l deconecta de la aparat.
- * Metoda de eliminare a deeurilor: Eliminați ca deeurii periculoase. Respectați toate reglementările de mediu federale, statale și locale pentru eliminarea acidului și a plumbului. Trimiteți bateriile la un centru de colectare pentru plumb în conformitate cu exigențele reglementărilor federale, statale și locale aplicabile.
- * Lucrul cu bateriile poate fi periculos! Purtați întotdeauna ochelari de protecție și îmbrăcăminte de protecție când lucrați în apropierea bateriilor. Scoateți toate bijuteriile. Nu puneți scule sau alte obiecte metalice peste bornele bateriei sau deasupra bateriilor.
- * Folosirea unui încărcător cu cablu de alimentare deteriorat se poate solda cu electrocutarea. Nu folosiți încărcătorul dacă este deteriorat cablul de alimentare.
- * Utilizarea acestui aparat din altă poziție decât din spatele său se poate solda cu rănire sau deteriorare.
- * Acest aparat are o greutate ridicată. Solicitați ajutor înainte de a încerca să-l transportați sau să-l mutați. Este nevoie de două persoane pentru a deplasa aparatul pe o rampă sau pentru a-l înclina. Deplasați-l întotdeauna lent. Nu întoarceți aparatul pe o rampă. Dacă utilizați aparatul pe o pantă de peste 2%, nu-l oprici, întoarceți sau parcați.
- * Aparatele se pot răsturna dacă sunt îndreptate peste marginile scărilor sau docurile de încărcare și pot cauza rănire sau deteriorare. Opriti și lăsați aparatul numai pe o suprafață plană. Când opriti aparatul, răsuciți cheia în poziția „OFF” (OPRIT).
- * Schimbările sau modificările neautorizate de producător anulează toate garanțiile și responsabilitățile și se poate solda cu deteriorarea aparatului sau rănirea operatorului sau a altor persoane care stau în jurul aparatului.
- * Întreținerea și reparațiile efectuate de personal neautorizat se pot solda cu deteriorare sau rănire.
- * Mențineți uscate componentele electrice ale mașinii. Ștergeți mașina după fiecare utilizare. Depozitați mașina numai în spații închise. Mașina este destinată exclusiv utilizării în spații închise.
- * Mașina este destinată exclusiv utilizării fără lichid.
- * Citiți toate etichetele de pe aparat înainte de a încerca să-l puneți în funcțiune. Asigurați-vă că toate etichetele și informațiile instructive sunt atașate sau fixate pe aparat.
- * Folosiți numai agenții de curățare și ceara pentru podele disponibile în comerț concepute pentru utilizare cu aparatul. Nu folosiți substanțe inflamabile.
- * Deconectați mașina de la sursa de alimentare cu energie înainte de a efectua lucrări de curățare, reparare sau întreținere, înlocuire a pieselor sau transformare pentru altă funcție, prin deconectarea cablului acumulatorului de la una dintre bornele pozitive.
- * Folosirea acestui aparat pentru a deplasa alte obiecte sau pentru a vă urca pe alte obiecte se poate solda cu rănire sau deteriorare. Nu folosiți acest aparat ca treaptă sau mobilier. Nu vă urcați pe aparat.
- * Garanția aparatului va fi nulă dacă sunt folosite alte piese decât Nilfisk.
- * Respectați greutatea brută a vehiculului, GBV, pentru utilajul respectiv în timpul încărcării, conducerii, ridicării sau susținerii utilajului.
- * Supravegheați copiii, pentru a vă asigura că aceștia nu se joacă cu mașina.
- * Nu folosiți pe suprafețele care au un grad de înclinare ce îl depășește pe acela marcat pe mașină.
- * Procedați cu extremă atenție atunci când utilizați această mașină de lustruit. Asigurați-vă că sunteți familiarizat în detaliu cu toate instrucțiunile de utilizare înainte de a folosi această mașină de lustruit. Dacă aveți întrebări, adresați-vă superiorului sau distribuitorului Nilfisk din zona dumneavoastră.

PĂSTRAȚI ACESTE INSTRUCȚIUNI

CUNOAȘTE-ȚI APARATUL

- 1 Butonul întrerupător Pornit/Oprit
- 2 Întrerupător de alimentare a platformei
- 3 Întrerupătoare ale traversei / padelei
- 4 Contor baterie
- 5 Contor
- 6 Indicator de încărcare a bateriei
- 7 Inversare traversă
- 8 Control viteză traversă

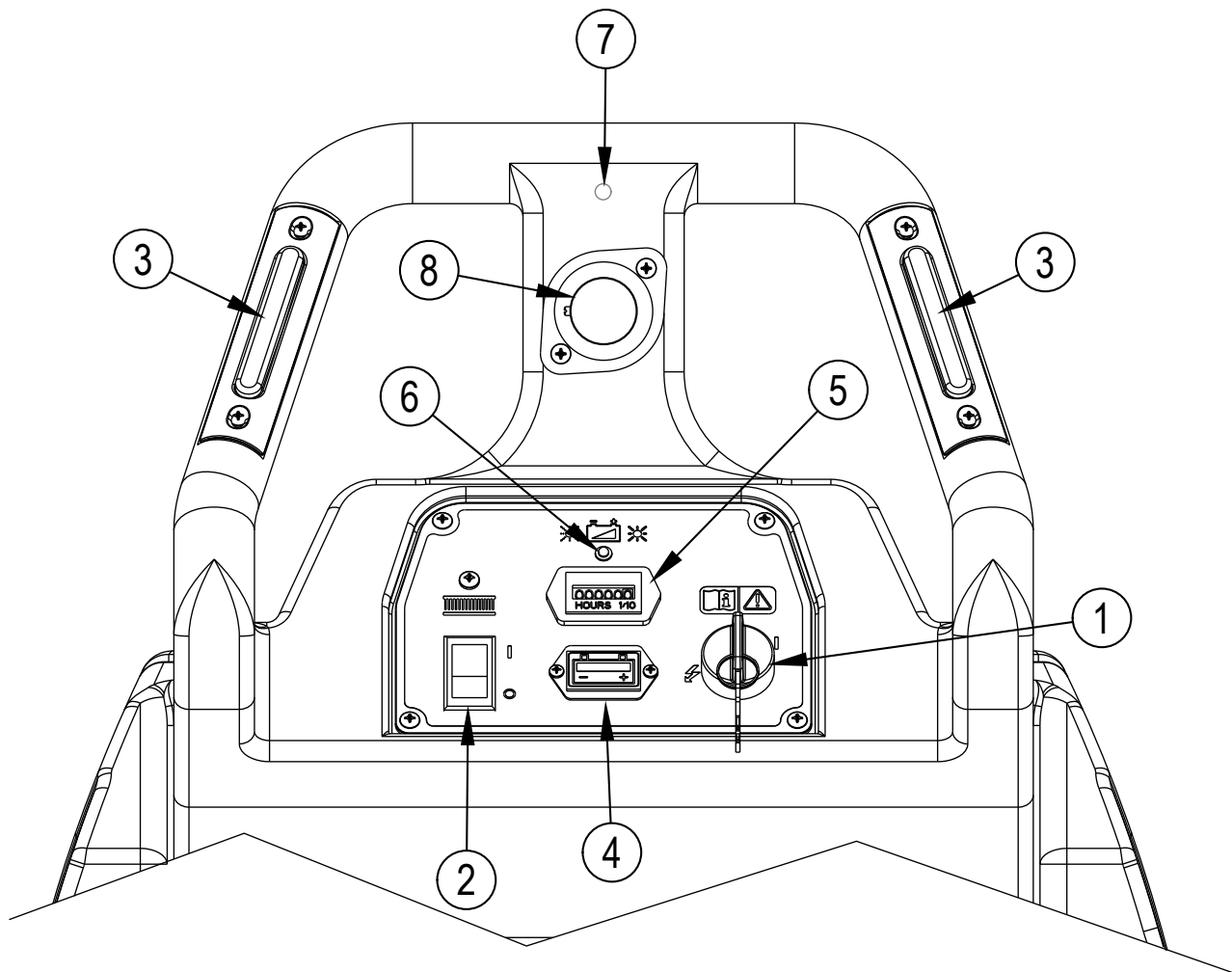

INTRODUCERE

Acest manual vă va ajuta să utilizați la nivel optim mașina pentru lustruirea podelelor Nilfisk. Citiți-l cu atenție înainte de a pune în funcțiune mașina.

Această mașină de lustruit podele alimentată cu acumulatori, de tip „walk-behind” (cu manevrare din spate) și turație a discului de lustruit de 1.500 rot/min, este utilizată pentru refacerea și menținerea unei suprafețe strălucitoare a podelelor netede și solide. Printre caracteristicile sale se numără încărcătorul pentru acumulatori încorporat și funcția pasivă și activă (opțional) de aspirare.

Acest produs este destinat exclusiv utilizării comerciale.

PIESE ȘI SERVICE

Reparațiile, atunci când sunt necesare, trebuie să fie efectuate de centrul de service autorizat Nilfisk, care dispune de personal de service instruit la fabrică și un inventar al pieselor de schimb și accesoriilor originale Nilfisk.

MODIFICĂRILE

Modificările și adăugirile la mașina de curățat care afectează capacitatea și funcționarea sigură nu vor fi efectuate de către client sau utilizator fără aprobarea prealabilă scrisă de la Nilfisk-Advance Inc. Modificările neaprobate vor anula garanția mașinii și îl vor face pe client răspunzător pentru orice accidente care ar putea rezulta.

PLĂCUȚĂ INDICATOARE

Numărul modelului și seria aparatului dumneavoastră sunt indicate pe plăcuța indicatoare din partea de jos a aparatului. Aceste informații sunt necesare când se comandă piese de schimb pentru aparat. Folosiți spațiul de mai jos pentru a nota numărul modelului și seria aparatului dumneavoastră pentru consultare ulterioară.

NUMĂRUL MODELULUI _____

SERIA _____

DESPACHETAȚI APARATUL

La livrarea aparatului, verificați cu atenție ambalajul de carton și aparatul pentru a vedea dacă sunt deteriorate. Dacă deteriorarea este evidentă, păstrați ambalajul din carton pentru a putea fi verificat. Contactați imediat Departamentul de servicii pentru clienți Nilfisk pentru depune o reclamație privind deteriorarea în timpul transportului (numărul de telefon este furnizat pe coperta din spate a acestui manual).

PREGĂTIREA APARATULUI PENTRU UTILIZARE

AVERTISMENT!

Procedați cu deosebită atenție când lucrați cu bateriile. Acidul sulfuric din baterii poate cauza rănirea gravă în caz de contact cu pielea sau ochii. Hidrogenul explozibil este eliberat din interiorul bateriilor prin orificiile de la capacele bateriilor. Acest gaz poate fi aprins de orice arc electric, scânteie sau flacăra.

ATUNCI CÂND SE EFECTUEAZĂ SERVICIILE LA BATERII...

- Scoateți toate bijuteriile
- Fumatul interzis
- Purtați ochelari de protecție
- Lucrați într-o zonă bine aerisită
- Nu lăsați sculele să atingă mai multe borne de baterie în același timp.

ATENȚIE!

Componentele electrice ale acestui aparat pot fi grav deteriorate dacă bateriile nu sunt instalate și conectate corect. Bateriile trebuie să fie instalate de distribuitorul local Nilfisk sau de un electrician calificat.

BU800 pot fi folosite cu trei baterii de 12 volți 200 amp or sau trei baterii AGM de 12 volți 234 amp or.

ATENȚIE!

Încărcătorul pentru baterie trebuie să fie reprogramat când se trece de pe baterii acid plumb pe baterii AGM. Pentru instrucțiuni, consultați manualul încărcătorului.

C

1

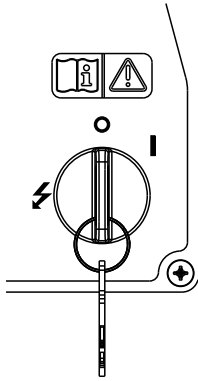

2

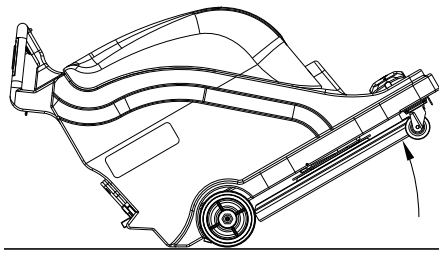

3

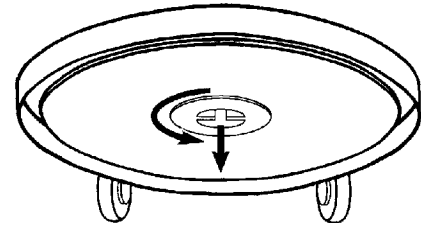

4

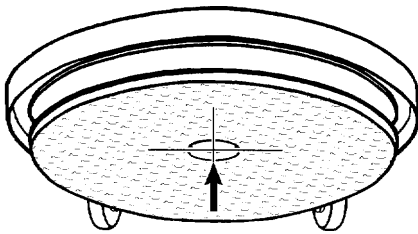

5

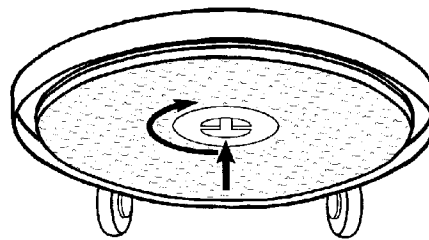

6

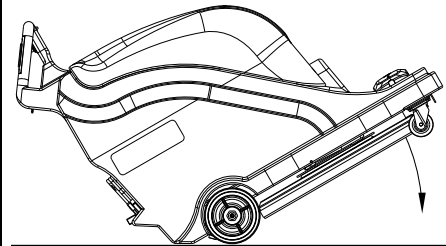

D

Scoateți capacul
Înlocuiți sacul
de praf

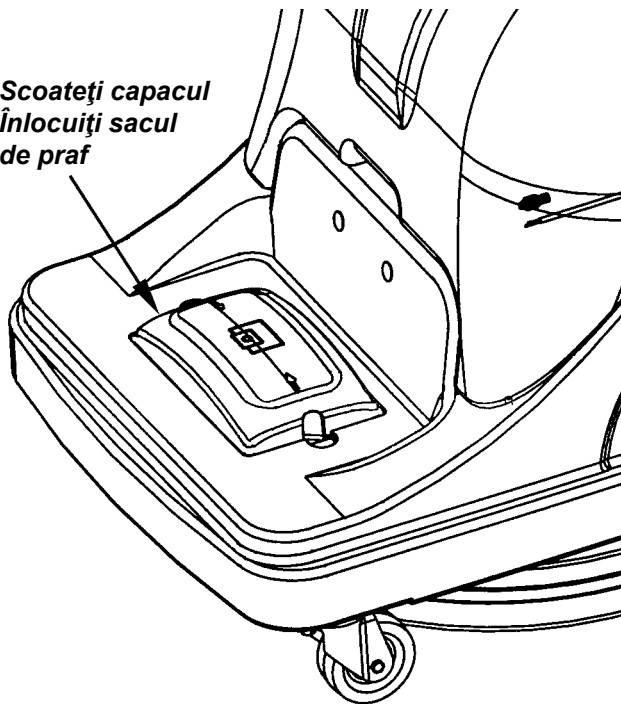

E

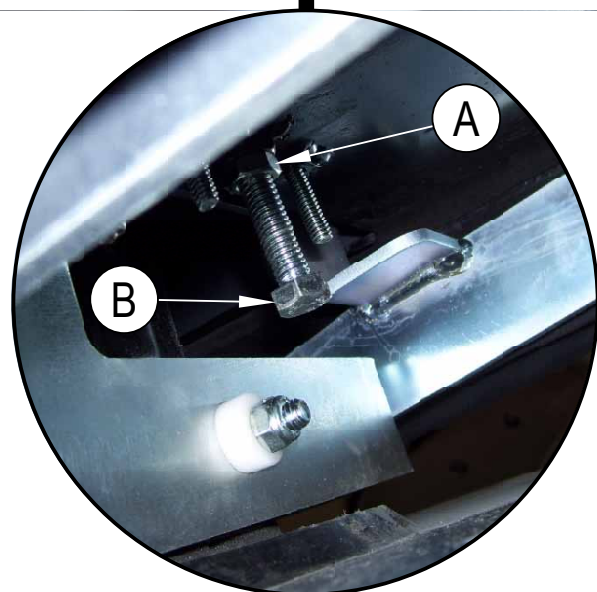
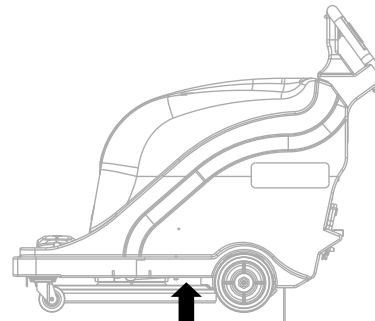

PREGĂTIREA APARATULUI PENTRU UTILIZARE

(b)-INSTALAREA BATERIILOR

- 1 Ridicați cu grijă bateriile în tava pentru baterii. Așezați conform indicațiilor din Figura B.

B

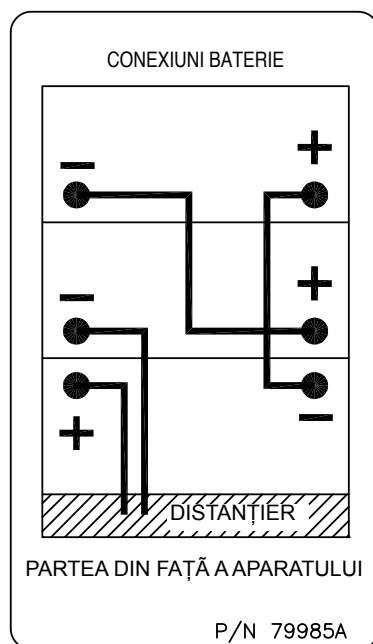

- 2 Asigurați-vă că întrerupătorul este în poziția OFF (OPRIT).
- 3 Instalaci cablurile bateriei conform indicaciilor din figura B, cu bornele marcate "P" la posturile pozitive pentru baterie și bornele marcate cu "N" la posturile negative pentru baterie. Poziționați cablurile astfel încât capacele să poată fi scoase ușor când este necesar să se adauge apă în baterii.
- 4 Strângeți piulița de pe fiecare bornă a bateriei destul de tare pentru a împiedica rotirea bornei pe postul bateriei. Apoi strângeți piulița încă o dată până la capăt.
- 5 Ungeți toate bornele și posturile cu unsoare, vaselină sau peliculă spray pentru baterii (disponibilă la majoritatea magazinelor de piese auto).
- 6 Puneți „saboții” negri de cauciuc peste fiecare bornă a bateriei și folosiți benzile din plastic pentru a le menține în poziție.
- 7 Conectați conectorul de la baterie și conectorul de la panoul de comandă.
- 8 Asamblați la loc aparatul.

NOTĂ: Încărcați bateriile înainte de a folosi aparatul.

(C)-INSTALAREA PADELEI

Distribuitorul local Nilfisk poate furniza padele adecvate și finisaje de podea pentru utilizare cu acest aparat.

⚠ ATENȚIE!

Folosirea tipului greșit de padele cu acest aparat poate deteriora podeaua. Padela trebuie să fie centrată corect pe suportul pentru padele pentru a împiedica vibrațiile aparatului.

Pentru instalarea padelelor, urmați pașii de mai jos (a se vedea pași 1 – 6 în Figura C):

- 1 Opriți întrerupătorul.
- 2 Așezați aparatul în poziția indicată pentru a accesa opritorul padelei.
- 3 Mergeți la partea din față a aparatului. În timp ce țineți opritorul padelei cu o mână, rotiți padela și contra dispozitivului de antrenare a padelei în sens orar pentru a slăbi opritorul padelei.
- 4 Scoateți padela veche și instalați una nouă, centrând-o cu atenție pe dispozitivul de antrenare a padelei.
- 5 Strângeți din nou opritorul padelei cât mai mult.
- 6 Ridicați spatele aparatului pentru a coborî carcasa padelelor prin ridicare conform instrucțiunilor din imagine.

(D)-INSTALAREA SACULUI DE PRAF

⚠ IMPORTANT!

Instalați sacul de colectare a prafului deasupra carcasei de comandă (a se vedea Figura D). Sistemul de colectare a prafului nu va funcționa corect dacă sacul de colectare a prafului este plin sau este răsuцит.

(E) - REGLAREA PRESIUNII PADELELOR

Presiunea padelelor este reglată la fabrică pentru lustruire optimă cu majoritatea combinațiilor de padele și finisaj. Dacă există o padelă specială sau condiții de finisare care necesită reglaje de presiune la padele, reglați conform procedurii de mai jos. NOTĂ: Reglajele presiunii la padele trebuie să fie făcute de un tehnician de service calificat.

- 1 Opriți întrerupătorul (O).
- 2 De sub lustruitor, slăbiți contrapiulița (A).
- 3 Pentru a reduce presiunea la padele, răsuțiți șurubul (B) în sens orar.
- 4 Pentru a crește presiunea la padele, răsuțiți șurubul (B) în sens antiorar.
- 5 Strângeți la loc contrapiulița (A).

ÎNTREȚINERE

DUPĂ UTILIZARE

După utilizare, înainte de a depozita mașina:

- 1 Depozitați mașina numai în spații închise, într-un loc uscat și curat.
- 2 Parcați mașina pe o suprafață dreaptă. Asigurați-vă că mașina nu va porni accidental atunci când este lăsată nesupravegheată.
- 3 Rotiți contactul (1) în poziția OFF (O).
- 4 Scoateți cheia din contact pentru a evita utilizarea mașinii de către persoane neautorizate.
- 5 Efectuați procedurile de întreținere zilnică (vezi programul de întreținere).

PROGRAM DE ÎNTREȚINERE

ELEMENT DE ÎNTREȚINERE	ZILNIC	LUNAR	ANUAL
Încărcarea bateriilor	x		
Verificarea/Înlocuirea sacilor de praf	x		
Verificarea/Înlocuirea manșonului	x		
Curățarea padelei	x		
Lubrifierea		x	
Verificarea/service-ul la periile motorului padelelor		x	
Service la motorul de acționare a periiilor			x

ÎNTREȚINERE BATERIE

Încărcați bateriile de fiecare dată când aparatul este folosit 1 oră sau mai mult sau de fiecare dată când contorul bateriei este în zona roșie.

Pentru a încărca bateriile...

- 1 Scoateți capacul.
- 2 Conectați încărcătorul.
- 3 Verificați nivelul lichidului din celulele bateriei după încărcare. Adăugați apă distilată, dacă este necesar, pentru a aduce lichidul la nivelul inferior al tuburilor de umplere.

ATENȚIE!

Pentru a evita deteriorarea suprafețelor de podea, ștergeți apa și acidul din partea de sus a bateriilor după încărcare.

ATENȚIE!

Acidul se poate scurge pe podea dacă bateriile sunt umplute peste limită.

IMPORTANT

Deteriorarea motorului produsă de neefectuarea service-ului la periile de carbon nu este acoperită de garanție. A se vedea declarația de garanție limitată.

DEPANARE

VIBRAȚIILE APARATULUI

- 1 Padela nu este centrată corect.
- 2 Padelă defectă. Înlocuiți.

SEMNE DE RULARE

- 1 Padela este prea agresivă pentru finisajul podelei.
- 2 Padela este murdară. Curățați-o și înlocuiți-o.

TIMP DE FUNCȚIONARE REDUS

- 1 Bateria trebuie să fie încărcată.
- 2 Bateriile au nevoie de apă. Adăugați suficientă apă pentru a acoperi plăcile din fiecare celulă. Apoi încărcați bateriile și verificați din nou nivelul apei.

ACCESORII/OPTIUNI

Pe lângă componentele standard, mașina poate fi echipată cu următoarele accesorii/opțiuni, conform utilizării specifice a mașinii:

- Discuri pentru lustruire
- Set aspirator activ
- Sac pentru colectarea prafului
- Filtru rotund de protecție a motorului
- Filtru de evacuare
- Sac textil pentru colectarea prafului - refolosibil/curățare prin scuturare

SPECIFICAȚII

Model	BU800
Codul modelului	56383526
Alimentare electrică	36 volți
Motor, padelă	1,5 kW, 55 amp
Tracțiune motor	0,37 kW
Sistem de acționare	Antrenare directă
Padelă	51cm
Presiune padelă	1500 rpm
Presiune padelă	Automat
Viteză, înainte	0 - 73 m/min.
Viteză, înapoi	0 - 52 m/min.
Vibrații	<7,6 m/s
Nivel sunet (dbA)	68
Roată conducătoare	4 cm x 20 cm
Încărcător inclus	Standard 36V, 21A
- Intrare c.a.	100-240 V ~ 50/60 Hz 12-6 A
Lungime	127 cm
Lățime	58 cm
Înălțime	105 cm
Bandă de lustruire	51 cm
Rată de lustruire	2230 m ² /hr
Greutate (fără baterii)	79 kg
Greutate totală cu lichide	233 kg / 515 lbs.
Înclinare – Curățare (max.)	2%

Сертификат за съответствие	Conformity certificate	Declaração de conformidade
Osvědčení o shodě	Πιστοποιητικό συμμόρφωσης	Deklaracja zgodności
Konformitätserklärung	Megfelelősségi nyilatkozat	Certificat de conformitate
Overensstemmelsescertifikat	Dichiarazione di conformità	Заявление о соответствии
Declaración de conformidad	Atitikties deklaracija	Överensstämmelsecertifikat
Vastavussertifikaat	Atbilstības deklarācija	Certifikát súladu
Déclaration de conformité	Konformitetssertifisering	Certifikat o ustreznosti
Yhdenmukaisuustodistus	Konformiteitsverklaring	Uyumluluk sertifikası



Модел / Model / Modell / Model / Modelo / Mudel / Modèle / Malli /
Model / Μοντέλο / Modell / Modello / Modelis / Modelis / Modell / Model
/ Modelo / Model / Model / Модель / Modell / Model / Model / Model :

BU800

Тип / Тур / Typ / Type / Tipo / Tüüp / Type / Tuurpi / Type / Τύπος /
Típus / Tipo / Tipas / Tips / Type / Type / Tipo / Typ / Tip / Тип / Тур /
Typ / Tip / Tip :

Walk behind battery powered burnisher

Сериен номер / Výrobní číslo / Seriennummer / Seriennummer / Número de serie / Seerianumber / Numéro de série / Sarjanumero / Serial number
/ Σειριακός αριθμός / Sorozatszám / Numero di serie / Serijos numeris / Sērijas numurs / Seriennummer / Seriennummer / Número de série / Numer
seryjny / Număr de serie / Серийный номер / Seriennummer / Výrobné číslo / Serijska številka / Seri Numarası :

Година на производство / Rok výroby / Baujahr / Fabrikationsår / Año de fabricación / Våljalaskeaasta / Année de fabrication / Valmistusvuosi / Year
of construction / Έτος κατασκευής / Gyártási év / Anno di costruzione / Pagaminimo metai / Izgatavošanas gads / Byggeår / Bauwjaar / Ano de fabrico
/ Rok produkcji / Anul fabricației / Год выпуска / Tillverkningsår / Rok výroby / Leto izdelave / Leto izdelave/lmal yılı :

BG Долуподписаният потвърждава, че гореспоменатият модел е произведен в съответствие със следните директиви и стандарти. Техническият файл е съставен от производителя.

GB The undersigned certify that the above mentioned model is produced in accordance with the following directives and standards. The technical file is compiled by the manufacturer.

P A presente assinatura serve para declarar que os modelos supramencionados são produtos em conformidade com as seguintes directivas e normas. A ficha técnica é redigida pelo fabricante.

CZ Niže podepsaný stvrzuje, že výše uvedený model byl vyroben v souladu s následujícími směrniciemi a normami. Autorem technického listu je výrobce.

GR Ο κάτωθι υπογεγραμμένος πιστοποιεί ότι η παραγωγή του προαναφερθέντος μοντέλου γίνεται σύμφωνα με τις ακόλουθες οδηγίες και πρότυπα. Το τεχνικό αρχείο συντάσσεται από τον κατασκευαστή.

PL Niżej podpisany zaświadcza, że wymieniony powyżej model produkowany jest zgodnie z następującymi dyrektywami i normami. Dokumenty techniczne zostały przygotowane przez producenta.

D Der Unterzeichner bestätigt hiermit dass die oben erwähnten Modelle gemäß den folgenden Richtlinien und Normen hergestellt wurden. Die technische Dokumentation wird vom Hersteller erstellt.

H Alulírottak igazoljuk, hogy a fent említett modellt a következő irányelvek és szabványok alapján hoztuk létre. A műszaki fájlt a gyártó készítette.

RO Subsemnatul atest că modelul sus-menționat este produs în conformitate cu următoarele directive și standarde. Fișierul tehnic este redactat de către producător.

DK Undertegnede attesterer herved, at ovennævnte model er produceret i overensstemmelse med følgende direktiver og standarder. Den tekniske fil er udarbejdet af fabrikanten.

I Il sottoscritto dichiara che i modelli sopra menzionati sono prodotti in accordo con le seguenti direttive e standard. Il fascicolo tecnico è redatto dal costruttore.

RUS Настоящим удостоверяется, что машина вышеуказанной модели изготовлена в соответствии со следующими директивами и стандартами. Техническая документация составлена производителем.

E El abajo firmante certifica que los modelos arriba mencionados han sido producidos de acuerdo con las siguientes directivas y estandares. El fascículo técnico está redactado por el fabricante

LT Toliau pateiktu dokumentu patvirtinama, kad minėtas modelis yra pagamintas laikantis nurodytų direktyvų bei standartų. Techninę bylą sudarė gamintojas.

S Undertecknad intygar att ovannämnda modell är producerad i överensstämmelse med följande direktiv och standarder. Den tekniska filen är sammanställd av tillverkaren.

EST Allakirjutanu kinnitab, et ülalnimetatud mudel on valmistatud kooskõlas järgmistele direktiividele ja normidega. Tehnilise dokumentatsiooni koostab tootja.

LV Ar šo tiek apliecināts, ka augstākminētais modelis ir izgatavots atbilstoši šādām direktīvām un standartiem. Tehnisko aprakstu ir sastādījis ražotājs.

SK Dolu podpísaný osvedčuje, že hore uvedený model sa vyrába v súlade s nasledujúcimi smernicami a normami. Technický súbor vytvoril výrobca.

F Je soussigné certifie que les modèles ci-dessus sont fabriqués conformément aux directives et normes suivantes. Le dossier technique est rédigé par le fabricant.

N Undertegnede attesterer att ovennævnte modell är produceret i överensstemmelse med följande direktiv och standarder. Den tekniske filen er oprettet av produsenten.

SLO Spodaj podpisani potrjujem, da je zgoraj omenjeni model izdelan v skladu z naslednjicimi smernicami in standardi. Spis s tehnicno dokumentacijo pripravi izdelovalec.

FIN Allekirjoittaja vakuuttaa että yllämainittu malli on tuotettu seuraavien direktiivien ja standardien mukaan. Valmistaja kääntää teknisen tiedoston.

NL Ondergetekende verzekert dat de bovengenoemde modellen geproduceerd zijn in overeenstemming met de volgende richtlijnen en standaards. Het technische bestand is door de fabrikant samengesteld.

TR Aşağıda imzası olan kişi, yukarıda bahsedilen model cihazın aşağıda verilen direktiflere ve standartlara uygunlukta imal edildiğini onaylar. Teknik dosya üretici tarafından derlenmiştir.

EC Machinery Directive 2006/42/EC	EN ISO 12100
EC Low Voltage Directive 2006/95/EC	EN 60335-1, EN 60335-2-72, EN ISO 5349
EC EMC Directive 2004/108/EC	EN 55012, EN 61000-3-2, EN 61000-3-3

Производителя / Výrobce / Hersteller / Fabrikanten /
Fabricante / Tootja / Fabricant / Valmistaja / Manufacturer
/ Κατασκευαστή / Gyártó / Costruttore / Gamintojas /
Ražotājs / Produzenten / Fabrikant / Fabricante / Producenta
/ Producător / Производителем / Tillverkaren / Výrobca /
Izdelovalec / Üretici :

Nilfisk-Advance A/S
Sognevej 25, DK-2605 Brøndby, Denmark - Tel: +45 43238100, Fax: +45
43437700
Authorized signatory: Lars Gjodsbol, Executive Vice President

Date: 8 August 2014

Signature:

Nilfisk-Advance A/S
Sognevej 25 • DK-2605 Brøndby • Denmark
Tel: +45 43 23 81 00 • Fax: +45 43 43 77 00
www.nilfisk-advance.com

